

Total No. of Questions—5]

[Total No. of Printed Pages—7

Seat No.	
---------------------	--

[4201]-201

S.Y. B.A. EXAMINATION, 2012

COMPULSORY ENGLISH

(2008 PATTERN)

Time : Three Hours

Maximum Marks : 80

Text Prescribed : Reflections-II

N.B. :- (i) *All* questions are compulsory.

(ii) Figures to the right indicate full marks.

1. Attempt any *two* of the following : [16]

(1) Discuss Sujata Bhatt's views on language as expressed in 'A Different History'.

(2) Do you agree that the life of the Suquamish Indians was closely linked to nature ? Give a few examples from the lesson 'Chief Seattle's Letter to All The People' to prove the statement.

(3) Give a character sketch of Ozymandias.

2. Attempt any *two* of the following : [16]

(1) Bring out the element of humour in 'The Three Piece Suit'.

P.T.O.

(2) How did Suhag Khemlani and Sandeep Gajakas become successful entrepreneurs ? Discuss.

(3) Does 'Wonders of the New Millennium' present an exciting world of future ? Give your views.

3. Attempt any *two* of the following : [16]

(1) You visited a village fair last week. Write a newsletter describing it.

(2) Write an advertisement to sell a second hand bike/T.V./Car. You may use pictures or dialogues too.

(3) Write a short description of a memorable picnic you enjoyed.

4. Attempt any *eight* of the following : [16]

(1) Use the correct collocation from the brackets and fill in the blank :

(i) The city is full of.....rise apartments.
(tall/big/high)

(ii) There is a great demand for.....skilled people
in most countries.
(highly/adequately/largely)

(2) Fill in the *correct* suffix and complete the sentence :

(i) These days people take pride in wearing clothes that are fashion..... .

(ii) She was determined to study zoo..... .

(3) Complete the sentence with a suitable word from the brackets :

(i)she smiled, we realised that she was close to tears.

(though/yet)

(ii) Sudesh has.....an invitation to stay with us.

(accepted/except)

(4) Give synonyms of the following :

(i) Cruel

(ii) Opposed

(5) Fill in the blank with an appropriate onomatopoeic word :

(i) The man smashed into the wall with a sickening..... and fell down.

(thud/crunch)

(ii) I was woken up from my nap by the.....of a car and found my friend outside my house.

(honk/plop)

(6) Explain the meaning of the underlined word :

(i) I saw her posting a bunch of letters this morning.

(ii) Rajeev was posted to a remote village.

(7) Use the following binomials in your own sentences :

(i) Give and take.

(ii) Wine and dine.

(8) Rewrite the expressions of quantity from the following sentences :

(i) A majority of India still lives in great poverty.

(ii) Many Indian languages will die in the next **50** years.

(9) Make a compound adjective using the underlined words and fill in the blank :

(i) He works very hard and prizes all his medals highly.

He is a man who highly prizes all his medals.

(ii) They live in an area that is populated densely.

They live in a.....area.

(10) Complete the sentence using a *correct* word :

(i) The only way to escape a poisonous snake is by standing.....till it slithers away.

(motionless/tireless)

(ii) His.....driving caused a serious accident.

(careless/careful)

5. Attempt any *eight* of the following : [16]

(1) Fill in the blank with a suitable preposition :

(i) He noticed that people listen.....music in their cars. (to/with)

(ii) The sun was shining.....all its splendour. (with/in)

(2) Use a suitable article in the blank :

(i) It was.....free performance and the hall was packed with people. (a/an/the)

(ii) Is this the time for.....sun to rise ? (a/an/the)

(3) Add a question tag :

(i) They are getting used to media interviews.

(ii) The secretary ignored them for hours.

- (4) Change into Passive Voice :
- (i) Khan displayed his cell number on a box.
 - (ii) The Mahatma taught us truth and fearlessness.
- (5) Write antonyms of the following words :
- (i) High
 - (ii) Clever.
- (6) Change the following sentences into indirect speech :
- (i) The Swamiji said, "I'm leaving this cursed place this very minute."
 - (ii) Bob said to Jimmy, "Doing well in New York ?"
- (7) Frame questions from the following sentences :
- (i) India has made significant achievements in agriculture.
 - (ii) I went into the supermarket.
- (8) Use a suitable link-word in the blank :
- (i) I bought an umbrella.....saved me from rain.
(which/who)
 - (ii) Sudesh lifted his eyes.....found a stranger
staring at him.
(and/but)

(9) Make use of the following expressions in your own sentences :

(i) for the sake of

(ii) a matter of time.

(10) Write the correct tense-form of verbs given in brackets :

(i) The Maurya period.....the golden era of Indian history. (Be)

(ii) Nature has.....us many useful gifts. (give)

Total No. of Questions—5+4]

[Total No. of Printed Pages—8

Seat No.	
-------------	--

[4201]-202

S.Y. B.A. EXAMINATION, 2012

MARATHI (मराठी)

G-2 : आधुनिक मराठी साहित्य आणि उपयोजित मराठी

(2008 PATTERN)

वेळ : तीन तास

एकूण गुण : 80

पाठ्यपुस्तके :— (i) कथागौरव

(ii) आमचा बाप आन् आम्ही.

सूचना :— (i) सर्व प्रश्न सोडविणे आवश्यक आहे.

(ii) उजवीकडील अंक प्रश्नांचे पूर्ण गुण दर्शवितात.

1. (अ) मुद्रितशोधनाची आवश्यकता स्पष्ट करा.

[10]

किंवा

खालील उताऱ्याचे मुद्रित चिन्हानुसार मुद्रितशोधन करा :

आपण एकमेकांशी सवाद साधतो, ते एकप्रकारे भाषणच असते. त्यालाच आपण संभाषण म्हणतो. ते औपचारिक स्वरूपाचे असते. कामा निमित्त केलेले संभाषण औपचारिक पातळीवर केले जाते सभेतली भाषण ही वेगळी; त्यापक्षा आकाशवाणीवरील भाषण वेगळे असते. तिथे श्राते आपणासमोर नसतात; पण ते आहेत असे ग्रहीत धरून भाषण करावे लागते. आकाशवाणीवरील भाषण हे पूर्वनियोजित असते. त्यामुळे त लिहून काढावे लागते.

P.T.O.

(ब) खाली दिलेला अशुद्ध उतारा पुन्हा शुद्धलेखन नियमानुसार लिहा : [10]
माणूस जगतो का ? जगणासाठी येवढा धडपडतो का ? याचा वीचार करणे जरूर आहे. ज्या धडपडनाच्या पतिताला आमही भित्रा समजतो, तो उंच गगनात गेलेल्या विद्युतमय मनोऱ्यावर उभे राहून विजेच्या. तारा जोडोतो, खानित कड्यावर चढून सुरूंगांना पेट देतो किंवा पोलादाच्या रस करणाऱ्या भट्टीवर तो निर्भय वावरतो आनी या सर्व ठिकाणी मुत्यू त्याची वाट पाहत असतो. ही जगण्याची नि मरण्याची आगळी रीत आहे.

किंवा

खाली दिलेले अशुद्ध शब्द शुद्ध स्वरूपात लिहा (कोणतेही दहा) :

- (1) कवीता
- (2) काल्पनीक
- (3) ग्रामिण
- (4) व्यासपिठ
- (5) निसीःम
- (6) नयतीक
- (7) क्रिडांगण
- (8) एकांकीका
- (9) जागतीकीकरण
- (10) किर्तिमान
- (11) एच्छक
- (12) अर्शिवाद

(क) खालीलपैकी कोणतेही दहा पारिभाषिक शब्द लिहा :

[10]

- (1) Affidavit
- (2) Bio-data
- (3) Conductor
- (4) Casual Leave
- (5) Category
- (6) Quotation
- (7) Note
- (8) Dismiss
- (9) Exchange
- (10) Goodwill
- (11) Index
- (12) Thesis
- (13) Undertaking
- (14) Workshop
- (15) Credit Society
- (16) Shooting
- (17) Tourism
- (18) Slogan
- (19) Welfare Officer
- (20) Merit

2. (अ) खालीलपैकी कोणत्याही पाच प्रश्नांची उत्तरे प्रत्येकी वीस शब्दांपर्यंत लिहा : [5]

- (1) 1920 ते 1940 या कालखंडातील महत्वाच्या कथाकारांची नावे लिहा.
- (2) नवकथेची दोन वैशिष्ट्ये सांगा.
- (3) कोणत्याही दोन ग्रामीण कथाकारांची नावे लिहा.
- (4) आधुनिक कथेचे जनक कोण ते सांगा.
- (5) मराठी कथेचा सुवर्णकाळ कोणता ?
- (6) कथेचे प्रकार कोणते ते सांगा.
- (7) मराठी कथेच्या विकासाला योगदान देणाऱ्या दोन नियतकालिकांची नावे लिहा.

(ब) खालीलपैकी कोणत्याही पाच प्रश्नांची उत्तरे प्रत्येकी वीस शब्दांपर्यंत लिहा : [5]

- (1) आत्मचरित्र म्हणजे काय ?
- (2) आत्मचरित्र लेखनाचे दोन दोष लिहा
- (3) आत्मकथन व आत्मचरित्र यातील भेद लिहा.
- (4) साहित्य क्षेत्रातील दोन आत्मचरित्रांची शिर्षके लेखकांच्या नावासह लिहा.
- (5) कोणत्याही दोन दलित आत्मकथनांची नावे लिहा.
- (6) चरित्र लेखनाचे दोन विशेष सांगा.
- (7) आत्मचरित्र वाचनाचे फायदे सांगा.

3. (अ) खालीलपैकी एका प्रश्नाचे उत्तर 50 शब्दांपर्यंत लिहा : [5]

- (1) कथा घटकांची थोडक्यात माहिती लिहा.
- (2) कथा-कादंबरीतील साम्यभेद लिहा.

(ब) खालीलपैकी एका प्रश्नाचे उत्तर 50 शब्दांपर्यंत लिहा : [5]

- (1) आत्मचरित्राच्या प्रेरणा थोडक्यात लिहा.
- (2) आत्मकथन आणि समाज यामधील संबंध स्पष्ट करा.

4. खालीलपैकी प्रत्येक गटातील एका प्रश्नाचे उत्तर 150 शब्दांपर्यंत लिहा : [15]

(अ) (1) 'वहिर्नीच्या बांगड्या' या कथेतील वहिर्णीचे व्यक्तिचित्र रेखाटा.

(2) 'भूक' या कथेचा आशय सांगा.

(ब) (1) भारतीय समाजजीवनातील सामाजिक स्थित्यंतराचे दर्शन 'आमचा बाप आन् आम्ही' या आत्मकथनातून घडते. साधार सांगा.

(2) 'आमचा बाप आन् आम्ही' मधील नरेंद्र जाधव यांचे व्यक्तिचित्र रेखाटा.

5. खालीलपैकी प्रत्येक गटातील एका प्रश्नाचे उत्तर 150 शब्दांत लिहा : [15]

(अ) (1) 'अंगणातील पोपट' या कथेचे आशयसौंदर्य स्पष्ट करा.

(2) व्यक्तिचित्र आणि स्वानुभवकथन यांचा एकात्म प्रत्यय देणारी कथा यादृष्टीने 'धर्मा रामोशी' या कथेची चर्चा करा.

(ब) (1) 'आमचा बाप आन् आम्ही' मधील स्त्री व्यक्तिरेखांचे थोडक्यात चित्रण करा.

(2) 'आमचा बाप आन् आम्ही' चे वेगळेपण स्पष्ट करा.

G-2 : व्यावहारिक व उपयोजित मराठी

वेळ : तीन तास

एकूण गुण : 80

सूचना :— (i) सर्व प्रश्न सोडविणे आवश्यक आहे.

(ii) उजवीकडील अंक प्रश्नांचे पूर्ण गुण दर्शवितात.

1. खालीलपैकी कोणत्याही दहा प्रश्नांची उत्तरे प्रत्येकी 20 शब्दांत लिहा : [20]

- (1) नोकरीविषयक अर्जात नमुद करावयाच्या चार आवश्यक बाबी लिहा.
- (2) अर्जलेखनाचे चार विषय सांगा.
- (3) स्मरणपत्र केव्हा पाठविले जाते ते सांगा.
- (4) पत्रलेखनाचे दोन प्रकार कोणते, ते लिहा.
- (5) परिपत्रक म्हणजे काय, ते सांगा.
- (6) कार्यालयीन पत्रलेखनाच्या भाषेची दोन वैशिष्ट्ये लिहा.
- (7) अहवालात्मक इतिवृत्ताचे चार भाग कोणते, ते लिहा.
- (8) सभेचे इतिवृत्त आणि अहवालात्मक इतिवृत्त यामधील फरक सांगा.
- (9) विषयपत्रिकेत शेवटची 'विशेष सूचना' कोणती असते, ते लिहा.
- (10) टिप्पणी लिहिताना कोणती काळजी घ्यावी, ते लिहा.
- (11) 'जावक क्रमांक' म्हणजे काय, ते सांगा.
- (12) वाटचालीला साठवर्ष पूर्ण काल्यानंतरच्या वर्षाला काय म्हणतात, ते सांगा.
- (13) स्मरणिकेच्या संपादकाचे दोन गुण लिहा.

2. खालीलपैकी कोणत्याही दोन प्रश्नांची उत्तरे प्रत्येकी 50 शब्दांपर्यंत लिहा : [10]

- (1) कार्यालयीन भाषेचे स्वरूप स्पष्ट करा.
- (2) इतिवृत्त लेखनाची पद्धत स्पष्ट करा.
- (3) टिप्पणीच्या प्रकारांविषयी थोडक्यात माहिती लिहा.
- (4) माहितीपत्रकाची आवश्यकता स्पष्ट करा.

3. खालीलपैकी प्रत्येक गटातील कोणत्याही एका प्रश्नाचे उत्तर 150 शब्दांपर्यंत लिहा : [20]

(अ) पुढील विषयावर इतिवृत्त तयार करा :

माऊली दुध उत्पादक संस्था, दापोली या संस्थेच्या वार्षिक सर्वसाधारण सभेचे इतिवृत्त तयार करा.

किंवा

दुष्काळामुळे सुरू झालेल्या जनावरांच्या श्रावणीतील समस्यांविषयी जिल्हाधिकारी यांना तक्रारपत्र लिहा.

(ब) जनता महाविद्यालयाने बांधलेल्या नवीन वसतिगृहासाठी साहित्य खरेदी करावयाचे आहे. यासंबंधी मागविण्यात आलेल्या निविदेचा मसुदा तयार करा :

किंवा

महानगरपालिकेच्या वतीने निवेदनपत्र तयार करा :

सेनापती बापट रस्त्यावरील वहातुक आठ दिवसांसाठी फर्ग्युसन रस्त्याने वळविण्यात आली आहे.

4. खालीलपैकी प्रत्येक गटातील कोणत्याही एका प्रश्नाचे उत्तर 300 शब्दांपर्यंत लिहा : [30]

(अ) श्री रामचंद्र भाऊराव पवार यांनी कृषी विभागाच्या सचिवाकडे अर्ज केला असून त्यात आपल्या पाच एकर जमिनीत विहीर खोदण्यासाठी कृषी विभागाकडे कर्जमागणी केली आहे. या संदर्भात वरीष्ठांकडे सादर करण्यासाठी टिप्पणी तयार करा.

किंवा

निमंत्रणपत्र तयार करा :

महाविद्यालयाचा क्रीडामहोत्सव.

(ब) स्मरणिकेची रूपरेषा तयार करा :

संस्थेचे नाव : प्रकाश शिक्षण संस्था,

निमित्त : रौप्यमहोत्सव,

स्मरणिकेचे नाव : ज्ञानप्रकाश.

किंवा

अर्थवृद्धी पतसंस्थेच्या वार्षिक अहवालाची रूपरेखा तयार करा.

Total No. of Questions—5]

[Total No. of Printed Pages—4

Seat No.	
-------------	--

[4201]-203

S.Y. B.A. EXAMINATION, 2012

MARATHI (मराठी)

विशेषस्तर अभ्यासपत्रिका क्र. 1

[मराठी साहित्यातील विविध प्रवाह (नाटक/कादंबरी)]

(2008 PATTERN)

वेळ : तीन तास

एकूण गुण : 80

अभ्यासक्रम :— (i) नाटक व कादंबरीची तात्त्विक आणि सैद्धांतिक चर्चा.

(ii) 'तृतीयरत्न' — म. फुले (पाठ्यपुस्तक).

(iii) 'हाल्या हाल्या दुधू दे' — बाबाराव मुसळे (पाठ्यपुस्तक).

सूचना :— (i) सर्व प्रश्न सोडविणे आवश्यक आहे.

(ii) उजवीकडील अंक प्रश्नांचे पूर्ण गुण दर्शवितात.

1. (अ) खालीलपैकी कोणत्याही तीन प्रश्नांची उत्तरे प्रत्येकी 100 शब्दांपर्यंत लिहा : [9]

(1) संविधानक म्हणजे काय ? संविधानकाचे कोणकोणते टप्पे कल्पिले जातात ते सांगा.

(2) मराठी नाटकाच्या सादरीकरणात कोणत्या तीन परंपरांचे मिश्रण झाले आहे, ते सांगा.

(3) नाटकाच्या 'सुखात्मिका' या प्रकाराची माहिती द्या.

(4) 'नभोनाट्य' या नाटकाच्या उपप्रकाराची माहिती द्या.

(5) ऐतिहासिक नाटकाच्या लोकप्रियतेची कारणे सांगा.

P.T.O.

(ब) खालीलपैकी कोणत्याही तीन प्रश्नांची उत्तरे प्रत्येकी 100 शब्दांपर्यंत लिहा : [9]

- (1) कादंबरीच्या कथानक या घटकाची चर्चा करा.
- (2) कादंबरी व नाटक या साहित्यप्रकारांच्या साम्यभेदाची माहिती द्या.
- (3) कादंबरीच्या ऐतिहासिक स्थित्यंतरांची थोडक्यात माहिती द्या.
- (4) कादंबरीला 'बहुरूपिणी' असे का म्हटले जाते ते सांगा.
- (5) 'प्रादेशिक कादंबरी' या प्रकाराचा परिचय करून द्या.

2. (अ) खालीलपैकी कोणत्याही दोन प्रश्नांची उत्तरे प्रत्येकी 100 शब्दांपर्यंत लिहा : [6]

- (1) 'बतावणी' चा परिचय करून द्या.
- (2) नाटकाचे सादरीकरण यावर टीप लिहा.
- (3) 'मेलोड्रामा'ची माहिती द्या.
- (4) मराठी नाटकाच्या विकासाच्या टप्प्यांची थोडक्यात माहिती द्या.

(ब) खालीलपैकी कोणत्याही दोन प्रश्नांची उत्तरे प्रत्येकी 100 शब्दांपर्यंत लिहा : [6]

- (1) कादंबरीच्या प्रकारांची थोडक्यात माहिती द्या.
- (2) कादंबरी आणि कथा या साहित्यप्रकारांच्या साम्यभेदांची चर्चा करा.
- (3) कादंबरीतील निवेदन आणि संवाद या घटकांचे महत्त्व विशद करा.
- (4) कादंबरीची एक व्याख्या सांगून तिच्यामधील घटकांची यादी करा.

3. (अ) खालीलपैकी कोणत्याही दोन प्रश्नांची उत्तरे प्रत्येकी 50 शब्दांपर्यंत लिहा : [10]

- (1) जोशी आपल्या भावाची आणि नातेवाईकांची कशी सोय करतो, ते सांगा.

- (2) देवाविषयी कुणब्याच्या मनात चीड का निर्माण होते ते सांगा.
- (3) 'तृतीयरत्न' नाटकाचे कथानक थोडक्यात सांगा.
- (4) जोश्याच्या लबाडीवर 'विदुषक' जी भाष्ये करतो त्यांचे सार सांगा.
- (ब) खालीलपैकी कोणत्याही दोन प्रश्नांची उत्तरे प्रत्येकी 50 शब्दांपर्यंत लिहा : [10]
- (1) 'हाल्या हाल्या दुधू दे' कादंबरीचे मध्यवर्ती सूत्र सांगा.
- (2) न्यानबाच्या संसाराच्या हुरावस्थेची कारणे सांगा.
- (3) शोभाच्या शोकांतिकेला आपणच जबाबदार आहेत असे न्यानबाला का वाटते ?
- (4) 'हाल्या हाल्या दुधू दे' या कादंबरीच्या शीर्षकाची समर्पकता स्पष्ट करा.
4. खालीलपैकी प्रत्येक गटातील कोणत्याही एका प्रश्नाचे उत्तर 150 शब्दांपर्यंत लिहा : [15]
- (अ) (1) शिक्षणाचा प्रचार आणि प्रसार करणारे नाटक म्हणून 'तृतीयरत्न' नाटकाचे मूल्यमापन करा.
- (2) एक सामाजिक नाटक म्हणून 'तृतीयरत्न' नाटकाचे मूल्यमापन करा.
- (ब) (1) 'हाल्या हाल्या दुधू दे' कादंबरीतील खलनायकी व्यक्तिरेखांच्या खलपणाची माहिती द्या.
- (2) "न्यानबाच्या शोकांतिकेचा मूळ सूत्रधार शोभाचा मामा आहे" या विधानाचा परामर्श द्या.

5. खालीलपैकी प्रत्येक गटातील कोणत्याही एका प्रश्नाचे उत्तर 300 शब्दांपर्यंत लिहा : [15]

(अ) (1) “ब्राह्मणाच्या धूर्तपणाची आणि कणब्याच्या अज्ञानाची कहाणी म्हणजे ‘तृतीयरत्न’ नाटक होय.” या विधानाचा परामर्श घ्या.

(2) ‘तृतीयरत्न’ नाटकातील पात्रांचा परिचय करून द्या.

(ब) (1) “प्रतिकूल परिस्थिती आणि मूल्यहीन माणसे यामुळे खेड्यातील जीवन संघर्षमय बनले आहे.” या विधानाचा ‘हाल्या हाल्या दुधू दे’ या कादंबरीच्या आधारे चर्चा करा.

(2) ‘न्यानबा आणि आनसा’ या व्यक्तिरेखांचा परिचय करून द्या.

Seat No.	
---------------------	--

[4201]-204**S.Y. B.A. EXAMINATION, 2012****MARATHI (मराठी)****विशेषस्तर प्रश्नपत्रिका क्रमांक-2****[मध्ययुगीन मराठी वाङ्मयाचा इतिहास : प्रारंभ ते 1818 (स्थूल)]****(2008 PATTERN)**

वेळ : तीन तास

एकूण गुण : 80

सूचना :— (i) सर्व प्रश्न सोडविणे आवश्यक आहे.

(ii) उजवीकडील अंक प्रश्नांचे पूर्ण गुण दर्शवितात.

1. पुढीलपैकी दहा प्रश्नांची उत्तरे प्रत्येकी 20 शब्दांपर्यंत लिहा (प्रत्येक गटातील कोणतेही पाच) : [20]

(अ) (i) 'विवेकसिंधू' या ग्रंथाचे कर्ते कोण ?

(ii) महानुभाव पंथाचा वेद कोणत्या ग्रंथास म्हटले जाते ?

(iii) 'चांगदेवपासष्टी' या ग्रंथाचा कर्ता कोण ?

(iv) 'विठो माझा लेकुखाळा। संगे लेकुरांचा मेळा' हा अभंग कोणी लिहिला आहे ?

(v) 'भारूड' कार म्हणून कोणाला ओळखले जाते ?

(vi) 'खिस्तपुराण' हा ग्रंथ कोणी लिहिला ?

(vii) अक्षीच्या शिलालेखाचा कालखंड सांगा.

P.T.O.

- (ब) (i) 'आम्हां घरी धन, शब्दांचीच रत्ने | शब्दांचीच शस्त्रे यत्न करू' हा अभंग कोणी लिहिला ?
- (ii) 'दासबोध' हा ग्रंथ कोणी लिहिला ?
- (iii) पोवाड्यातील प्रमुख रस सांगा.
- (iv) 'सुंदरा मनामध्ये भरली' ही प्रसिद्ध लावणी कोणाची ते सांगा.
- (v) मराठीतील कोणत्याही दोन बखरींची नावे लिहा.
- (vi) रघूनाथ पंडितांच्या दोन ग्रंथाची नावे सांगा.
- (vii) 'केकावली' ही रचना कोणत्या कवीची आहे ?

2. पुढीलपैकी प्रत्येक गटातील एका प्रश्नाचे उत्तर 50 शब्दांपर्यंत लिहा : [10]

- (अ) (i) महानुभाव पंथाचे तत्वज्ञान थोडक्यात सांगा.
- (ii) मुकुंदराजाच्या साहित्याचा परिचय करून द्या.
- (ब) (i) दामोदर पंडितांच्या 'वच्छाहरण' या ग्रंथाचा परिचय करून द्या.
- (ii) शाहिर राम जोशी यांच्या लावणी वाङ्मयाचा परिचय करून द्या.

3. पुढीलपैकी प्रत्येक गटातील एका प्रश्नाचे उत्तर 150 शब्दांपर्यंत लिहा : [20]

- (अ) (i) ज्ञानेश्वरीत भक्ती, काव्य व तत्वज्ञान यांचा समन्वय कसा झाला आहे ते स्पष्ट करा.
- (ii) संत एकनाथांना 'समन्वयकार' असे का म्हटले जाते ?
- (ब) (i) रामदासांच्या 'मनाचे श्लोक' या ग्रंथाचे वाङ्मयीन सौंदर्य स्पष्ट करा.
- (ii) बखरीमध्ये आलेल्या पानिपतच्या रणसंग्रमाचे सोदाहरण विवेचन करा.

4. पुढीलपैकी एका प्रश्नाचे उत्तर 300 शब्दांपर्यंत लिहा : [15]

(i) महानुभाव संप्रदायातील साती ग्रंथाचा परिचय करून द्या.

(ii) संत नामदेवांच्या अभंगांचे स्वरूप स्पष्ट करून त्यांच्या कार्याचे महत्त्व सांगा.

5. पुढीलपैकी एका प्रश्नाचे उत्तर 300 शब्दांपर्यंत लिहा : [15]

(i) संत तुकारामांच्या अभंगवाणीचे स्वरूप स्पष्ट करा.

(ii) शाहिरी काव्यात अस्सल मराठी मनाचे प्रतिबिंब पहावयास मिळते. कसे ते सांगा.

Total No. of Questions—5]

[Total No. of Printed Pages—4

Seat No.	
-------------	--

[4201]-213

S.Y. B.A. EXAMINATION, 2012

URDU

General Paper II

(2008 PATTERN)

Time : Three Hours

Maximum Marks : 80

N.B. :—(1) Attempt *All* questions.

(2) Figures to the left indicate full marks.

[۱۲] ۱۔ اقبال کے شاعرانہ رتبہ کا تعین کیجئے۔

یا

نظم شکوہ کا ذکر کرتے ہوئے اُس کی خصوصیات بیان کیجئے۔

[۱۲] ۲۔ سلیمان خطیب کے فکر و فن پر روشنی ڈالئے۔

یا

سلیمان خطیب کے شعری موضوعات عوامی زندگی سے لئے گئے ہیں۔ اظہار خیال کیجئے۔

[۱۴] ۳۔ نظم کے معنی و مفہوم کی وضاحت کرتے ہوئے اُس کے اقسام پر روشنی ڈالئے۔

P.T.O.

یا

اُردو نظم میں طنز و ظرافت کے پہلو پر روشنی ڈالئے۔

[۶]

۴۔ (الف) ذیل میں سے کسی ایک نظم کا فنی جائزہ لیجئے :

(۱) فاطمہ بنت عبداللہ

(۲) خضر راہ

(۳) جواب شکوہ

[۶]

(ب) درج ذیل میں سے کسی ایک نظم کا تنقیدی جائزہ پیش کیجئے :

(۱) روٹی

(۲) عید کا دن

(۳) لکھنؤ شاعری کی دکنی بیوی

[۱۵]

۵۔ (الف) ذیل میں سے کوئی پانچ اشعار کی تشریح کیجئے :

(۱) بس رہے تھے یہیں سلجوق بھی، تو رانی بھی

اہل چین چین میں، ایران میں ساسانی بھی

(۲) یوں تو سید بھی ہو مرزا بھی ہو، افغان بھی ہو

تم سبھی کچھ ہو بتاؤ تو مسلمان بھی ہو

(۳) رقص تیری خاک کا کتنا نشاط انگیز ہے

ذرہ ذرہ زندگی کے سوز سے لبریز ہے

(۴) آگ ہے اولاد ابراہیم ہے، نمرود ہے

کیا کسی کو پھر کسی کا امتحاں مقصود ہے

(۵) دل کو تڑپاتی ہے اب تک گرمی محفل کی یاد

جل چکا حاصل، مگر محفوظ ہے حاصل کی یاد

(۶) مگر یہ راز آخر کھل گیا سارے زمانے پر

حمیت نام ہے جس کا گئی تیمور کے گھر سے

(۷) خاتم ہستی میں تو تاباں ہے مانند ملکین

اپنی عظمت کی ولادت گاہ تھی تیری زمیں

[۱۵]

(ب) درج ذیل میں سے کوئی پانچ اشعار کی تشریح کیجئے :

(۱) چہرہ نظر جو آیا تو چپین نکل گئیں

لاکھوں چتا میں جیسے کلبے میں جل گئیں

(۲) ایسی کڑی تھی کسی کی نظر تجھ کو کھا گئی

پر دیس میں یہ کیسے تجھے موت آ گئی

(۳) جنگو رستے میں دیکھ جلانے لگے

رستے اٹھ اٹھ کے رستہ دکھانے لگے

(۴) یاد بولے تو بچپن میں چھوڑے سوگاؤں

جیسے پگھٹ کے پانی میں رادھا کی چھاؤں

(۵) ہاتھ میں جنگل کے ہوں تقدیر کی ٹیڑھی لکیر

کچا پکا وعدہ ہوں میں مٹی مٹی آس ہوں

(۶) عزت ہے کتنی میری دنیا کو تو بتا دے

بھٹکا ہوں کل سے باشاک چائے تو پلا دے

(۷) جلنا کس کو نصیب ہوتا ہے

جلنے والا حبیب ہوتا ہے

Total No. of Questions—5]

[Total No. of Printed Pages—2

Seat No.	
-------------	--

[4201]-214

S.Y. B.A. EXAMINATION, 2012

URDU

Special Paper I

[History of Urdu Literature (1901 to 2000)]

(2008 PATTERN)

Time : Three Hours

Maximum Marks : 80

N.B. :— (i) Attempt All questions.

(ii) Figures to the left indicate full marks.

[۱۶] ۱۔ ”انجمن پنجاب نے اردو نظم نگاری کو ایک نئی سمت عطا کی ہے۔“ واضح کیجئے۔

یا
اردو غزل کے عہد بہ عہد ارتقاء پر روشنی ڈالئے۔

[۱۶] ۲۔ علامہ شبلی نعمانی کی سوانحی تصانیف پر نقد تبصرہ کیجئے۔

یا
مولوی عبدالحق کی خاکہ نگاری پر اظہار خیال کیجئے۔

[۱۶] ۳۔ اصغر گوٹوی نے اردو غزل میں صالح شعری روایت کی بنیاد ڈالی۔ واضح کیجئے۔

یا
اصغر کی صوفیانہ شاعری پر اظہار خیال کیجئے۔

[۱۶] ۴۔ کلام ساحر سیاسی و سماجی مسائل کا آئینہ ہے۔ بحث کیجئے۔

P.T.O.

یا
کلام مجروح میں ترقی پسند عناصر کی نشاندہی کیجئے۔

[۱۶]

۵۔ درج ذیل میں سے کوئی دو پر اظہار خیال کیجئے :

(۱) حیاتِ شبلی

(۲) مشتاق احمد یوسفی کے حالاتِ زندگی

(۳) غزل کے فنی لوازمات

(۴) سوانح نگاری کے فنی اجزاء

Total No. of Questions—5]

[Total No. of Printed Pages—3

Seat No.	
-------------	--

[4201]-215

S.Y. B.A. EXAMINATION, 2012

URDU

Special Paper II

(Prose and Poetry Text)

(2008 PATTERN)

Time : Three Hours

Maximum Marks : 80

نوٹ : تمام سوالات کے جوابات لازمی ہیں۔

[۱۶] ۱۔ 'سب رس ایک تمثیل ہے' مدلل بحث کیجئے۔

یا

ملا وجہی کی حیات و شخصیت کا تفصیل سے جائزہ لیجئے۔

[۱۵] ۲۔ انشائیہ کیا ہے؟ تفصیل سے خصوصیات بیان کیجئے۔

یا

سب کے کرداروں کا جائزہ لیتے ہوئے ملا وجہی کی ادبی خدمات پر روشنی ڈالئے۔

[۱۵] ۳۔ غالب کے عہد کا جائزہ لیتے ہوئے ان کی شاعری کا احاطہ کیجئے۔

یا

کلام غالب کی مقبولیت کے اسباب بیان کیجئے۔

P.T.O.

[۱۶]

۴۔ کوئی دو پر مختصر نوٹ لکھئے :

(۱) کلامِ غالب میں تشبیہات و استعارے

(۲) غزل کا فنی جائزہ

(۳) داستاں میں ہندی و ثقافتی عناصر

(۴) ملا وجہی کی نثری اہمیت

[۱۸]

۵۔ درج ذیل میں سے کوئی چھ اشعار کی تشریح بحوالہء متن کیجئے :

(۱) آئینہ دیکھ اپنا سامنہ لے لے رہ گئے

صاحب کو دل نہ دینے پہ کتنا غرور تھا

(۲) پوچھتے ہیں وہ کہ غالب کون ہے

کوئی بتلاؤ کہ ہم بتلائیں کیا؟

(۳) اب جفا سے بھی ہیں محروم بسم اللہ اللہ

اس قدر دشمن ارباب وفا ہو جانا

(۴) کی مرے قتل کے بعد اس نے جفا سے توبہ

ہائے اس زود پشیمان کا پشیمان ہونا

(۵) محبت تھی چمن سے لیکن اب یہ بے دماغی ہے

کہ موج بوئے گل سے ناک میں آتا ہے دم میرا

(۶) کاوِ کاوِ سخت جانی ہائے تہائی نہ پوچھ

صبح کرنا شام کا، لانا ہے جوئے شیر کا

(۷) حیف اس چارہ گرہ کیڑے کی قسمت غالب

جسکی قسمت میں ہو عاشق کا گریباں ہونا

(۸) یہ سائل تصوف یہ ترا بیان غالب

تجھے ہم ولی سمجھے جو نہ بادہ خوار ہوتا

Total No. of Questions—5+5]

[Total No. of Printed Pages—4+2

Seat No.	
-------------	--

[4201]-218

S.Y. B.A. EXAMINATION, 2012

HINDI

General Paper II

(कहानी, छायावादोत्तर काव्य एवं लेखन)

(2008 PATTERN)

समय : तीन घंटे

पूर्णांक : 80

पाठ्य-पुस्तकें :— (i) कथा विहार—संपा. डॉ. सुरेशकुमार जैन
डॉ. वीणा मनचंदा

(ii) काव्य कुसुमावली—संपा. डॉ. सुरेशकुमार जैन
(छायावादोत्तर काव्य) डॉ. ऋचा शर्मा

सूचनाएँ :—(i) सभी प्रश्न अनिवार्य हैं।

(ii) दाहिनी ओर लिखे अंक प्रश्न के पूर्णांक हैं।

1. निम्नलिखित में से किसी एक प्रश्न का उत्तर लिखिए : [16]

(1) 'आकाश-दीप' कहानी में चित्रित उदात्त प्रेम को स्पष्ट कीजिए।

(2) 'दिल्ली में एक मौत' कहानी में बदलती मानवीय संवेदना पर प्रकाश डालिए।

2. निम्नलिखित प्रश्नों में से किसी एक प्रश्न का उत्तर लिखिए : [16]

(1) 'सन्नाटा' कविता के भावार्थ को सोदाहरण स्पष्ट कीजिए।

(2) 'ताजमहल की छाया में' कविता का आशय स्पष्ट कीजिए।

P.T.O.

3. निम्नलिखित में से किन्हीं दो अवतरणों की ससंदर्भ व्याख्या कीजिए : [16]

(1) “सच-सच कहूँगा
झूठ नहीं बोलूँगा
अब हम गुलाम नहीं
नागरिक हैं हम स्वाधीन भारत के”

(2) “मेरे जैसे करोड़ों हैं
जिनसे इतिहास का काम
इसी तरह सधता है :
कि थे - नहीं हैं।
उनका सुख-दुःख, पाना-खोना
अर्थ नहीं रखता, केवल होना
-या अन्ततः न होना”

(3) “जाति-धर्म गृह-हीन
युगों का नंगा-भूखा-प्यासा
आज सर्वहारा तू ही है
एक हमारी आशा।”

(4) “कुछ गीत लिखे हैं मस्ती में मैंने;
कुछ गीत लिखे हैं, पस्ती में मैंने;
यह गीत सख्त सरदर्द भुलायेगा;
यह गीत पिया को पास बुलायेगा।

4. (अ) निम्नलिखित में से किन्हीं दो पर टिप्पणियाँ लिखिए : [8]

- (1) ‘बुद्धगुप्त’ का चरित्र-चित्रण।
- (2) ‘परदा’ कहानी में अंकित मध्यवर्गीय जीवन।
- (3) ‘स्पर्श’ कहानी की वीर बाला।

(आ) निम्नलिखित में से किन्हीं दो पर टिप्पणियाँ लिखिए : [8]

- (1) 'गीत फरोश' कविता के शीर्षक की सार्थकता।
- (2) 'सूनी-सी साँझ एक' कविता का उद्देश्य।
- (3) 'उनको प्रणाम' कविता का भावार्थ।

5. (अ) निम्नलिखित में से विज्ञापन अथवा व्यावसायिक पत्र का नमूना तैयार कीजिए : [8]
येवला में निर्मित 'पैठणी' साडी का आकर्षक विज्ञापन नमूना तैयार कीजिए।

अथवा

महाप्रबंधक भारत गैस प्राधिकरण, सेक्टर-15 करोलबाग, दिल्ली के नाम गैस एजेन्सी मिलने हेतु व्यावसायिक पत्र का नमूना तैयार कीजिए।

(आ) निम्नलिखित वाक्यों में से किन्हीं चार वाक्यों को सकारण शुद्ध करके फिर से लिखिए : [8]

- (1) मैंने कोयल का आवाज सुना।
- (2) तुम तुम्हारे घर जाओ।
- (3) कई बिजली कंपनी के कर्मचारी पकड़े गये।
- (4) मैं स्वयं गाड़ी चला रहा था।
- (5) हमारी सौभाग्यवती कन्या का विवाह हो रहा है।
- (6) राजू ने अनेक अनारों को खाया।

[प्रयोजनमूलक हिंदी (वैकल्पिक)]

समय : तीन घंटे

पूर्णांक : 80

सूचना :— (i) सभी प्रश्न अनिवार्य हैं।

(ii) दाहिनी ओर लिखे अंक प्रश्न के पूर्णांक हैं।

1. निम्नलिखित प्रश्नों में से किन्हीं **अठ** के संक्षिप्त उत्तर लिखिए : [16]

- (1) प्रयोजनमूलक हिंदी किसे कहते हैं ?
- (2) बोलचाल की हिंदी की जानकारी दीजिए।
- (3) प्रयुक्ति किसे कहते हैं ?
- (4) व्यावसायिक पत्राचार की विशेषताएँ बताइए।
- (5) वैज्ञानिक और तकनीकी हिंदी का परिचय दीजिए।
- (6) जनसंचार की उपयोगिता बताइए।
- (7) फीचर किसे कहते हैं ?
- (8) विज्ञापन के **चार** प्रयोजन लिखिए।
- (9) संवाददाता की कार्यपद्धति बताइए।
- (10) इलेक्ट्रॉनिक माध्यम किसे कहते हैं ?

2. (अ) निम्नलिखित शब्द-युग्मों में से किन्हीं **चार** के अर्थ बताकर वाक्य में प्रयोग कीजिए : [8]

- (1) सूचि—सुचि
- (2) बात—वात

- (3) प्रण—प्राण
- (4) पवन—पावन
- (5) हरि—हरी
- (6) सर्ग—स्वर्ग
- (7) सुर—सूर
- (8) मनुज—मनोज।

(आ) निम्नलिखित में से किन्हीं **दो** घटना/प्रसंगों की संवादात्मक अभिव्यक्ति लिखिए : [8]

- (1) दुर्घटनाग्रस्त व्यक्ति से संवाद
- (2) ज्ञानपीठ पुरस्कार प्राप्त साहित्यकार से मुलाकात
- (3) हारे हुए नेता से मुलाकात
- (4) समाजसेवी अन्ना हजारे से संवाद।

3. (अ) निम्नलिखित में से किसी **एक** पर आकाशवाणी के लिए विज्ञापन का नमूना तैयार कीजिए। [8]

- (1) शिशुओं के लिए पोषक आहार संबंधी विज्ञापन
- (2) केशवर्धक तेल।

(आ) निम्नलिखित में से किसी **एक** पर दूरदर्शन के लिए विज्ञापन का नमूना तैयार कीजिए : [8]

- (1) डाकखाने की बचत संबंधी योजनाएँ
- (2) स्त्री-शिक्षा संबंधी विज्ञापन।

4. निम्नलिखित में से किन्हीं **चार** लघूत्तरीय प्रश्नों के उत्तर लिखिए : [16]

- (1) प्रयोजनमूलक हिंदी की संकल्पना स्पष्ट कीजिए।
- (2) साहित्यिक हिंदी का परिचय दीजिए।

- (3) बैकिंग पत्राचार की विशेषताएँ बताइए।
- (4) पत्रकारिता का सामान्य परिचय दीजिए।
- (5) संवाददाता की योग्यताएँ बताइए।

5. टिप्पणियाँ लिखिए (पाँच में से कोई चार) :

[16]

- (1) विज्ञापन के तत्त्व
- (2) रिपोर्ताज लेखन
- (3) वाणिज्य और व्यापार की हिंदी
- (4) कार्यालयीन हिंदी की वाक्यगत संरचना
- (5) ई-मेल।

Seat No.	
-------------	--

[4201]-219

S.Y. B.A. EXAMINATION, 2012

हिंदी : विशेष-I

(Hindi Special I)

(काव्यशास्त्र)

(2008 PATTERN)

समय : तीन घंटे

पूर्णांक : 80

सूचनाएँ :— (i) सभी प्रश्न अनिवार्य हैं।

(ii) दाहिनी ओर लिखे अंक प्रश्न के पूर्णांक हैं।

1. निम्नलिखित में से किन्हीं दस प्रश्नों के उत्तर संक्षेप में लिखिए : [20]

- (1) वड्सवर्थ द्वारा दी गयी काव्य की परिभाषा लिखिए।
- (2) पाश्चात्य विद्वानों द्वारा प्रतिपादित काव्य के दो प्रयोजन लिखिए।
- (3) पूर्णोपमा अलंकार के लिए उपमा के कितने अंगों की आवश्यकता होती है ?
- (4) दृश्यकाव्य किसे कहते हैं ?
- (5) व्यंजना शब्दशक्ति की परिभाषा दीजिए।
- (6) छंद में गुरु का चिह्न बताकर गुरु की कितनी मात्रा गिनी जाती हैं ?
- (7) उपन्यास के चार तत्त्व लिखिए।

P.T.O.

- (8) संकलनत्रय किसे कहते हैं ?
- (9) नाट्य अभिनय के चार प्रकारों के नाम लिखिए।
- (10) स्थायी भाव से क्या अभिप्राय है ?
- (11) छंदों में गण किसे कहते हैं ?
- (12) रेडियो नाटक में किसकी प्रधानता होती है ?
- (13) कहानी की परिभाषा लिखिए।

2. निम्नलिखित में से किन्हीं दो छंदों के लक्षण बताकर सोदाहरण स्पष्ट कीजिए : [10]

- (1) सोरठा
- (2) रोला
- (3) सवैया
- (4) चौपाई

3. निम्नलिखित में से किन्हीं चार प्रश्नों के उत्तर लिखिए : [20]

- (1) 'कला मनोविनोद के अर्थ में' काव्य प्रयोजन को स्पष्ट कीजिए।
- (2) 'प्रतिभा' की संकल्पना को स्पष्ट कीजिए।
- (3) एकांकी के स्वरूप को विशद कीजिए।
- (4) शृंगार रस का सोदाहरण परिचय दीजिए।
- (5) दूरदर्शन नाटक के स्वरूप को विशद कीजिए।
- (6) रेखाचित्र की परिभाषा बताकर उसके स्वरूप पर प्रकाश डालिए।

4. निम्नलिखित में से किन्हीं **तीन** प्रश्नों के उत्तर विस्तार से लिखिए : [30]

- (1) खंडकाव्य के स्वरूप को स्पष्ट करते हुए उसकी विशेषताओं पर प्रकाश डालिए।
- (2) काव्य के भारतीय प्रयोजनों को विशद कीजिए।
- (3) नाटक की परिभाषा देते हुए नाटक के पाश्चात्य तत्त्वों को विशद कीजिए।
- (4) रस की परिभाषा देते हुए रसांगों का परिचय दीजिए।
- (5) आलोचना के उद्देश्य को स्पष्ट करते हुए आलोचक के गुणों को विशद कीजिए।

Seat No.	
-------------	--

[4201]-220

S.Y. B.A. EXAMINATION, 2012

HINDI (हिंदी)

Special Paper II

(नाटक, उपन्यास और मध्ययुगीन हिंदी काव्य)

(2008 PATTERN)

समय : तीन घंटे

पूर्णांक : 80

- पाठ्य पुस्तकें :— (i) 'बकरी'—सर्वेश्वर दयाल सक्सेना
(ii) 'दौड़'—ममता कालिया
(iii) 'काव्यकुंज'—'मध्ययुगीन हिंदी काव्य'
संपा.—डॉ. जे. आर. बोरसे
संपा.—डॉ. ऋचा शर्मा

सूचना :— (i) सभी प्रश्न अनिवार्य हैं।

(ii) दाहिनी ओर लिखे अंक प्रश्न के पूर्णांक हैं।

1. निम्नलिखित में से किसी एक प्रश्न का उत्तर विस्तारपूर्वक लिखिए : [16]

(i) “जीवन अत्यंत कठिन हो गया, संवेदनाशून्य और मूल्यहीन हो गया, पवन और सघन इस दौर के बहुराष्ट्रीय कंपनी से जुड़े भारतीय चरित्र हैं।” 'दौड़' उपन्यास के आधार पर इस कथन पर प्रकाश डालिए।

(ii) ममता कालिया द्वारा लिखित 'दौड़' उपन्यास की विषय-वस्तु विशद कीजिए।

P.T.O.

2. निम्नलिखित प्रश्न का उत्तर विस्तारपूर्वक लिखिए : [16]
“जायसी विरह वर्णन में सिद्धहस्त कवि थे।” नागमति-विरह के संदर्भ में प्रस्तुत कथन की समीक्षा कीजिए।

अथवा

निम्नलिखित में से किन्हीं दो पर टिप्पणियाँ लिखिए :

- (i) ‘बिहारी’ का श्रृंगार वर्णन।
(ii) ‘मीरां’ की विरह भावना।
(iii) ‘कबीर’ की निर्गुण भक्ति।
(iv) कृष्ण सखा—उद्धव।
3. (अ) निम्नलिखित अवतरणों में से किसी एक की ससंदर्भ व्याख्या कीजिए : [8]
(i) “तुम इस बार मेरे साथ राजकोट चलो, तुम्हें ऐसे कम्प्यूटर वर्ल्ड में प्रवेश दिलाऊँगा कि तुम्हारी आँखें खुली रह जायेंगी।”
(ii) “और रेडीमेड बेटे मिल जाएँ, यह कहाँ मुमकिन है। बाजार में सब चीजें मोल मिल जाती हैं, पर बच्चे नहीं मिलते।”
- (आ) निम्नलिखित अवतरण की ससंदर्भ व्याख्या कीजिए : [8]

“माई री मैं तो लियो गोविन्द मोल।

कोई कहै छाने, कोई कहै चुपके, लियो री बजंता ढोल॥

कोई कहै मुँहधो, कोई कहे सुँहधो, लियो री तराजू तोल।

कोई कहै कारो, कोई कहै गोरो, लियो री अमोलक मोल॥

याही कूँ सब जाणत हैं, लियो री आँखी खोल।

मीराँ कूँ प्रभु दरसण दीन्यौ पूरब जनम कौ कौल॥

अथवा

“कागद पर लिखत न बनत, कहत संदेसु लजात।

कहिहै सबु तेरौ हियौ, मेरे हिय की बात॥”

4. निम्नलिखित प्रश्न का उत्तर विस्तारपूर्वक लिखिए : [16]

‘बकरी’ नाटक की प्रतीकात्मकता पर प्रकाश डालिए।

अथवा

निम्नलिखित में से किन्हीं दो पर टिप्पणियाँ लिखिए :

(i) ‘बकरी’ नाटक के शीर्षक की सार्थकता।

(ii) दुर्जन सिंह का चरित्र-चित्रण।

(iii) ‘बकरी’ नाटक में देशकाल वातावरण।

5. निम्नलिखित में से किन्हीं दो पर टिप्पणियाँ लिखिए : [16]

(i) ‘दौड़’ उपन्यास में महानगरीय जीवन।

(ii) ‘दौड़’ उपन्यास का उद्देश्य।

(iii) ‘दौड़’ उपन्यास की प्रासंगिकता।

Total No. of Questions—4]

[Total No. of Printed Pages—4

Seat No.	
-------------	--

[4201]-221

S.Y. B.A. EXAMINATION, 2012

PERSIAN

General Paper II

(2008 PATTERN)

Time : Three Hours

Maximum Marks : 80

N.B. :—(1) All questions are compulsory.

(2) Figures to the right indicate full marks.

1. Discuss the importance of Hafiz as a poet. [14]

OR

What are the characteristics of ‘‘اخلاق محسنی’’ ?

2. (A) Write the reasons of popularity of ‘‘Shaikh Saadi’’. [15]

OR

Write the personality and literary works of ‘‘Mulla wa-iz Husain Kashifee’’.

(B) Give an account of the life sketch of ‘‘Dr. Iqbal’’. [15]

OR

Discuss the characteristics of the poetry of Ameer Khusrau.

P.T.O.

3. Reproduce in your own Persian, on any *two* of the following, views of

Hafiz :

[12]

- (۱) فقر و استغناء
(۲) تصور عشق
(۳) زہد و رندی
(۴) فلسفہء جبر و قدر

4. (A) Explain in Persian or translate into English, Urdu or Marathi

any *three* of the following :

[12]

- (۱) یکے را از ملوک مرضے ہائل بود کہ اعادتِ ذکر آں نا کردن اولے۔ طائفہ از حکمائے یونان متفق شدند کہ مر این درد را دوائے نیست۔ مگر زہرہ آدمی کہ بد چندیں صفت موصوف باشد۔ بفرمود طلب کردن دہقاں پسرے را یافتند براں صورت کہ حکیمان گفتہ بودند۔ پدرش و مادرش را بخواندند۔ و بد نعمت بے کراں خوشنود گردانیدند۔ و قاضی فتویٰ داد کہ خون یکے از رعیت ریختن سلامتِ نفس پادشہ روا باشد۔
- (۲) آورده اند کہ پادشا ہے رامھے صعب پیش آمد۔ عہد کرد کہ اگر خدا مہم مرا بدلخواہ من بسازد و ہر نقد یکہ در خزانہ دارم بر فقراء و مساکین قسمت نمایم۔ حق سجانہ و تعالیٰ مہم او را بزودی و خوبی کفایت کرد۔ پادشاہ خواست کہ بعبہ خود وفا کند۔ خازن را طلبید و فرمود تا نقودِ خزانہ را حساب کند۔ بعد از حساب مبلغے کلی بر آمد۔ امراء و ارکانِ دولت گفتند اے ملک این مقدار مال بدرویشاں نشاید داد کہ لشکر بے برگ و نوا مانند۔
- (۳) چوں سلیمان تخت بلقیس را نزد خود یافت گفت : این موہبتی از فضل و احسان خدا در بارہ من و نعمتی از نعمت ہائے او است کہ بمن ارزانی داشته تابیا ز ماید کہ آیا

سپاس خواہم گزارد یا کفران خواہم کرد۔ پس برآں نعمت پرور دگار را شکر گزارد و گفت : ہر کہ خدا را سپاس دارد سود آں بخودش بازمی گردد و ہر کہ ناسپاسی کند خویش را در دنیا و آخرت بدست خسران می سپارد و خدا از ہمہ جہانیاں و شکرشاں بے نیاز است۔

(۴) آورده اند کہ حجاج ظالم جمعے را سیاست می کرد۔ چون نوبت بیکے از ایشان رسید گفت اے امیر مرا مخلص کہ بر تو حقے ثابت کردہ ام۔ گفت ترا بر من چہ حق است۔ گفت فلاں دشمن تو ترا و قیعت می کرد و بہ نسبت تو سخنان فحش می گفت۔ من او را منع کردم و از دشنام تو باز داشتم۔ حجاج گفت بریں گواہی داری۔ گفت دارم و بہ اسیرے دیگر اشارت کرد کہ او در آں مجمع بود۔ آں کس گفت آرے راست می گوید و من شنودم کہ او آں کس را از سنیت غیبت تو منع می کرد۔

(۵) آورده اند کہ ملکہ پسر خود را بحر بخصمے فرستادہ بود۔ خبر آورده اند کہ ملک زادہ گاہ گاہے در راہ زرہ از بر خود پیروں می کند۔ دو شب در یک منزل خیمہء اقامت می زند۔ پدر بدو نوشت کہ اے پسر حق تعالی کہ عزت را آفرید کلفت و مشقت را باں قرین ساخت و مذلت را کہ خلق کرد و راحت را با او رفیق گردانید۔ آنگہ عزت را بملوک داد و مذلت را بر رعایا۔ خط پادشاہ عزت و قسّم رعیت امن و امان و استراحت۔ و ہر دو بخش یکجا جمع نہ شوند۔

(B) Explain in Persian or translate into English, Urdu or Marathi

any four of the following couplets :

[12]

- (۱) ہرگز نیاید در نظر نقشے ز رویت خوب تر
سَمَشی ندانم یا قمر تو ز ہرہ یا مشتری
- (۲) دلی کہ با سر زلفت تعلقی دارد
چگونہ جمع شود با چینیں پریشانی
- (۳) سرو بلند ہیں کہ چه رفتار می کند
شوخ شکر دین کہ چه گفتار می کند
- (۴) گراے زاہد دعائے خیر منیگوئی مرا ایں گو
کہ آں آوارہ کوئے بُناں آوارہ تر بادا
- (۵) پیش ارباب خرد شرح مکن مشکل عشق
نکتہء خاص مگو مجلس عام ست ایجا
- (۶) ساقی بیا کہ ہاتف غمیم بمزدہ گفت
با درد صبر کن کہ دوامی فرسمت

Total No. of Questions—5]

[Total No. of Printed Pages—3

Seat No.	
-------------	--

[4201]-224

S.Y. B.A. EXAMINATION, 2012

SANSKRIT (G-II)

Raghuvamsham—Cantos V & VI

Bhagvadgita Chapters III to VI

संस्कृत (G-II)

रघुवंश—सर्ग ५ व ६

भगवद्गीता—अध्याय ३ ते ६

(2008 PATTERN)

Time : Three Hours

Maximum Marks : 80

1. (A) Translate into English *or* Marathi any *two* of the following verses : [8]

खालीलपैकी कोणत्याही दोन श्लोकांचे मराठी किंवा इंग्रजीत अनुवाद करा :

(i) संमोचितः सत्त्ववता त्वयाहं शापाच्चिरप्रार्थितदर्शनेन।

प्रतिप्रियं चेद्भवतो न कुर्या वृथा हि मे स्यात्स्वपदोपलब्धिः॥

(ii) आशास्यमन्यत् पुनरुक्तभूतं श्रेयांसि सर्वाप्यधिजग्मुषस्ते।

पुत्रं लभस्वात्मगुणानुरूपं भवन्तमीड्यं भवतः पितेव॥

(iii) रतेगृहीतानुनयेन कामं प्रत्यर्पितस्वाङ्गमिवेश्वरेण।

काकुत्स्थमालोकयतां नृपाणां मनो बभूवेन्दुमतीनिराशम्॥

P.T.O.

(B) Explain with reference to the context any *two* of the following : [8]

खालीलपैकी कोणत्याही दोहोंचे संदर्भ स्पष्टीकरण करा :

(i) उष्णत्वमग्न्यातपसंप्रयोगाच्छैत्यं हि यत्सा प्रकृतिर्जलस्य।

(ii) वज्रांशुगर्भाङ्गुलिरन्ध्रमेकं व्यापारयामास करं किरीटे।

(iii) नासौ न काम्यो न च वेद सम्यग्द्रष्टुं न सा भिन्नरुचिर्हि लोकः।

2. Write an essay type answer to any *one* of the following : [16]

खालीलपैकी कोणत्याही एका प्रश्नाचे सविस्तर उत्तर लिहा :

(i) What are the features of a Mahakavya ? Explain how the Raghuvamsha is a Mahakavya.

महाकाव्याची लक्षणे सांगून रघुवंश हे महाकाव्य कसे आहे हे स्पष्ट करा.

(ii) Critically appreciate the 6th canto of the Raghuvamsha.

रघुवंशाच्या सहाव्या सर्गाचे विवेचक रसग्रहण करा.

3. Explain in detail any *two* of the following verses : [16]

खालीलपैकी कोणतेही दोन श्लोक सविस्तर स्पष्ट करा :

(i) नियतं कुरु कर्म त्वं कर्म ज्यायो ह्यकर्मणः।

शरीरयात्रापि च ते न प्रसिद्ध्येदकर्मणः॥

(ii) ये हि संस्पर्शजा भोगा दुःखयोनय एव ते।

आद्यन्तवन्तः कौन्तेय न तेषु रमते बुधः॥

(iii) यथा दीपो निवातस्थो नेङ्गते सोपमा स्मृता।

योगिनो यतचित्तस्य युञ्जतो योगमात्मनः॥

4. Summarise the **third or fifth** Adhyāya of the Bhagvadgita. [16]

भगवद्गीतेच्या तिसऱ्या किंवा पाचव्या अध्यायाचा सारांश लिहा.

5. Write a short note on any *one* from each Section (A) and (B) : [16]

(अ) आणि (ब) विभागातील प्रत्येकी कोणत्याही एकावर संक्षिप्त टीप लिहा :

Section A

(विभाग 'अ')

(i) Dialogue between Rahgu and Kautsa.

रघु व कौत्स संवाद.

(ii) Typographical references in the 6th canto of the Raghuvamsha.

रघुवंशाच्या ढव्या सर्गातील भौगोलिक निर्देश.

Section B

(विभाग 'ब')

(i) The concept of Yajña (यज्ञ) in the Bhagvadgita.

भगवद्गीतेतील यज्ञ संकल्पना.

(ii) Yogabhrashta.

योगभ्रष्ट.

Total No. of Questions—5]

[Total No. of Printed Pages—3

Seat No.	
-------------	--

[4201]-225

S.Y. B.A. EXAMINATION, 2012

SANSKRIT (S-1)

[काव्यशास्त्रविमर्श, वृत्तविचार व कौटिलीय अर्थशास्त्र (अधिकरण-1-6)]

(2008 PATTERN)

Time : Three Hours

Maximum Marks : 80

1. (A) Explain into English *or* Marathi any *two* of the following : [8]

पुढीलपैकी कोणत्याही दोहोंचे इंग्रजीत किंवा मराठीत स्पष्टीकरण करा :

(i) काव्यं यशसेऽर्थकृते व्यवहारविदे शिवेतरक्षतये।

(ii) वाच्य एव वाक्यार्थः, इत्यन्विताभिधानवादिनः।

(iii) चतुर्थः तात्पर्यार्थः।

(B) Explain with Sanskrit definition and Sanskrit illustration any *two* of the following figures of speech : [8]

पुढीलपैकी कोणत्याही दोन अलंकारांचे संस्कृतमधील लक्षण आणि उदाहरण सांगून स्पष्टीकरण करा :

(i) मालोपमा

(ii) परंपरित रूपक

(iii) भ्रान्तिमान्

(iv) अनन्वयः

P.T.O.

2. Explain षड्विधालक्षणा.

[16]

षड्विधालक्षणा स्पष्ट करा.

Or

(किंवा)

Types of poetry according to Mammata.

मम्मटाने विशद केलेले काव्यभेद स्पष्ट करा.

3. (A) Explain with reference to the context any *two* of the following : [8]

पुढीलपैकी कोणत्याही दोहोंचे संदर्भासह स्पष्टीकरण करा :

(i) चतस्र एव विद्या इति कौटिल्यः।

(ii) अर्थमूलौ हि धर्मकामाविति।

(iii) मानुषं नयापनयौ, दैवमयानयौ।

(B) Define and explain with illustrations any *two* of the following metres : [8]

पुढीलपैकी कोणत्याही दोन वृत्तांचे लक्षण सांगून उदाहरण स्पष्ट करा :

(i) आर्या

(ii) प्रहर्षिणी

(iii) पृथ्वी

(iv) शार्दूलविक्रीडितम्

4. Write summary of any *one* topic of the following : [16]

पुढीलपैकी कोणत्याही एका अध्यायाचा सारांश लिहा :

(i) गूढपुरुषोत्पत्तिः।

(ii) शमव्यायामिकम्।

5. Write critical paragraph on any *one* from each Section 'A' and Section 'B' :

पुढीलपैकी 'अ' आणि 'ब' विभागातून प्रत्येकी एकावर विवेचक परिच्छेद लिहा :

Section A

(विभाग 'अ')

(i) काव्यप्रयोजन.

(ii) काव्यलक्षण.

[8]

Section B

(विभाग 'ब')

(i) सल्लामसलतीची पाच अंगे—Five Parts of मन्त्र.

(ii) इन्द्रियजयः।

[8]

Seat No.	
-------------	--

[4201]-226

S.Y. B.A. EXAMINATION, 2012

SANSKRIT (S-II)

(संस्कृत)

Vedasaaurabha

(वेदसौरभ)

(2008 PATTERN)

Time : Three Hours

Maximum Marks : 80

N.B. :— (i) *All questions are compulsory.*

सर्व प्रश्न अनिवार्य आहेत.

(ii) *Figures to the right indicate full marks.*

उजवीकडील अंक पूर्ण गुण दर्शवितात.

1. (A) Translate into English *or* Marathi any *two* of the following mantras with necessary notes : [6]

खालीलपैकी कोणत्याही दोन मंत्रांचे मराठीत किंवा इंग्रजीत आवश्यक टीपेसह अनुवाद करा :

(i) दयुतदयामानं बृहतीमृतेन ऋतावरीमरुणप्सुं विभातीम्।

देवीमुषसं स्वरावहन्ती प्रति विप्रासो मतिभिर्जरन्ते॥

(ii) परा हि मे विमन्यवः पतन्ति वस्यइष्टये। वयो न वसतीरूप॥

(iii) इन्द्रस्य दूतीरिषिता चरामि मह इच्छन्ती पणयो निधीन्वः।

अतिष्कदो भियसा तन्न आवत्तथा रसाया अतरं पयांसि॥

(B) Write an essay type answer to any *one* of the following : [10]

खालीलपैकी कोणत्याही एकाचे सविस्तर उत्तर द्या :

(i) Appreciate the दशराज्ञसूक्तम् (7.83).

दशराज्ञसूक्ताचे (7.83) रसग्रहण करा.

(ii) How does Grtsamada describe Indra ?

गृत्समदाने 'इंद्रा'चे वर्णन कसे केले आहे ?

2. (A) Translate into English *or* Marathi any *two* of the following Mantras with necessary notes : [6]

खालीलपैकी कोणत्याही दोन मंत्रांचे मराठीत किंवा इंग्रजीत आवश्यक टीपेसह अनुवाद करा :

(i) इहेव ध्रुवां नि मिनोमि शालां क्षेमे तिष्ठाति घृतमुक्षमाणा।

तां त्वा शाले सर्ववीराः सुवीरा अरिष्टवीरा उप सं चरेम॥

(ii) असितस्य तेमातस्य बभ्रोरपोदकस्य च।

सात्रासाहस्याह मन्योरव ज्यामिव धन्वनो वि मुञ्चामि रथौ इव॥

(iii) चक्षुषा ते चक्षुर्हन्मि विषेण हन्मि ते विषम्।

अहे म्रियस्व मा जीवीः प्रत्यगभ्येतु त्वा विषम्॥

(B) Write an essay type answer to any *one* of the following : [10]

खालीलपैकी कोणत्याही एकाचे सविस्तर उत्तर लिहा :

(i) Content and peculiarities of मेधाजननसूक्त.

मेधाजननसूक्ताचा आशय आणि वैशिष्ट्ये.

(ii) Explain how Atharvaveda is "A Veda of a common man".

अथर्ववेद हा "सर्वसामान्यांचा वेद" आहे हे स्पष्ट करा.

3. (A) Explain with reference to context any *one* of the following : [6]

खालीलपैकी कोणत्याही एकाचे ससंदर्भ स्पष्टीकरण करा :

(i) उत मत्स्य एव मत्स्यं गिलति।

(ii) आचार्यो गर्भीभवति हस्तमाधाय दक्षिणम्।

(B) Write an essay type of answer to any *one* of the following : [10]

खालीलपैकी कोणत्याही एकाचे सविस्तर उत्तर लिहा :

(i) Explain the rite of Somappravahana in Aitareya Brahmana.

ऐतरेय ब्राह्मणातील सोमप्रवहणविधी स्पष्ट करा.

(ii) Explain the rite of Yupanirmana.

यूपनिर्माणाचा विधी स्पष्ट करा.

4. (A) Explain any *one* of the following with reference to the context : [6]

खालीलपैकी कोणत्याही एकाचे ससंदर्भ स्पष्टीकरण करा :

(i) अन्नं ब्रह्मेति व्यजानात्।

(ii) ईशावास्यमिदं सर्वं यत्किञ्च जगत्यां जगत्।

(B) Write an essay type answer to any *one* of the following : [10]

खालीलपैकी कोणत्याही एकाचे सविस्तर उत्तर लिहा :

(i) Explain content and importance of the conversation between Yama and Naciketas.

यम आणि नचिकेत यांच्यातील संवादाचा आशय आणि महत्व स्पष्ट करा.

(ii) Explain the contents and peculiarities of Aruni's advice.

आरुणिच्या उपदेशाचा आशय आणि वैशिष्ट्ये स्पष्ट करा.

5. (A) Write a critical note on any *one* of the following : [6]

खालीलपैकी कोणत्याही एकावर विवेचक परिच्छेद लिहा :

(i) Peculiarities of the Rgvedic Language.

ऋग्वेदाची भाषिक वैशिष्ट्ये.

(ii) Content of Purusasukta in the Rgveda (10.90).

ऋग्वेदातील पुरुषसूक्ताचा (10.90) आशय.

(B) Write critical notes on any *two* of the following : [10]

खालीलपैकी कोणत्याही दोहोंवर विवेचक परिच्छेद लिहा :

(i) Salanirmanam.

शालानिर्माणम्।

(ii) Purakalpa in the Brahmanas.

ब्राह्मणग्रंथांतील पुराकल्प।

(iii) Yajnavalkya's thoughts on Atimukti.

याज्ञवल्क्याचा अतिमुक्तिविषयक विचार.

Seat No.	
-------------	--

[4201]-227

S.Y. B.A. EXAMINATION, 2012

PRAKRIT (Ardhamagadhi)

G-II : (i) अगडदत्तमुणिअत्तकहा (Vasudev Hindee)

(ii) अभयक्खाण of अम्बदेव (Ambadev Virachita)

(2008 PATTERN)

वेळ : तीन तास

एकूण गुण : 80

सूचना :— All questions are compulsory.

सर्व प्रश्न सोडविणे आवश्यक आहे.

1. Translate into English or Marathi any two of the following : [8]

पुढीलपैकी दोहोंचे इंग्रजीत किंवा मराठीत भाषांतर करा :

(i) तओ धम्मिल्लेण भणियं—

जो य न दुक्खं पत्तो, जो य न दुक्खस्स निग्गह समत्थो।

जो य न दुहिण्णं दुहिण्णो, तस्स न दुक्खं कहेयव्वं ॥ ति।

ततो साहुणा भणियो—

अहयं दुक्खं पत्तो अहयं दुक्खस्स निग्गहसमत्थो।

अहयं दुक्खसहावो मज्झ य दुक्खं कहेयव्वं ॥

ततो तेण भणियं—किं पुण भयव! तुब्भेहि ममाओ वि अइरित्तं दुक्खं पत्तं ? ति।

P.T.O.

(ii) ततो अहं असिजट्टिं गहाय मसाणब्भासे सण्णिविट्ठं संतिज्जघरं गतो। कतो य मे सद्दो। निग्गया य ततो भवणातो भवणवासिणी भवणवणदेवया पेच्छनिज्जरूवा। सा भणइ—कतो सि तुमं ? ति। ततो मया से असिलट्टी दाविओ। विसण्णवयण—हिययाए य सोयं निगूहंतीए ससंभमं अतिनीओ संतिज्जघरं, आसणं च मे दिन्नं। सुहवीसत्थोवाय चारुकुसलो ससंकियं मे चरियं अवलक्खेमि।

(iii) मम पिउणा पुत्तनेहेण राउलओ आसो मारेऊणं जहाभणियं सव्वं कयं। ततो पच्छा रण्णा सुयं, जहा सुबुद्धिणा आसो मारिओ। तओ राइणा रुट्टेणं सारीरो निग्गहो सव्वकुलस्स आणत्तो। तं च सोऊण अहं खाईए पडिओ पलायमाणो पण्णियवाडं अइगतो। तेण य पण्णवाडसामिणा दिट्ठो, पुच्छओ य—को तं सि ? कहिं वा वच्चसि त्ति ? कस्सा वा तुमं ?

2. Explain with reference to context any *two* of the following : [8]

पुढीलपैकी दोहोंचे ससंदर्भ स्पष्टीकरण करा :

(i) साहु तुमं सि सुपुरिसो एको माऊण जातो त्ति।

(ii) हा ! हा ! हतो भायघायउत्ति।

(iii) पुत्त। मा बीहेहि, अहं ते विउलं अत्थसारं दलयामि।

3. Explain the occasion in detail that led अगडदत्त to मुनिदीक्षा. [16]

ज्या प्रसंगामुळे अगडदत्ताने मुनिदीक्षा घेतली त्या प्रसंगाचे सविस्तर वर्णन करा.

Or

(किंवा)

Describe the उज्जैनयात्रा of अगडदत्त.

अगडदत्ताच्या उज्जैनयात्रेचे वर्णन करा.

4. Write a critical paragraph on any *one* of the following : [8]

पुढीलपैकी कोणत्याही एका विषयावर विवेचक परिच्छेद लिहा :

(i) Language of अगडदत्तमुणिअत्तकहा.

अगडदत्तमुणिअत्तकहाची भाषा.

(ii) सुभाषित in the अगडदत्तमुणिअत्तकहा.

अगडदत्तमुणिअत्तकहामधील सुभाषिते.

5. Translate any *two* of the following stanzas into English or Marathi : [8]

पुढीलपैकी कोणत्याही दोन श्लोकांचे इंग्रजीत किंवा मराठीत भाषांतर करा :

(i) एवं वुत्ता नियबुद्धिगव्विया वि य उवायमलभंता ।

ते छूहपिवाससोसियगत्ता दीणत्तमणुपत्ता ॥

सेणियकुमरेण पुणो घेतु पगलंतकलसबिंदुजलं ।

धुणिउं करंडए मोयगाण चूरीए भोय विया ॥

(ii) अमुणियकुलक्कमाणं अपरिक्खियसीलनयसहावाणं ।

तायऽम्हाणं कन्नं वियरंतो मुणसि तं चेव ॥

तो भणइ भद्दसेट्ठी 'कुमार तुह लक्खणाणि अक्खंति ।

पुहईपसिद्धउत्तमकुलक्कमं खत्तवंसस्स ॥

(iii) भणिओ य ताहिं तं एत्थ ताव कुण भोयणं तओ अम्हे।

तुह भवणे काहामो पारणयं तओ सो भुत्तो ॥

सम्मोहकारिबहुविहवत्थुजयं पाइओ पयं ताहि।

तयणु पसुत्तो संतो अवहरिओ रहवरेण इमो ॥

(iv) परमवल्लोयइ न हु रोगसंगभीया अइऽन्नया कुमारी।

सम्मं सरसंगहणं न कुणइ रूट्ठेण तो तेण ॥

भणिया 'काणे किं न बियाणसि अप्पाणं कोडिय निहीण ॥

6. Explain with reference to the context any *two* of the following : [8]

पुढीलपैकी कोणत्याही दोहोंचे संदर्भासह स्पष्टीकरण करा :

(i) 'जुत्तो एसो रज्जाहिसेयस्स'।

(ii) रायगिहनयरपरकुड्डा गोबालय' ति पयं।

(iii) पउत्थवइयाण अंब न कयाइ जुज्जइ विहूसा।

(iv) रे कत्थ गया बुद्धी महिलामेतेण जं इहाणिया।

7. Attempt any *one* of the following :

[16]

पुढीलपैकी कोणताही एक प्रश्न सोडवा :

Narrate the episode of उद्धम and वासवदत्ता.

उदयन आणि वासवदत्ता यांच्या उपाख्यानाचे वर्णन करा.

Or

(किंवा)

How were the princes tested by the king प्रसेनजित ?

प्रसेनजित राजाने राजकुमारांची परीक्षा कशी घेतली ?

8. Write critical paragraphs on any *one* of the following : [8]

पुढीलपैकी कोणत्याही एकावर विवेचक परिच्छेद लिहा :

(i) The dream and pregnancy-longings of सुनंदा.

सुनंदाचे स्वप्न व डोहाळे.

(ii) The Snake-episode.

सर्पप्रसंग.

Seat No.	
-------------	--

[4201]-229

S.Y. B.A. EXAMINATION, 2012

ARABIC

General Paper II

(2008 PATTERN)

Time : Three Hours

Maximum Marks : 80

1. Translate into English or Urdu or Marathi any *two* of the following passages : [16]

(الف) قِيلَ إِنَّ رَجُلًا مِنَ الْعَرَبِ دَخَلَ عَلَى الْمُعْتَصِمِ فَقَرَّبَهُ وَأَدْنَاهُ وَجَعَلَهُ
نَدِيمَةً - وَصَارَ يَدْخُلُ - فَقَرَّبَهُ عَلَى حَرِيمَةٍ مِنْ غَيْرِ - اسْتِئْذَانٍ وَكَانَ لَهُ
وَزِيرٌ كَثِيرُ الْحَسَدِ فَغَارَ مِنَ الْبَدْوِيِّ وَحَسَدَهُ وَقَالَ فِي لَفَنَسِهِ - لَا بُدَّ
مِنْ مَكِيدَةٍ عَلَيَّ هَذَا الْعَبْدِ وَيَّ فَإِنَّهُ قَدْ أَخَذَ بِقَلْبِ - أَمِيرِ الْمُؤْمِنِينَ -
فَصَارَ يَتَلَطَّفُ بِالْعَبْدِ وَيَّ وَآتَى بِهِ إِلَى مَنْزِلِهِ وَوَصَّعَ لَهُ طَعَامًا أَكْثَرَ
فِيهِ مِنَ الشُّومِ -

(ب) أَجْهَلُ النَّاسِ مَنْ يَمْنَعُ الْبِرَّ وَيَطْلُبُ الشُّكْرَ وَ يَفْعَلُ الشَّرَّ وَيَتَوَقَّعُ الْخَيْرَ
ثَلَاثَةٌ - لَا يَنْتَفِعُونَ مِنْ ثَلَاثَةٍ - شَرِيكَ مِنْ دَنْئِي وَبَارٌّ مِنْ فَاجِرٍ وَحَكِيمٌ

P.T.O.

مِنْ جَاهِلٍ - سِتَّةٌ لَا تُفَارِقُهُمُ الْكَابَةُ : الْهَقُودُ وَالْحَسُودُ - وَفَقْرٌ
قَرِيبٌ - الْعَهْدُ بِالْغَنَى - وَغَنَى - يَخْشَى الْفَقْرُ وَطَالِبُ رُتْبَةٍ يَقْضُرُ
عَنْهَا قَدْرُهُ وَجَلِيسُ أَهْلِ الْإِدْبِ -

(ج) وَبَعْدَ قَلِيلٍ ظَهَرَ ذَيْبٌ جَالِعٌ - لَهُ عَيْنَانِ بَرَّاقَتَانِ وَأَدْنَانِ حَادَّتَانِ
وَأَخَذَ يَسِيرُ مُسْتَخْفِيًا تَحْتَ الْأَشْجَارِ مُتَّجِهَا إِلَى الْغَنَمِ فَبَحَّ
الْكَلْبُ حِينَ رَأَاهُ نَبَاحًا شَدِيدًا - فَسَمِعَهُ الرَّاعِي الصَّغِيرُ
وَأَخَذَ يَسْتَخِيدُ يَسْتَغِيثُ - الذَّئْبُ ! الذَّئْبُ ! وَلِتَشَجَّعَهُ وَلَمْ
يَخَفْ وَأَخَذَ يُرَدِّدُ بِصَوْتٍ جَهِيرٍ الذَّئْبُ ! الذَّئْبُ ! فَذَهَبَ إِلَيْهِ
بَعْضُ الرُّعَاةِ مُسْرِعِينَ - وَهَرَبَ الذَّئْبُ حِينَ رَأَاهُمْ وَنَجَّتِ الْغَنَمُ
مِنْ شَرِّهِ -

2. Translate and explain with Shaane Nu'zool (شان نزول) any *two* of the following : [16]

(١) سُورَةُ الْفَاتِحَةِ

(٢) سُورَةُ الْعَلَقِ

(٣) سُورَةُ الْقَدْرِ

3. (A) Translate with reference to the context any *four* of the following : [8]

(١) لَيْسَ لَهَا حَبِيبٌ

زُو الْهُمَا قَرِيبٌ

(٢) عَزِيزُهَا زَلِيلٌ

كَثِيرٌ هَا قَلِيلٌ

(٣) شَرُّ الْمَقَالِ الْكَذْبُ

خَيْرُ الْخِصَالِ الْآدَبُ

(٤) الْبُخْلُ عَيْبٌ فَاصِحٌ

وَالْجُودُ سِتْرٌ صَالِحٌ

(٥) الْعَقْلُ قَاضٍ عَادِلٌ

وَالْعُجْبُ دَاءٌ قَاتِلٌ

(٦) غَايَتِي نَيْلُ الطَّلَبِ

لَا أُبَالِي بِالتَّعَبِ

- (B) Summarise any *two* of the following : [8]

(١) الرَّاعِي الصَّغِيرِ

(٢) الطَّبِيبُ الْحَاذِقِ

(٣) نَضَائِحُ غَالِيهِ

(٤) الْأَمْثَالُ الْعَرَبِيَّةُ

4. Define and illustrate any *two* of the following : [16]

(١) جمع مذكرو مونث سألِم و جمع مُكسّر

(٢) الفعل الامر والنهي

(٣) أداة الاستفهام

(٤) الموصوف والصفة

5. (A) Translate the following passages into English only : [8]

تَجْلِسُ عَائِشَةُ عَلَى الْكُرْسِيِّ وَتَقْرَأُ الدَّرْسَ الْجَدِيدَ - سَوْفَ يَفْتَحُ أَكْفَرًا شُ
بَابَ الْمَكْتَبِ فَحِلْصَبَّاحٍ - هَلْ - تَسْكُنُ فِي ذَلِكَ الْبَيْتِ الْكَبِيرِ؟ هَلْ تَقْرَأُ
وَتَكْتُبُ الْعَرَبِيَّةَ فِي فَصْلٍ؟ لَا يَسْكُنُ مَا جِدُّ فِي هَذَا الْبَيْتِ -

(B) Translate the following passage into Arabic only : [8]

Go to the room and read your book. Maajid sits on your desk and read the new lesson. Open your note book and write a short essay. Fatima go to the school in the morning and play in the garden in the evening. Write your name on the new note book.

Total No. of Questions—4]

[Total No. of Printed Pages—4

Seat No.	
---------------------	--

[4201]-230

S.Y. B.A. EXAMINATION, 2012

ECONOMICS

General Paper II (G-2)

(Banking and Co-operation in India)

(2008 PATTERN)

Time : Three Hours

Maximum Marks : 80

N.B. :— (i) *All* questions are compulsory.

(ii) Figures to the right indicate full marks.

(iii) Draw neat diagrams wherever necessary.

1. Answer the following questions in **50** words each (any *two*) : [10]

(1) Explain the evolution of Banking in India.

(2) Explain the types of Cheque.

(3) Explain the importance of Co-operation.

(4) State the structure of Co-operative Banking in India.

2. Write notes in **100** words each (any *four*) : [20]

(1) Endorsement.

(2) Quantitative credit control.

P.T.O.

- (3) Objectives of Primary Agricultural Credit Societies.
- (4) Principles of Co-operation.
- (5) State Trading Corporation.
- (6) Dairy Co-operatives.

3. Answer the following questions in **200** to **250** words each (any *three*) : [30]

- (1) Explain the arguments against and favour of Nationalisation of Commercial Banks in India.
- (2) Explain the Modern Technology in Banking—ATM, Credit Card, Core Banking.
- (3) Explain the problems and suggest the remedies of Sugar Industry in Maharashtra.
- (4) Explain the objectives and functions of NABARD.
- (5) Explain the effects of Globalization on Co-operative Banking.

4. Answer the following questions in **500** words (any *one*) : [20]

- (1) Explain the functions of Commercial Banks.
- (2) Explain the problems and suggest the remedies of co-operative agricultural marketing.

(मराठी रूपांतर)

वेळ : 3 तास

एकूण गुण : 80

सूचना :— (i) सर्व प्रश्न सोडविणे आवश्यक आहे.

(ii) उजवीकडील अंक पूर्ण गुण दर्शवितात.

(iii) आवश्यक तेथे सुबक आकृत्या काढा.

(iv) संदर्भासाठी मूळ इंग्रजी प्रश्नपत्रिका पहावी.

1. खालील प्रश्नांची उत्तरे प्रत्येकी 50 शब्दांत लिहा (कोणतेही दोन) : [10]

(1) भारतातील बँकांची उत्क्रांती स्पष्ट करा.

(2) चेकचे प्रकार स्पष्ट करा.

(3) सहकाराचे महत्व स्पष्ट करा.

(4) भारतातील सहकारी बँकांची रचना स्पष्ट करा.

2. प्रत्येकी 100 शब्दांत टिपा लिहा (कोणत्याही चार) : [20]

(1) पृष्ठांकन

(2) संख्यात्मक पतनियंत्रण

(3) प्राथमिक कृषी पतसंस्थाची उद्दिष्ट्ये

(4) सहकाराची तत्वे

(5) राज्य व्यापार मंडळ

(6) सहकारी दुग्ध व्यवसाय.

3. खालील प्रश्नांची उत्तरे प्रत्येकी 200 ते 250 शब्दांत लिहा (कोणतेही तीन) : [30]

(1) भारतातील व्यापारी बँकांच्या राष्ट्रीयकरणाच्या समर्थनार्थ आणि विरोधी युक्तीवाद स्पष्ट करा.

- (2) बँकातील आधुनिक तंत्रज्ञान स्पष्ट करा—ए.टी.एम., क्रेडिट कार्ड, कोअर बँकिंग.
- (3) महाराष्ट्रातील साखर उद्योगाच्या समस्या व उपाय स्पष्ट करा.
- (4) नाबार्डची उद्दिष्टे व कार्य स्पष्ट करा.
- (5) जागतिकीकरणाचे सहकारी बँकावरील परिणाम स्पष्ट करा.

4. खालीलपैकी एका प्रश्नाचे उत्तर 500 शब्दांत लिहा : [20]

- (1) व्यापारी बँकांची कार्ये स्पष्ट करा.
- (2) सहकारी कृषी विपणनाच्या समस्या व उपाय स्पष्ट करा.

Total No. of Questions—4]

[Total No. of Printed Pages—4

Seat No.	
---------------------	--

[4201]-231

S.Y. B.A. EXAMINATION, 2012

ECONOMICS

Special Paper I

(Micro-economics)

(2008 PATTERN)

Time : Three Hours

Maximum Marks : 80

N.B. :— (i) *All* questions are compulsory.

(ii) Figures to the right indicate full marks.

(iii) Draw neat diagrams wherever necessary.

1. Answer the following questions in **50** words each (any *two*) : [10]

(1) Explain the Law of Diminishing Marginal Utility.

(2) Explain the Law of Supply.

(3) State the characteristics of oligopoly.

(4) Explain the concept of Quasi Rent.

2. Write notes in **100** words each (any *four*) : [20]

(1) Opportunity Cost

P.T.O.

- (2) Features of Collective Bargaining
- (3) Social Welfare Function
- (4) Factors Determinants of Demand
- (5) Characteristics of Monopoly
- (6) Average and Marginal Revenue.

3. Answer the following questions in **200 to 250** words each (any *three*) : [30]

- (1) Explain the characteristics of Indifference Curve.
- (2) Explain the factors determinants of Supply.
- (3) Explain the Loanable funds theory of Interest.
- (4) Explain the Risk and Uncertainty theory of Profit.
- (5) Explain the importance of micro-economics.

4. Answer any *one* of the following questions in **500** words : [20]

- (1) What is meant by perfect competition ? Explain the short-run and long-run equilibrium of Firm under perfect competition.
- (2) What is meant by Rent ? Explain the Ricardian Theory of Rent.

(मराठी रूपांतर)

वेळ : 3 तास

एकूण गुण : 80

सूचना :— (i) सर्व प्रश्न सोडविणे आवश्यक आहे.

(ii) उजवीकडील अंक पूर्ण गुण दर्शवितात.

(iii) आवश्यक तेथे सुबक आकृत्या काढा.

(iv) संदर्भासाठी मूळ इंग्रजी प्रश्नपत्रिका पहावी.

1. खालील प्रश्नांची उत्तरे प्रत्येकी 50 शब्दांत लिहा (कोणतेही दोन) : [10]

- (1) घटत्या सीमांत उपयोगितेचा नियम स्पष्ट करा.
- (2) पूरवठ्याचा नियम स्पष्ट करा.
- (3) अल्पविक्रेताधिकाराची वैशिष्ट्ये सांगा.
- (4) आभास खंडाची संकल्पना स्पष्ट करा.

2. प्रत्येकी 100 शब्दांत टिपा लिहा (कोणतेही चार) : [20]

- (1) संधी खर्च
- (2) सामुदायिक सौदाशक्तीची वैशिष्ट्ये
- (3) सामाजिक कल्याण फलन
- (4) मागणी ठरविणारे घटक
- (5) मक्तेदारीची वैशिष्ट्ये
- (6) सरासरी व सीमांत प्राप्ती.

3. खालील प्रश्नांची उत्तरे प्रत्येकी 200 ते 250 शब्दांत लिहा (कोणत्याही तीन) : [30]

- (1) समवृत्ती वक्राची वैशिष्ट्ये स्पष्ट करा.
- (2) पूरवठा निर्धारित करणारे घटक स्पष्ट करा.

- (3) व्याजाचा कर्जाऊ निधीचा सिद्धांत स्पष्ट करा.
- (4) धोका व अनिश्चतेची सिद्धांत स्पष्ट करा.
- (5) सुक्ष्मलक्षी अर्थशास्त्राते महत्व स्पष्ट करा.

4. खालीलपैकी कोणत्याही एका प्रश्नाचे उत्तर 500 शब्दांत लिहा : [20]

- (1) पूर्ण स्पर्धा म्हणजे काय ? पूर्ण स्पर्धेत व्यवसायसंस्थेचा अल्पकालिन व दिर्घकालीन समतोल स्पष्ट करा.
- (2) खंड म्हणजे काय ? रिकार्डोचा खंडविषयक सिद्धांत स्पष्ट करा.

Total No. of Questions—4]

[Total No. of Printed Pages—4

Seat No.	
---------------------	--

[4201]-232

S.Y. B.A. EXAMINATION, 2012

ECONOMICS

Special Paper II

(Macro-economics)

(2008 PATTERN)

Time : Three Hours

Maximum Marks : 80

N.B. :— (i) *All* questions are compulsory.

(ii) Figures to the right indicate full marks.

(iii) Draw neat diagrams wherever necessary.

1. Answer the following questions in **50** words each (any *two*) : [10]

(1) Two sectors model of circular flow of income.

(2) Explain the Say's law of Market.

(3) Explain the cost-push inflation.

(4) Explain the effects of deflation.

2. Write notes in **100** words each (any *four*) : [20]

(1) Scope of Macro-economics

P.T.O.

- (2) Investment Multiplier
- (3) Primary function of Money
- (4) Supply-side Economics
- (5) Arguments in favour of Free Trade Policy
- (6) Paradox of Saving.

3. Answer the following questions in **200** to **250** words each (any *three*) : [30]

- (1) What is meant by Marginal Efficiency of Capital ?
Explain the factors of Affecting Marginal Efficiency of Capital.
- (2) Explain the phases of Business Cycle.
- (3) Explain the Macro-economic Objectives.
- (4) Explain the instrument of Fiscal Policy.
- (5) Critically examine Fisher's Quantity Theory of Money.

4. Answer any *one* of the following questions in **500** words : [20]

- (1) What is Inflation ? Explain the causes of Inflation.
- (2) What is meant by 'Monetary Policy' ? Explain the instruments of Monetary Policy.

(मराठी रूपांतर)

वेळ : 3 तास

एकूण गुण : 80

सूचना :— (i) सर्व प्रश्न सोडविणे आवश्यक आहे.

(ii) उजवीकडील अंक पूर्ण गुण दर्शवितात.

(iii) आवश्यक तेथे सुबक आकृत्या काढा.

(iv) संदर्भासाठी मूळ इंग्रजी प्रश्नपत्रिका पहावी.

1. खालील प्रश्नांची उत्तरे प्रत्येकी 50 शब्दांत लिहा (कोणतेही दोन) : [10]

(1) उत्पन्नाचा द्विक्षेत्रिय चक्राकार प्रवाह स्पष्ट करा.

(2) 'से' चा बाजारविषयक नियम.

(3) खर्च-दाबनिर्मित चलनवाढ स्पष्ट करा.

(4) चलनघटीचे परिणाम स्पष्ट करा.

2. प्रत्येकी 100 शब्दांत टिपा लिहा (कोणतेही चार) : [20]

(1) समग्रलक्षी अर्थशास्त्राची व्याप्ती स्पष्ट करा.

(2) गुंतवणूक गुणक

(3) पैशाची प्राथमिक कार्ये

(4) पुरवठ्याच्या बाजूचे अर्थशास्त्र

(5) खुल्या बाजार धोरणाच्या बाजूचे युक्तिवाद

(6) बचतीचा विरोधाभास.

3. खालील प्रश्नांची उत्तरे प्रत्येकी 200 ते 250 शब्दांत लिहा (कोणतेही तीन) : [30]

(1) भांडवलाची सीमांत लाभक्षमता म्हणजे काय ? भांडवलाच्या सीमांत लाभक्षमतेवर परिणाम करणारे घटक स्पष्ट करा.

- (2) व्यापारचक्राच्या अवस्था स्पष्ट करा.
- (3) समग्रलक्षी आर्थिक धोरणाची उद्दिष्टे स्पष्ट करा.
- (4) राजकोषीय धोरणाची साधने स्पष्ट करा.
- (5) फिशरच्या चलनसंख्यामान सिद्धांताचे टिकात्मक परिक्षण करा.

4. खालीलपैकी कोणताही एक प्रश्नाचे उत्तर 500 शब्दांत लिहा : [20]

- (1) चलनवाढ म्हणजे काय ? चलनवाढीची कारणे स्पष्ट करा.
- (2) चलनविषयक धोरण म्हणजे काय ? चलनविषयक धोरणाची साधने स्पष्ट करा.

Total No. of Questions—4+4]

[Total No. of Printed Pages—7

Seat No.	
---------------------	--

[4201]-233

S.Y. B.A. EXAMINATION, 2012

POLITICS

(G-2 : General Paper II)

(Constitutional and Political Process in India)

(2008 PATTERN)

Time : Three Hours

Maximum Marks : 80

N.B. :— (i) *All* questions are compulsory.

(ii) Figures to the right indicate full marks.

1. Answer any *two* questions (in **50** words each) : [10]

(1) Constituent Assembly.

(2) Scope of Directive Principles.

(3) 73rd Amendment.

(4) Importance of 1977 Parliamentary Election.

2. Answer any *four* questions (in **100** words each) : [20]

(1) Philosophical Bases of Constitution.

(2) Role of Judiciary in Safeguarding Fundamental Rights.

P.T.O.

- (3) Trends towards centralism in Indian Federation.
- (4) Electoral Reforms
- (5) Nature of Peasants Movements
- (6) Hindu-Communalism.

3. Answer any *three* questions (in **200** to **250** words each) :[30]

- (1) Explain the Centre-State Administrative and Economic relation.
- (2) Explain the structure, power and functions of Election Commission.
- (3) Write an essay on Language-based Movements in India.
- (4) Explain the relations between Legislature and Executive.
- (5) Describe the Congress System.

4. Answer any *one* question (in **500** words) : [20]

- (1) Explain the Fundamental Rights in Indian Constitution.
- (2) Write an essay on ideology, organisation and contribution in Elections of B.J.P. in Indian Politics.

(मराठी रूपांतर)

वेळ : 3 तास

एकूण गुण : 80

सूचना :— (i) सर्व प्रश्न सोडविणे आवश्यक आहे.

(ii) उजवीकडील अंक पूर्ण गुण दर्शवितात.

(iii) संदर्भासाठी मूळ इंग्रजी प्रश्नपत्रिका पहावी.

1. कोणत्याही **दोन** प्रश्नांची उत्तरे लिहा (प्रत्येकी **50** शब्दांत) : [10]

- (1) घटना समिती.
- (2) मार्गदर्शक तत्वांची व्याप्ती.
- (3) 73वी राज्यघटना दुरुस्ती.
- (4) 1977च्या लोकसभा निवडणुकीचे महत्त्व.

2. कोणत्याही **चार** प्रश्नांची उत्तरे लिहा (प्रत्येकी **100** शब्दांत) : [20]

- (1) राज्यघटनेची तात्विक बैठक.
- (2) मुलभूत हक्कांच्या संरक्षणातील न्यायालयाची मुख्य भूमिका.
- (3) भारतीय संघराज्याच्या केंद्रिकरणाच्या प्रवृत्ती.
- (4) निवडणुकविषयक सुधारणा.
- (5) शेतकरी चळवळीचे स्वरूप.
- (6) हिंदु-जमातवाद.

3. कोणत्याही **तीन** प्रश्नांची उत्तरे लिहा (प्रत्येकी **200** ते **250** शब्दांत) : [30]

- (1) केंद्र-राज्य यांच्यातील प्रशासकीय व आर्थिक संबंध स्पष्ट करा.
- (2) निवडणुक आयोगाची रचना, अधिकार आणि कामे स्पष्ट करा.
- (3) भारतातील भाषिक चळवळीवर निबंध लिहा.

- (4) कायदेमंडळ व कार्यकारीमंडळातील संबंध स्पष्ट करा.
- (5) काँग्रेस व्यवस्थेचे वर्णन करा.

4. कोणताही एका प्रश्नाचे उत्तर लिहा (500 शब्दांत) : [20]

- (1) भारतीय राज्यघटनेतील मुलभूत हक्क स्पष्ट करा.
- (2) भारतीय राजकारणातील भाजपाची विचारसरणी, संघटन आणि निवडणुकीतील योगदान यावर निबंध लिहा.

[4201]-233

(G-2 : Optional Paper)

(Political and Social Movement in India)

Time : Three Hours

Maximum Marks : 80

N.B. :— (i) All questions are compulsory.

(ii) Figures to the right indicate full marks.

1. Attempt any *two* questions (in **50** words each) : [10]
- (1) Telugu Linguistic Movement.
 - (2) Chipko Andolan.
 - (3) Functioning Method of Moderates.
 - (4) Explain—Upliftment of Women.
2. Attempt any *four* questions (in **100** words each) : [20]
- (1) Post 1956 Dalit Movement.
 - (2) Islamic Movement.
 - (3) Role of 'Son's of Soil'.
 - (4) Naxalite Movement.
 - (5) Problems of Mill-Workers.
 - (6) Challenges before the women's movement.
3. Attempt any *three* questions (in **200 to 250** words each) : [30]
- (1) Discuss the main issues of the Renaissance Movement.
 - (2) Explain the role of communist movement in Indian Politics.

(3) Comment on the communal movement in India.

(4) Explain M. Phule's social thoughts.

(5) Explain M. Gandhi's Idea of 'Gram Rajya'.

4. Attempt any *one* of the following questions (in **500** words) : [20]

(1) Describe Raja Ram Mohan Roy's view on Social and Religious reforms.

(2) Explain the contribution of O.B.C. movement.

(मराठी रूपांतर)

वेळ : 3 तास

एकूण गुण : 80

सूचना :— (i) सर्व प्रश्न सोडविणे आवश्यक आहेत.

(ii) उजवीकडील अंक पूर्ण गुण दर्शवितात.

(iii) संदर्भासाठी मूळ इंग्रजी प्रश्नपत्रिका पहावी.

1. कोणत्याही **दोन** प्रश्नांची उत्तरे लिहा (प्रत्येकी **50** शब्दांत) : [10]

(1) तेलगू भाषिक चळवळ.

(2) चिपको आंदोलन.

(3) मवाळांची कार्यपद्धती.

(4) महिलांचा उद्धार (Upliftment) स्पष्ट करा.

2. कोणत्याही **चार** प्रश्नांची उत्तरे लिहा (प्रत्येकी **100** शब्दांत) : [20]

(1) 1956 नंतरची दलित चळवळ.

(2) मुस्लीम चळवळ.

(3) भूमिपुत्रवादाची भूमिका.

(4) नक्षलवादी चळवळ

(5) गिरणी कामगारांच्या समस्या

(6) स्त्रीवादी चळवळी पुढील आव्हाने.

3. कोणत्याही तीन प्रश्नांची उत्तरे लिहा (प्रत्येकी 200 ते 250 शब्दांत) : [30]

- (1) प्रबोधनाच्या चळवळीतील प्रमुख मुद्द्यांची चर्चा करा.
- (2) भारतीय राजकारणातील साम्यवादी चळवळीची भूमिका स्पष्ट करा.
- (3) भारतातील जमातवादी चळवळीवर भाष्य करा.
- (4) म. फुले यांचे सामाजिक विचार स्पष्ट करा.
- (5) म. गांधीची 'ग्रामराज्यविषयक संकल्पना स्पष्ट करा.

4. खालीलपैकी कोणताही एका प्रश्नांचे उत्तर लिहा (500 शब्दांत) : [20]

- (1) राजा राममोहन रॉय यांच्या सामाजिक व धार्मिक सुधारणाविषयक विचारांची चर्चा करा.
- (2) इतर मागासवर्गीय चळवळीचे योगदान स्पष्ट करा.

Total No. of Questions—4]

[Total No. of Printed Pages—4

Seat No.	
---------------------	--

[4201]-234

S.Y. B.A. EXAMINATION, 2012

POLITICS

Special Paper I

(S-1 : Western and Indian Political Thinkers)

(2008 PATTERN)

Time : Three Hours

Maximum Marks : 80

N.B. :— (i) *All* questions are compulsory.

(ii) Figures to the right indicate full marks.

1. Attempt any *two* questions (in **50** words each) : [10]

(i) Aristotle's views on 'Property'.

(ii) John Locke's views on Civil Society and State.

(iii) Justice Ranade's views on British Government.

(iv) Dr. B. R. Ambedkar's views on Caste System.

2. Attempt any *four* questions (in **100** words each) : [20]

(i) J. S. Mill's idea of Representative Government.

P.T.O.

- (ii) Mahatma Gandhi's concept of Ahimsa.
- (iii) Aristotle's views on Revolution.
- (iv) Mahatma Phule's views on Caste System.
- (v) Karl Marx's views on Revolution.
- (vi) John Locke's views on Natural Right.

3. Attempt any *three* questions (in **250** words each) : [30]

- (i) Explain Justice Ranade's views on Poverty of India.
- (ii) Critically examine Karl Marx's theory of Class-struggle.
- (iii) State Mahatma Phule's views on British Government.
- (iv) Explain Mahatma Gandhi's thought about Satyagraha.
- (v) Explain John Locke's theory of Social Contract.

4. Attempt any *one* question (in **500** words) : [20]

- (i) Critically examine J. S. Mill's views on Liberty.
- (ii) Explain Dr. B. R. Ambedkar's thought on Social Democracy.

(मराठी रूपांतर)

वेळ : तीन तास

एकूण गुण : 80

सूचना :— (i) सर्व प्रश्न सोडविणे आवश्यक आहे.

(ii) उजवीकडील अंक पूर्ण गुण दर्शवितात.

(iii) संदर्भासाठी मूळ इंग्रजी प्रश्नपत्रिका पहावी.

1. खालीलपैकी कोणतेही दोन प्रश्न सोडवा (प्रत्येकी 50 शब्दांत) : [10]

(i) अॅरिस्टॉटलचे संपत्तीविषयक विचार.

(ii) जॉन लॉकचे राज्य व नागरी समाजासंबंधीचे विचार.

(iii) न्या. रानडेंचे ब्रिटीश शासनाबाबतचे विचार.

(iv) डॉ. बी. आर. आंबेडकरांचे जातीयव्यवस्थेबाबतचे विचार.

2. खालीलपैकी कोणतेही चार प्रश्न सोडवा (प्रत्येकी 100 शब्दांत) : [20]

(i) जे. एस. मिलची प्रातिनिधीक शासनाबाबतची कल्पना.

(ii) महात्मा गांधीची अहिंसेची संकल्पना.

(iii) अॅरिस्टॉलचे क्रांतीविषयक विचार.

(iv) म. फुलेंचे जातीयव्यवस्थेबाबतचे विचार.

(v) कार्ल मार्क्सचे क्रांतीविषयक विचार.

(vi) जॉन लॉकचे नैसर्गिक हक्काबाबतचे विचार.

3. खालीलपैकी कोणतेही **तीन** प्रश्न सोडवा (प्रत्येकी **250** शब्दांत) : [30]

(i) न्या. रानडेंचे भारतातील गरीबी (दारीद्र्याविषयी) विचार स्पष्ट करा.

(ii) कार्ल मार्क्सच्या वर्गसंघर्ष सिद्धांताचे टिकात्मक परीक्षण करा.

(iii) म. फुलेंचे ब्रिटीश शासनाविषयीचे विचार सांगा.

(iv) म. गांधीचे सत्याग्रहाबाबतचे विचार स्पष्ट करा.

(v) जॉन लॉकचा सामाजिक करार सिद्धांत स्पष्ट करा.

4. खालीलपैकी कोणताही **एक** प्रश्न सोडवा (**500** शब्दांत) : [20]

(i) जे. एस. मिलच्या स्वातंत्र्यविषयक विचारांचे टिकात्मक परीक्षण करा.

(ii) डॉ. बी. आर. आंबेडकरांचे सामाजिक लोकशाहीबाबतचे विचार स्पष्ट करा.

Total No. of Questions—4]

[Total No. of Printed Pages—4

Seat No.	
---------------------	--

[4201]-235

S.Y. B.A. EXAMINATION, 2012

POLITICS

Special Paper II

(S-2 : Modern Political Analysis)

(2008 PATTERN)

Time : Three Hours

Maximum Marks : 80

N.B. :— (i) *All* questions are compulsory.

(ii) Figures to the right indicate full marks.

1. Attempt any *two* questions (in **50** words each) : [10]

(i) Features of modern political analysis.

(ii) What is public opinion ?

(iii) What is the meaning of political culture ?

(iv) Meaning and nature of political change.

2. Attempt any *four* questions (in **100** words each) : [20]

(i) Aims and limitations of field study.

P.T.O.

- (ii) Agencies of political recruitment.
- (iii) Meaning and features of political modernization.
- (iv) Meaning and nature of political communication.
- (v) Functions of political system.
- (vi) Meaning and features of political socialization.

3. Attempt any *three* questions (in **250** words each) : [30]

- (i) Explain the agencies of public opinion.
- (ii) Explain the levels of political participation.
- (iii) What is the meaning of political development ? Explain the influencing factors of political development.
- (iv) Explain the agencies of political socialization.
- (v) Explain the types of political change.

4. Attempt any *one* question (in **500** words) : [20]

- (i) Explain the influencing factors of political culture.
- (ii) Explain the types and agencies of political communication.

(मराठी रूपांतर)

वेळ : तीन तास

एकूण गुण : 80

सूचना :— (i) सर्व प्रश्न सोडविणे आवश्यक आहे.

(ii) उजवीकडील अंक पूर्ण गुण दर्शवितात.

(iii) संदर्भासाठी मूळ इंग्रजी प्रश्नपत्रिका पहावी.

1. खालीलपैकी कोणतेही दोन प्रश्न सोडवा (प्रत्येकी 50 शब्दांत) : [10]

(i) आधुनिक राजकिय विश्लेषणाची वैशिष्टे.

(ii) लोकमत म्हणजे काय ?

(iii) राजकिय संस्कृती म्हणजे काय ?

(iv) राजकिय बदल म्हणजे काय ते सांगून स्वरूप सांगा.

2. खालीलपैकी कोणतेही चार प्रश्न सोडवा (प्रत्येकी 100 शब्दांत) : [20]

(i) क्षेत्रीय अभ्यासपद्धतीची उद्दिष्टे व मर्यादा सांगा.

(ii) राजकिय भरतीचे घटक (साधने) सांगा.

(iii) राजकिय आधुनिकीकरण म्हणजे काय सांगून आधुनिकीकरणाची वैशिष्टे सांगा.

(iv) राजकिय संसूचन म्हणजे काय सांगून संसूचनाचे स्वरूप सांगा.

(v) राजकिय व्यवस्थेची कार्ये सांगा.

(vi) राजकिय सामाजीकरण म्हणजे काय सांगून सामाजीकरणाची वैशिष्टे सांगा.

3. खालीलपैकी कोणतेही तीन प्रश्न सोडवा (प्रत्येकी 250 शब्दांत) : [30]

- (i) लोकमताची साधने स्पष्ट करा.
- (ii) राजकिय सहभागाच्या पातळ्या (आकृतीबंध) स्पष्ट करा.
- (iii) राजकिय विकास म्हणजे काय ते सांगून राजकिय विकासावर प्रभाव पाडणारे घटक स्पष्ट करा.
- (iv) राजकिय सामाजीकरणाची साधने स्पष्ट करा.
- (v) राजकिय बदलाचे प्रकार स्पष्ट करा.

4. कोणताही एक प्रश्न सोडवा (500 शब्दांत) : [20]

- (i) राजकिय संस्कृतीवर प्रभाव पाडणारे घटक स्पष्ट करा.
- (ii) राजकिय संसूचनाचे प्रकार सांगून राजकिय संसूचनाची साधने स्पष्ट करा.

Total No. of Questions—4]

[Total No. of Printed Pages—4

Seat No.	
---------------------	--

[4201]-236

S.Y. B.A. EXAMINATION, 2012

HISTORY

General Paper II

[Modern India (1885-1992)]

(2008 PATTERN)

Time : Three Hours

Maximum Marks : 80

N.B. :— (i) *All* questions are compulsory.

(ii) Figures to the right indicate full marks.

1. Answer the following questions in **50** words each (any *two*) : [10]

(i) Explain the aims of Indian National Congress.

(ii) What is meant by Extremism ?

(iii) State the concept 'Secular State'.

(iv) What do you know about the Globalization ?

2. Write short notes in **100** words each (any *four*) : [20]

(i) Justice M. G. Ranade

P.T.O.

- (ii) Gadar Party
- (iii) Dandi Satyagraha
- (iv) Integration process of Junagadh
- (v) Bandung Conference
- (vi) Dunkel Proposal.

3. Answer the following questions in **250** words each (any *three*) : [30]

- (i) Explain the social background leading to the rise of Indian Nationalism.
- (ii) What role was played by Muslim League in Indian politics?
- (iii) Discuss the background of Quit India Movement in 1942.
- (iv) Give an account of Non-Aligned Movement.
- (v) Describe the Indian Dalit Movement after Dr. B. R. Ambedkar.

4. Answer any *one* of the following questions in **500** words : [20]

- (i) Which role was played by Anushilan and Yugantar Samiti in Indian Revolutionary Movement ?
- (ii) What is Feminism ? Give an account of feminist movement in India.

(मराठी रूपांतर)

वेळ : तीन तास

एकूण गुण : 80

सूचना :— (i) सर्व प्रश्न आवश्यक आहेत.

(ii) उजवीकडील अंक पूर्ण गुण दर्शवितात.

1. खालील प्रश्नांची प्रत्येकी 50 शब्दांत उत्तरे लिहा (कोणतेही दोन) : [10]

(i) भारतीय राष्ट्रीय काँग्रेसची उद्दिष्टे स्पष्ट करा.

(ii) जहालमतवाद म्हणजे काय ?

(iii) 'धर्मातीत राज्य' ही संकल्पना स्पष्ट करा.

(iv) 'जागतिकीकरणाविषयी' आपणास काय माहिती आहे ?

2. प्रत्येकी 100 शब्दांत संक्षिप्त टिपा लिहा (कोणत्याही चार) : [20]

(i) न्यायमूर्ती महादेव गोविंद रानडे

(ii) गदर पक्ष

(iii) दांडी सत्याग्रह

(iv) जुनागड विलीनीकरण प्रक्रिया

(v) बाडुंग परिषद

(vi) डंकेल प्रस्ताव.

3. खालील प्रश्नांची प्रत्येकी 250 शब्दांत उत्तरे लिहा (कोणतीही तीन) : [30]

(i) भारतीय राष्ट्रवादाच्या उदयास कारणीभूत ठरलेली सामाजिक पार्श्वभूमी स्पष्ट करा.

(ii) भारतीय राजकारणातील मुस्लीम लीगची भूमिका कोणती होती ?

(iii) 1942 च्या चलेजाव चळवळीच्या पार्श्वभूमीविषयी चर्चा करा.

(iv) अलिप्ततावादी चळवळीचा वृत्तांत लिहा.

(v) डॉ. बी. आर. आंबेडकरानंतरच्या भारतीय दलित चळवळीचे वर्णन करा.

4. खालीलपैकी कोणताही एक प्रश्नाचे उत्तर 500 शब्दांत लिहा : [20]

(i) भारतीय क्रांतीकारी चळवळीतील अनुशिलन व युगांतर समितीने कोणती भूमिका निभावली ?

(ii) स्त्रीवाद म्हणजे काय ? भारतीय स्त्रीवादी चळवळीचा वृत्तांत द्या.

Total No. of Questions—4]

[Total No. of Printed Pages—4

Seat No.	
---------------------	--

[4201]-237

S.Y. B.A. EXAMINATION, 2012

HISTORY

Special Paper I

(Introduction to History)

(2008 PATTERN)

Time : Three Hours

Maximum Marks : 80

N.B. :— (i) *All* questions are compulsory.

(ii) Figures to the right indicate full marks.

1. Answer the following questions in **50** words each (any *two*) : [10]

(i) “History is an unending dialogue between the present and the past.” Explain.

(ii) State the importance of History in Human life.

(iii) What is “External Criticism” ?

(iv) Define ‘Imperialist School of Historiography’.

2. Write short notes in **100** words each (any *four*) : [20]

(i) Nature of History.

P.T.O.

- (ii) Importance of the documents in Pune Archives.
- (iii) History and Sociology.
- (iv) Historical Materialism.
- (v) Philosophical Foundation of Subaltern School.
- (vi) Herodotus.

3. Answer the following questions in **250** words each (any *three*) : [30]

- (i) Is History an Art or Science ? Explain.
- (ii) What is 'Internal Criticism' ? How is it achieved ?
- (iii) Explain V. K. Rajwade's contribution to Maratha Historiography.
- (iv) What is 'Nationalist School of Historiography' ? State its salient features.
- (v) State the achievement of Romila Thapar to the knowledge of Indian History.

4. Answer the following questions in **500** words each (any *one*) : [20]

- (i) Give an account of the nature and types of sources of Historical Research.
- (ii) Make an assessment of Leopold Van Ranke as a World Historian.

(मराठी रूपांतर)

वेळ : तीन तास

एकूण गुण : 80

सूचना :— (i) सर्व प्रश्न आवश्यक आहेत.

(ii) उजवीकडील अंक प्रश्नांचे पूर्ण गुण दर्शवितात.

1. खालील प्रश्नांची उत्तरे प्रत्येकी 50 शब्दांत लिहा (कोणतेही दोन) : [10]

(i) “इतिहास हा भूतकाळ व वर्तमान काळ यांच्यात सतत चालणारासंवाद आहे.” स्पष्ट करा.

(ii) मानवी जीवनातील इतिहासाचे महत्व सांगा.

(iii) ‘बहिरंग परीक्षण’ म्हणजे काय ?

(iv) साम्राज्यवादी इतिहास लेखन प्रणालीचा अर्थ सांगा.

2. प्रत्येकी 100 शब्दांत संक्षिप्त टिपा लिहा (कोणत्याही चार) : [20]

(i) इतिहासाचे स्वरूप.

(ii) पुणे पुराभिलेखागारातील कागदपत्रांचे महत्व.

(iii) इतिहास आणि समाजशास्त्र.

(iv) ऐतिहासिक भौतिकवाद.

(v) वंचितांच्या इतिहास लेखन प्रणालीची (Subaltern School of Historiography) तात्विक बैठक.

(vi) हिरोडोटस.

3. खालील प्रश्नांची उत्तरे प्रत्येकी 250 शब्दांत लिहा (कोणतेही तीन) : [30]

(i) इतिहास हे कला आहे की शास्त्र ? स्पष्ट करा.

(ii) 'अंतरंग परीक्षण' म्हणजे काय ? ते कसे साध्य केले जाते ?

(iii) मराठ्यांच्या इतिहास लेखनातील वि. का. राजवाडे यांची कामगिरी विशद करा.

(iv) 'राष्ट्रवादी इतिहास लेखन प्रवाह' म्हणजे काय ? त्याची ठळक वैशिष्ट्ये नमूद करा.

(v) रोमिला थापर यांचे भारतीय इतिहासाच्या ज्ञानातील योगदान सांगा.

4. खालीलपैकी प्रश्नांची उत्तरे प्रत्येकी 500 शब्दांत लिहा (कोणताही एक) : [20]

(i) इतिहासाच्या संशोधन साधनांचे स्वरूप व प्रकार याविषयीचा वृत्तांत द्या.

(ii) जागतिक इतिहासकार या नात्याने लिओपोल्ड व्हॅन रांके यांच्या कार्याचे मूल्यमापन करा.

Total No. of Questions—4+4]

[Total No. of Printed Pages—8

Seat No.	
---------------------	--

[4201]-238

S.Y. B.A. EXAMINATION, 2012

HISTORY

Special Paper II

(Ancient India : 3000 B.C. to 1200 A.D.)

(2008 PATTERN)

Time : Three Hours

Maximum Marks : 80

N.B. :— (i) *All* questions are compulsory.

(ii) Figures to the right indicate full marks.

1. Answer the following questions in **50** words each (any *two*) : [10]

(i) Explain the importance of Archaeological sources for the study of Ancient Indian History.

(ii) What were the causes for the decline of Harappan Civilization ?

(iii) State the social structure during the Mauryan Empire.

(iv) Mention the salient features of temple architecture under the Pallavas.

P.T.O.

2. Write short notes in **100** words each (any *four*) : [20]
- (i) Sabha and Samittee
 - (ii) Astang-marga
 - (iii) The Saptanga theory
 - (iv) Satavahana trade with the Roman Empire
 - (v) Nature of Sangam Age
 - (vi) Pulkeshi II.
3. Answer the following questions in **250** words each (any *three*) : [30]
- (i) Examine the economic life during the post-Vedic period.
 - (ii) Explain the nature of Urbanisation in the 6th Century BC.
 - (iii) Bring out the significance of the Golden Age of Imperial Guptas.
 - (iv) Give an account of the achievements of Kanishka.
 - (v) State the socio-cultural life under the Rashtrakutas.
4. Answer the following questions in **500** words each (any *one*) : [20]
- (i) Explain the teachings of Jainism. What were its effects on Indian society ?
 - (ii) Estimate the achievements of Harshavardhana as a Benevolent ruler.

(मराठी रूपांतर)

वेळ : तीन तास

एकूण गुण : 80

सूचना :— (i) सर्व प्रश्न आवश्यक आहेत.

(ii) उजवीकडील अंक प्रश्नांचे पूर्ण गुण दर्शवितात.

1. खालील प्रश्नांची उत्तरे प्रत्येकी 50 शब्दात लिहा (कोणतेही दोन) : [10]

- (i) प्राचीन भारतीय इतिहासाच्या अभ्यासासाठी उपयुक्त असलेल्या पुरातत्वीय साधनांचे महत्व स्पष्ट करा.
- (ii) हरप्पा संस्कृतीच्या न्हासाची कारणे काय होती ?
- (iii) मौर्यकालीन सामाजिक रचना विशद करा.
- (iv) पल्लवांच्या मंदिर स्थापत्याची ठळक वैशिष्ट्ये नमूद करा.

2. प्रत्येकी 100 शब्दात संक्षिप्त टिपा लिहा (कोणत्याही चार) : [20]

- (i) सभा आणि समिती
- (ii) अष्टांगमार्ग
- (iii) सप्तांग सिद्धांत
- (iv) सातवाहनांचा रोमन साम्राज्याबरोबरचा व्यापार
- (v) संगम युगाचे स्वरूप
- (vi) पुलकेशी 2रा.

3. खालील प्रश्नांची उत्तरे प्रत्येकी 250 शब्दात लिहा (कोणतेही तीन) : [30]

- (i) उत्तर वैदिककालीन आर्थिक जीवनाचे परीक्षण करा.
- (ii) इ. स. पू. 6व्या शतकातील नागरीकरणाचे स्वरूप विशद करा.
- (iii) गुप्त साम्राज्याच्या काळातील सुवर्ण युगाचे महत्व सांगा.
- (iv) कनिष्काच्या कामगिरीचा वृत्तांत द्या.
- (v) राष्ट्रकूटांच्या काळातील सामाजिक-सांस्कृतिक जीवन सांगा.

4. खालील प्रश्नांची उत्तरे 500 शब्दात लिहा (कोणताही एक) : [20]

- (i) जैनांची शिकवण स्पष्ट करा. भारतीय समाजावर त्याचे काय परिणाम झाले ?
- (ii) कल्याणकारी राजा म्हणून हर्षवर्धनाच्या कामगिरीचे मूल्यमापन करा.

(History of U.S.A. : 1914 to 2001 A.D.)

Time : Three Hours

Maximum Marks : 80

N.B. :— (i) All questions are compulsory.

(ii) Figures to the right indicate full marks.

1. Answer the following questions in **50** words each (any *two*) : [10]

(i) Why did America participate in the World War I ?

(ii) Explain the effects of the Great Depression of 1929.

(iii) Explain the concept of Cold War.

(iv) State the salient features of GATT Treaty.

2. Write short notes in **100** words each (any *four*) : [20]

(i) Objectives of League of Nations

(ii) Truman Doctrine

(iii) Significance of Civil Rights Movement

(iv) STAR WAR

(v) Open Trade Policy

(vi) Nature of Dunkel Proposal.

3. Answer the following questions in **250** words each (any *three*) : [30]
- (i) Examine the role of President Woodrow Wilson in the Paris Peace Conference of 1919.
 - (ii) Give an account of the New Deal Measures in the fields of industry and labour.
 - (iii) Assess the role of U.S.A. in the World War II.
 - (iv) Examine the Foreign Policy of President Eisenhower.
 - (v) Explain the relations between U.S.A. and India during the period of your study.

4. Answer the following questions in **500** words each (any *one*) : [20]
- (i) Assess the causes of the rise of U.S.A. as a super power in 1990 to 2001.
 - (ii) Critically examine the terrorism and its consequences.

(मराठी रूपांतर)

वेळ : तीन तास

एकूण गुण : 80

सूचना :— (i) सर्व प्रश्न आवश्यक आहेत.

(ii) उजवीकडील अंक प्रश्नांचे पूर्ण गुण दर्शवितात.

1. खालील प्रश्नांची उत्तरे प्रत्येकी **50** शब्दात लिहा (कोणतेही **दोन**) : [10]

(i) अमेरिकेने पहिल्या महायुद्धात कां भाग घेतला ?

- (ii) 1929 च्या महामंदीचे परिणाम विशद करा.
- (iii) 'शित युद्ध' ही संकल्पना स्पष्ट करा.
- (iv) गॅट कराराची (GATT Treaty) उळक वैशिष्ट्ये सांगा.

2. प्रत्येकी 100 शब्दात संक्षिप्त टिपा लिहा (कोणत्याही चार) : [20]

- (i) राष्ट्रसंघाची उद्दिष्टे
- (ii) टुमन सिद्धांत
- (iii) नागरी हक्क चळवळीचे महत्व
- (iv) स्टार वॉर (STAR WAR)
- (v) खुले व्यापार धोरण
- (vi) डंकेल प्रस्तावाचे स्वरूप.

3. खालील प्रश्नांची उत्तरे प्रत्येकी 250 शब्दात लिहा (कोणतेही तीन) : [30]

- (i) 1919 च्या पॅरिस शांतता परिषदेतील वुड्रो विल्सनच्या भूमिकेचे परीक्षण करा.
- (ii) उद्योग आणि कामगार क्षेत्रातील न्यु डीलच्या उपाय योजनांचा वृत्तांत द्या.
- (iii) दुसऱ्या महायुद्धातील अमेरिकेच्या भूमिकेचे मूल्यमापन करा.

(iv) अध्यक्ष आयसेनहॉवरच्या परराष्ट्रीय धोरणाचे परीक्षण करा.

(v) तुमच्या अभ्यासाच्या कालखंडातील अमेरिका व भारत यांच्यातील संबंध स्पष्ट करा.

4. खालील प्रश्नांची उत्तरे प्रत्येकी 500 शब्दात लिहा (कोणताही एक) : [20]

(i) 1990 ते 2001 मधील जागतिक महासत्ता म्हणून अमेरिकेच्या उदयाची कारणमिमांसा करा.

(ii) दहशतवाद आणि त्याच्या परिणामांचे चिकित्सक परीक्षण करा.

Total No. of Questions—4]

[Total No. of Printed Pages—4

Seat No.	
---------------------	--

[4201]-239

S.Y. B.A. EXAMINATION, 2012

ANCIENT INDIAN HISTORY, CULTURE AND ARCHAEOLOGY

General Paper II

[Outline of Political, Social and Economic Institutions

of Ancient India (600 B.C. to 1200 A.D.)]

(2008 PATTERN)

Time : Three Hours

Maximum Marks : 80

N.B. :— (i) *All* questions are compulsory.

(ii) Figures to the right indicate full marks.

1. Answer the following questions in **50** words each (any *two*) : [10]

(i) Concept of Ganarajya (Republic).

(ii) Kingship of Mauryas.

(iii) Ancient Industries.

(iv) Ancient Weights.

2. Write notes on the following in **100** words each (any *four*) : [20]

(i) Saptanga Theory.

P.T.O.

- (ii) Functions of Sabha.
- (iii) Types of Ancient Punishment.
- (iv) Women during Vedic period.
- (v) Concept of Agrahara.
- (vi) Guild.

3. Answer the following questions in **200-250** words each
(any *three*) : [30]

- (i) Discuss the different types of State.
- (ii) Explain the composition of Ministry according to Sukranitisara.
- (iii) State the demerits of the Caste system.
- (iv) Explain the phases of development of Ancient Indian Currency System.
- (v) Write the composition and functions of a 'Samiti'.

4. Answer the following questions in **500** words (any *one*) : [20]

- (i) Describe the literary sources of Ancient Indian Political, Social and Economic Institutions.
- (ii) State the objectives of the marriage system in Ancient India and discuss the various types of marriage.

(मराठी रूपांतर)

वेळ : तीन तास

एकूण गुण : 80

सूचना :— (i) सर्व प्रश्न सोडविणे आवश्यक आहेत.

(ii) उजवीकडील अंक प्रश्नांचे पूर्ण गुण दर्शवितात.

1. खालील प्रश्नांची उत्तरे प्रत्येकी 50 शब्दात लिहा (कोणतेही दोन) : [10]

(i) 'गणराज्य संकल्पना.

(ii) मौर्य राजपद.

(iii) प्राचीन उद्योग.

(iv) प्राचीन वजने.

2. प्रत्येकी 100 शब्दात टीपा लिहा (कोणत्याही चार) : [20]

(i) सप्तांग सिद्धांत.

(ii) सभेची कार्ये.

(iii) प्राचीन शिक्षेचे प्रकार.

(iv) वेदकालीन स्त्री.

(v) अग्रहार ही संकल्पना.

(vi) श्रेणी.

3. खालील प्रश्नांची उत्तरे प्रत्येकी 200 ते 250 शब्दांत लिहा (कोणतेही तीन) : [30]

(i) राज्यांच्या विविध प्रकारांची चर्चा करा.

- (ii) शुक्रनितीनुसार मंत्रीमंडळाची रचना स्पष्ट करा.
- (iii) जातीव्यवस्थेचे दोष सांगा.
- (iv) प्राचीन भारतीय चलनव्यवस्थेच्या विकासाचे टप्पे विशद करा.
- (v) 'समितीची रचना व कार्य लिहा.

4. खालील प्रश्नाचे उत्तर 500 शब्दात लिहा (कोणताही एक) : [20]

- (i) प्राचीन भारतीय राजकीय, सामाजिक व आर्थिक संस्थांच्या इतिहासाची वाङ्मयीन साधने वर्णन करा.
- (ii) प्राचीन भारतीय विवाह संस्थेचे उद्देश सांगून विवाहाच्या विविध प्रकारांची चर्चा करा.

Total No. of Questions—4]

[Total No. of Printed Pages—4

Seat No.	
---------------------	--

[4201]-240

S.Y. B.A EXAMINATION, 2012

ANTHROPOLOGY

(G-2 : Indian Tribes and Tribal Welfare)

(2008 PATTERN)

Time : Three Hours

Maximum Marks : 80

N.B. :— (i) All questions are compulsory.

(ii) Figures to the right indicate full marks.

1. Answer any *two* of the following questions in **50** words each : [10]

(i) What is Ethnography ?

(ii) State the factors of social change among Indian tribes.

(iii) Write the linguistic classification of Indian tribes.

(iv) What is the importance of magic among the tribes ?

2. Write short notes on any *four* of the following in **100** words each : [20]

(i) I.T.D.P.

P.T.O.

(ii) Primitive Religion

(iii) Acculturation

(iv) Ghotul

(v) Isolation

(vi) Integration.

3. Answer any *three* of the following in **250** words each : [30]

(i) Explain the functions of youth dormitories.

(ii) What are the beliefs and rituals in primitive religion ?

(iii) Describe the economic life of Warlis.

(iv) What are the various types of preparations required for Field work ?

(v) Explain the problems of Indian tribes.

4. Answer any *one* of the following in **500** words : [20]

(i) Distinguish between caste and tribe.

(ii) What is the policy of protective discrimination for the Adivasis ?

(मराठी रूपांतर)

वेळ : तीन तास

एकूण गुण : 80

सूचना :— (i) सर्व प्रश्न आवश्यक आहेत.

(ii) उजवीकडील अंक प्रश्नांचे पूर्ण गुण दर्शवितात.

1. खालीलपैकी कोणत्याही दोन प्रश्नांची उत्तरे प्रत्येकी 50 शब्दांपर्यंत लिहा : [10]

(i) लोकसमूह विज्ञान म्हणजे काय ?

(ii) भारतीय आदिवासीतील सामाजिक बदलाचे घटक सांगा.

(iii) भारतीय आदिवासींचे भाषिक वर्गीकरण करा.

(iv) आदिवासींमध्ये जादूचे महत्व काय आहे ?

2. खालीलपैकी कोणत्याही चारवर प्रत्येकी 100 शब्दांपर्यंत टिपा लिहा : [20]

(i) I.T.D.P.

(ii) आदिम धर्म

(iii) समसंस्कृतीकरण

(iv) गोतूल

(v) अलगता

(vi) एकात्मिकरण.

3. खालीलपैकी कोणत्याही तीन प्रश्नांची प्रत्येकी 250 शब्दांपर्यंत उत्तरे लिहा : [30]

- (i) युवागृहाची कार्ये स्पष्ट करा.
- (ii) प्राथमिक धर्मातील श्रद्धा आणि कर्मकांड काय आहेत ?
- (iii) वारलिचे आर्थिक जीवन विशद करा.
- (iv) क्षेत्रीय अभ्यासासाठी कोणत्याही विविध पूर्वतयारी आवश्यक आहेत ?
- (v) भारतीय आदिवासींच्या विविध समस्या स्पष्ट करा.

4. खालीलपैकी कोणत्याही एका प्रश्नाचे 500 शब्दांपर्यंत उत्तर लिहा : [20]

- (i) जात आणि जमात यातील भेद सांगा.
- (ii) आदिवासीसार्थींचे संरक्षणात्मक पक्षपात धोरण काय आहे ?

Total No. of Questions—4+4]

[Total No. of Printed Pages—8+2

Seat No.	
---------------------	--

[4201]-241

S.Y. B.A. EXAMINATION, 2012

GEOGRAPHY

General Paper II

(Gg-210 : Geography of Human Resources)

(2008 PATTERN)

Time : Three Hours

Maximum Marks : 80

N.B. :— (i) *All* questions are compulsory.

(ii) Figures to the right indicate full marks.

(iii) Use of map stencils is allowed.

(iv) Draw neat diagrams wherever necessary.

1. Answer in about 20 words each (any ten) : [20]

(i) State any *four* branches of Human Geography.

(ii) Write any *two* names in modern period Geographers.

(iii) State the names of Vedas.

(iv) What is Nasal Index ?

(v) Give the habitat regions of Eskimo.

P.T.O.

- (vi) State the physical characteristics of Bushmen.
- (vii) Give the regions of Gond tribe in India.
- (viii) Give the rules of Muslim Religion.
- (ix) Give the sects of Jain religion.
- (x) State the types of migration.
- (xi) Define the checkboard pattern of settlement.
- (xii) Write the activities of rural settlement.
- (xiii) Define the growth of population.

2. Answer in about **50** words each (any *two*) : [10]

- (i) Changing nature of Human Geography.
- (ii) Concept of Determinism.
- (iii) Economic activities of Naga tribe.
- (iv) Causes of National migration.

3. Answer in about **150** words each (any *two*) : [20]

- (i) Explain the relation of Human Geography with Social Sciences.
- (ii) Write the stages of human evolution.
- (iii) Explain the human life of Bhill tribe.
- (iv) Write the affecting factors on growth of urban settlement.

4. Answer in about **300** words each (any *two*) : [30]

- (i) What is Race ? Explain major races in the world.
- (ii) Give the geographical account on Pygmy.
- (iii) What is religion ? Describe the Hindu religion.
- (iv) "Population as a resources." Explain.

(मराठी रूपांतर)

वेळ : तीन तास

एकूण गुण : 80

सूचना :— (i) सर्व प्रश्न सोडविणे आवश्यक आहे.

(ii) उजवीकडील अंक पूर्ण गुण दर्शवितात.

(iii) नकाशा स्टेन्सिल वापरण्यास परवानगी आहे.

(iv) आवश्यक तेथे सुबक आकृत्या काढा.

1. प्रत्येकी सुमारे 20 शब्दांपर्यंत उत्तरे लिहा (कोणतेही दहा) : [20]

- (i) मानवी भूगोलाच्या कोणत्याही चार शाखा सांगा.
- (ii) आधुनिक काळातील कोणत्याही दोन भूगोलतज्ञांची नावे लिहा.
- (iii) वेदांची नावे सांगा.
- (iv) नासिकांक म्हणजे काय ?
- (v) एस्किमोंचा निवासी प्रदेश द्या.
- (vi) बुशमेन लोकांची शारीरिक वैशिष्ट्ये सांगा.

- (vii) भारतातील गोंड जमातीचे प्रदेश द्या.
- (viii) मुस्लिम धर्मातील नियम सांगा.
- (ix) जैन धर्माचे पंथ द्या.
- (x) स्थलांतराचे प्रकार सांगा.
- (xi) चौकोनाकृती प्रारूप वसाहतीची व्याख्या द्या.
- (xii) ग्रामीण वसाहतीची कार्ये लिहा.
- (xiii) लोकसंख्या वाढीची व्याख्या द्या.

2. प्रत्येकी सुमारे 50 शब्दांत उत्तरे लिहा (कोणतेही दोन) : [10]

- (i) मानवी भूगोलचे बदलते स्वरूप.
- (ii) निसर्गवाद संकल्पना.
- (iii) नागा जमातीच्या आर्थिक क्रिया.
- (iv) राष्ट्रीय स्थलांतराची कारणे.

3. प्रत्येकी सुमारे 150 शब्दांत उत्तरे लिहा (कोणतेही दोन) : [20]

- (i) मानवी भूगोलाचा सामाजिक शास्त्रांशी संबंध स्पष्ट करा.
- (ii) मानवी उत्क्रांतीचे टप्पे लिहा.
- (iii) भिल्ल जमातीचे मानवी जीवन स्पष्ट करा.
- (iv) नागरी वसाहतींच्या वाढीवर परिणाम करणारे घटक लिहा.

4. प्रत्येकी सुमारे 300 शब्दांत उत्तरे लिहा (कोणतेही दोन) :

[30]

- (i) वंश म्हणजे काय ? जगातील प्रमुख वंश स्पष्ट करा.
- (ii) पिग्मी लोकांचा भौगोलिक वृत्तांत द्या.
- (iii) धर्म म्हणजे काय ? हिंदु धर्माचे वर्णन करा.
- (iv) “लोकसंख्या एक साधन संपदा.” स्पष्ट करा.

(Gg-210 : Geography and Natural Hazards)

Time : Three Hours

Maximum Marks : 80

N.B. :- (i) All questions are compulsory.

(ii) Figures to the right indicate full marks.

(iii) Use of map stencils is allowed.

(iv) Draw neat diagrams wherever necessary.

1. Answer in about **20** words each (any *ten*) : [20]

(i) Give any *two* names of hot desert ecosystem.

(ii) State the *two* examples of animal hazards.

(iii) Give the *two* names of man-made hazards.

(iv) What is Hazard assesement ?

(v) Write any *two* radioactive prone areas.

(vi) Write any *two* causes of drought.

(vii) Give any *two* management policies of cyclonic hazards.

(viii) Define 'Flood'.

- (ix) Give any *two* causes of Tsunami.
- (x) Write any *two* examples of landslide in India.
- (xi) Define 'Deforestation'.
- (xii) Write any *two* causes of man-made forest fire.
- (xiii) Define the term underpopulation.

2. Answer in **50** words each (any *two*) : [10]

- (i) Interdisciplinary nature of Environmental Geography.
- (ii) Biological Hazards.
- (iii) Pre-hazard management of 'Forest Fire'.
- (iv) Management of soil degradation.

3. Answer in **150** words each (any *two*) : [20]

- (i) Explain the nature of Environmental Geography.
- (ii) Describe the causes and effects of hailstorm.
- (iii) Explain the effects of earthquake.
- (iv) Give aims of hazard management.

4. Answer in **300** words each (any *two*) : [30]

- (i) Explain the causes, effects and management of landslide.
- (ii) Classify hazards. Explain any *two* of them with example.
- (iii) Describe the causes, effects and management of flood.
- (iv) Describe the causes and measurements of population explosion in India.

(मराठी रूपांतर)

वेळ : तीन तास

एकूण गुण : 80

सूचना :— (i) सर्व प्रश्न आवश्यक आहेत.

- (ii) उजवीकडील अंक पूर्ण गुण दर्शवितात.
- (iii) नकाशा स्टेन्सिल्स वापरण्यास परवानगी आहे.
- (iv) आवश्यक तेथे सुबक आकृत्या काढा.
- (v) संदर्भासाठी मूळ इंग्रजी प्रश्नपत्रिका पहावी.

1. प्रत्येकी **20** शब्दांत उत्तरे लिहा (कोणतेही **दहा**) : [20]

- (i) उष्ण वाळवंटी परिसंस्थेची **देन** नावे लिहा.
- (ii) प्राणी आपत्तीची **देन** उदाहरणे लिहा.
- (iii) मानवी आपत्तीची **देन** नावे द्या.
- (iv) आपत्ती मुल्यमापन म्हणजे काय ?

- (v) कोणत्याही दोन किरणोत्सर्ग प्रवण क्षेत्रांची नावे लिहा.
- (vi) आवर्षणाची कोणतीही दोन कारणे लिहा.
- (vii) आवर्त व्यवस्थापनाची कोणतीही दोन धोरणे सांगा.
- (viii) 'पूर' व्याख्या लिहा.
- (ix) त्सुनामीची दोन कारणे लिहा.
- (x) भारतातील भूमिपाताची दोन उदाहरणे लिहा.
- (xi) 'निर्वनीकरण' व्याख्या लिहा.
- (xii) मानवनिर्मित वनव्याची दोन कारणे लिहा.
- (xiii) न्यूनतम लोकसंख्येची व्याख्या लिहा.

2. प्रत्येकी 50 शब्दांत उत्तरे लिहा (कोणतेही दोन) : [10]

- (i) पर्यावरणीय भूगोलाचे आंतरविद्याशाखीय स्वरूप.
- (ii) जैविक आपत्ती.
- (iii) 'वनवा' आपत्ती पूर्व व्यवस्थापन.
- (iv) मृदा ऱ्हासाचे व्यवस्थापन.

3. प्रत्येकी 150 शब्दांत उत्तरे लिहा (कोणतेही दोन) : [20]

- (i) पर्यावरणीय भूगोलाचे स्वरूप स्पष्ट करा.

(ii) गारपिटीची कारणे व परिणामांचे वर्णन करा.

(iii) भूकंपाची कारणे स्पष्ट करा.

(iv) आपत्ती व्यवस्थापनाची उद्दिष्टे द्या.

4. प्रत्येकी 300 शब्दांत उत्तरे लिहा (कोणतेही दोन) : [30]

(i) भूमिपाताची कारणे, परिणाम आणि व्यवस्थापन स्पष्ट करा.

(ii) आपत्तींचे वर्गिकरण करून, कोणत्याही एका आपत्तीचे उदाहरणासह स्पष्टीकरण करा.

(iii) पूराची कारणे, परिणाम व व्यवस्थापन वर्णन करा.

(iv) भारतातील लोकसंख्या विस्फोटाची कारणे व उपाययोजना वर्णन करा.

Total No. of Questions—4+4]

[Total No. of Printed Pages—8

Seat No.	
---------------------	--

[4201]-242

S.Y. B.A. EXAMINATION, 2012

GEOGRAPHY

Gg-220 : India—A Geographical Analysis (S-1)

(2008 PATTERN)

Time : Three Hours

Maximum Marks : 80

- N.B. :—**
- (i) All questions are compulsory.
 - (ii) Figures to the right indicate full marks.
 - (iii) Use of map stencils is allowed.
 - (iv) Draw neat diagrams wherever necessary.

1. Answer in about 20 words each (any ten) : **[20]**

- (1) In which hemisphere does India lie ?
- (2) Write the two names of higher peaks in Himalayas.
- (3) Give the names of two tributaries of Godavari River.
- (4) State the two characteristics of South-West Monsoon.
- (5) Define soil conservation.
- (6) What is forest conservation ?
- (7) State any two types of coal.
- (8) What is energy crisis ?
- (9) What is 'White Revolution' ?

P.T.O.

- (10) Write any *two* locational factors of Cotton Textile Industries.
- (11) What is rural-urban migration ?
- (12) Give the names of *two* States of India with high population density.
- (13) State the names of any *two* International Airports of India.

2. Answer in **50** words each (any *two*) : [10]

- (1) Relative location of India.
- (2) North-East Monsoon.
- (3) Green Revolution.
- (4) Hydroelectrical projects in India.

3. Answer in **150** words each (any *two*) : [20]

- (1) Explain the major climatic regions of India.
- (2) Explain the causes and effects of deforestation.
- (3) Give an account of distribution of Petroleum and Natural Gas in India.
- (4) Describe the importance of Ports in National and Foreign Trade.

4. Answer in **300** words each (any *two*) : [30]

- (1) Mention the major drainage systems of India and describe the Ganga river system.

- (2) State the main soil types of India and describe them in detail.
- (3) Give an account of distribution of Iron and Steel Industries in India.
- (4) Describe the Indian urbanization and explain its problems.

(मराठी रूपांतर)

वेळ : तीन तास

एकूण गुण : 80

- सूचना :— (i) सर्व प्रश्न सोडविणे आवश्यक आहेत.
(ii) उजवीकडील अंक पूर्ण गुण दर्शवितात.
(iii) नकाशा स्टेन्सिलस वापरण्यास परवानगी आहे.
(iv) आवश्यक तेथे सुबक आकृत्या काढा.
(v) संदर्भासाठी मूळ इंग्रजी प्रश्नपत्रिका पहावी.

1. प्रत्येकी 20 शब्दांत उत्तरे लिहा (कोणतेही दहा) : [20]
 - (1) भारताचे स्थान कोणत्या गोलार्धात आहे ?
 - (2) हिमालयातील उंचशिखरांची दोन नावे लिहा.
 - (3) गोदावरी नदीच्या दोन उपनद्यांची नावे द्या.
 - (4) नैऋत्य मान्सूनची दोन वैशिष्टे सांगा.
 - (5) मृदा संधारणाची व्याख्या लिहा.
 - (6) वनसंवर्धन म्हणजे काय ?
 - (7) दगडी कोळशाचे कोणतेही दोन प्रकार सांगा.
 - (8) उर्जा संकट म्हणजे काय ?
 - (9) 'धवल क्रांती' म्हणजे काय ?
 - (10) कापड उद्योगाच्या स्थानिकीकरणाचे कोणतेही दोन घटक लिहा.

- (11) ग्रामीण-नागरी स्थलांतर म्हणजे काय ?
- (12) भारतातील जास्त लोकसंख्येची घनता असलेल्या दोन राज्यांची नावे द्या.
- (13) भारतातील कोणत्याही दोन आंतरराष्ट्रीय हवाई बंदराची नावे सांगा.

2. प्रत्येकी 50 शब्दांत उत्तरे लिहा (कोणतेही दोन) : [10]

- (1) भारताचे सापेक्ष स्थान.
- (2) ईशान्य मान्सून.
- (3) हरित क्रांती.
- (4) भारतातील जलविद्युत प्रकल्प.

3. प्रत्येकी 150 शब्दांत उत्तरे लिहा (कोणतेही दोन) : [20]

- (1) भारतातील प्रमुख हवामान प्रदेश स्पष्ट करा.
- (2) निर्वनीकरणाची कारणे व परिणाम स्पष्ट करा.
- (3) भारतातील खनिजतेल व नैसर्गिक वायू वितरणाचे वर्णन करा.
- (4) राष्ट्रीय व परराष्ट्रीय व्यापारात बंदरांचे महत्व वर्णन करा.

4. प्रत्येकी 300 शब्दांत उत्तरे लिहा (कोणतेही दोन) : [30]

- (1) भारतातील प्रमुख नदी प्रणाली सांगून गंगानदी प्रणालीचे वर्णन करा.
- (2) भारतातील प्रमुख मृदा प्रकार सांगून त्यांचे सविस्तर वर्णन करा.
- (3) भारतातील लोहपोलाद उद्योगाच्या वितरणाचा वृत्तांत द्या.
- (4) भारतातील नागरीकरणाचे वर्णन करून नागरीकरणाच्या समस्या स्पष्ट करा.

[4201]-242

Gg-220 : China—A Geographical Analysis

Time : Three Hours

Maximum Marks : 80

- N.B. :—** (i) *All* questions are compulsory.
(ii) Figures to the right indicate full marks.
(iii) Use of map stencils is allowed.
(iv) Draw neat diagrams wherever necessary.

1. Answer in **20** words each (any *ten*) : [20]
- (1) Give latitudinal and longitudinal extend of China.
 - (2) Write the names of any *two* mountain ranges in China.
 - (3) State the names of any *four* east-flowing rivers in China.
 - (4) Write any *four* characteristics of summer monsoon in China.
 - (5) Define soil conservation.
 - (6) Name the major forest types in China.
 - (7) Write the names of any *two* hydroelectric power projects in China.
 - (8) Name any *two* coal producing areas in China.
 - (9) What is “White Revolution” ?
 - (10) Mention any *two* factors affecting on location of iron and steel industry.

- (11) Give any *two* effects of rural-urban migration in China.
- (12) What is 'Trade Balance' ?
- (13) State any *two* densely populated areas in China.

2. Answer in **50** words each (any *two*) : [10]

- (1) Soil degradation problem in China.
- (2) Conservation of forest in China.
- (3) Atomic power projects in China.
- (4) Significance of agriculture in China economy.

3. Answer in **150** words each (any *two*) : [20]

- (1) Describe major climatic regions of China.
- (2) Explain the significance of geographical location of China.
- (3) Give an account of composition of population in China.
- (4) Explain the industrial regions of China.

4. Answer in **300** words each (any *two*) : [30]

- (1) Explain the major soil types in China.
- (2) Explain salient features of physiographic divisions of China.
- (3) Give an account of development in communication technology and its impact on socio-economic development of China.
- (4) Describe the distribution and utilization of coal, petroleum and natural gas in China.

(मराठी रूपांतर)

वेळ : तीन तास

एकूण गुण : 80

सूचना :— (i) सर्व प्रश्न सोडविणे आवश्यक आहे.

(ii) उजवीकडील अंक पूर्ण गुण दर्शवितात.

(iii) नकाशा स्टेन्सिलस वापरण्यास परवानगी आहे.

(iv) आवश्यक तेथे सुबक आकृत्या काढा.

1. प्रत्येकी 20 शब्दांत उत्तरे लिहा (कोणतेही दहा) : [20]

- (1) चीनचा अक्षवृत्तीय व रेखावृत्तीय विस्तार द्या.
- (2) चीनमधील कोणत्याही दोन पर्वत रांगांची नावे लिहा.
- (3) चीनमधील कोणत्याही चार पुर्ववाहिनी नद्यांची नावे लिहा.
- (4) चीनमधील उन्हाळी मान्सूनची चार वैशिष्ट्ये लिहा.
- (5) मृदा संधारणाची व्याख्या द्या.
- (6) चीनमधील प्रमुख वनांचे प्रकार सांगा.
- (7) चीनमधील कोणत्याही दोन जलविद्युत प्रकल्पांची नावे लिहा.
- (8) चीनमधील कोणतेही दोन कोळसा उत्पादक प्रदेश सांगा.
- (9) 'धवल क्रांती' म्हणजे काय ?
- (10) लोह-पोलाद उद्योगाच्या स्थानिकीकरणावर परिणाम करणारे कोणतेही दोन घटक सांगा.
- (11) ग्रामिन ते नागरी स्थलांतराचे कोणतेही दोन परिणाम लिहा.
- (12) 'व्यापार संतुलन' म्हणजे काय ?
- (13) चीनमधील कोणतेही दोन दाट लोकवस्तीचे प्रदेश सांगा.

2. प्रत्येकी 50 शब्दांत उत्तरे लिहा (कोणतेही दोन) : [10]

- (1) चीनमधील मृदा अवनतिची समस्या.
- (2) चीनमधील वनसंवर्धन.
- (3) चीनमधील अणुऊर्जा प्रकल्प.
- (4) चीनच्या अर्थव्यवस्थेतील शेतीचे महत्व.

3. प्रत्येकी 150 शब्दांत उत्तरे लिहा (कोणतेही दोन) : [20]

- (1) चीनमधील प्रमुख हवामान विभागांचे वर्णन करा.
- (2) चीनच्या भौगोलिक स्थानाचे महत्व स्पष्ट करा.
- (3) चीनमधील लोकसंख्या रचनेचा वृत्तांत द्या.
- (4) चीनमधील औद्योगिक विभाग स्पष्ट करा.

4. प्रत्येकी 300 शब्दांत उत्तरे लिहा (कोणतेही दोन) : [30]

- (1) चीनमधील प्रमुख मृदा प्रकार स्पष्ट करा.
- (2) चीनमधील प्राकृतिक विभागांची महत्वाची ठळक वैशिष्ट्ये स्पष्ट करा.
- (3) चीनच्या दळणवळण तंत्रज्ञानातील विकासाचा आर्थिक व सामाजिक विकासावरील परिणामांचा वृत्तांत द्या.
- (4) चीनमधील कोळसा, खनिजतेल व नैसर्गिक वायू यांचे वितरण आणि वापराचे वर्णन करा.

Total No. of Questions—7+6+5]

[Total No. of Printed Pages—4+1

Seat No.	
-------------	--

[4201]-243

S.Y. B.A. EXAMINATION, 2012

MUSIC (संगीत) (G-2)

सामान्य जी-2

(General Paper 2)

(2008 PATTERN)

वेळ : 1 तास 30 मिनिटे

एकूण गुण : 20

विशेष सूचना :— या संचातील 'रागसंगीत गायन, सतार आणि तबला' यापैकी कोणतीही एक प्रश्नपत्रिका सोडवा.

रागसंगीत गायन

सूचना :— (i) पहिला प्रश्न अनिवार्य आहे.

(ii) पहिल्या अनिवार्य प्रश्नासह उर्वरित प्रश्नांपैकी कोणतेही तीन असे एकूण चार प्रश्न सोडवा.

1. या अभ्यासक्रमातील कोणत्याही एका रागाची मध्य लय बंदिश स्वरलिपीबद्ध करा. [5]
2. विभास आणि केदार यापैकी कोणत्याही एका रागाची संपूर्ण शास्त्रीय माहिती आरोह-अवरोह-पकड यासह लिहा. [5]
3. एकताल, दीपचंदी आणि धमार यापैकी कोणत्याही एका तालाची माहिती लिहून टाळी-काल पद्धतीने ताल लेखन करा. [5]

P.T.O.

4. खालीलपैकी कोणत्याही पाचची व्याख्या लिहा : [5]
- (1) ग्रह स्वर
 - (2) न्यास
 - (3) वादी
 - (4) बहुत्व
 - (5) नायक
 - (6) कलावंत
 - (7) बद्धत
 - (8) तान.
5. खालीलपैकी कोणत्याही दोनवर टिपा लिहा : [5]
- (1) तानांचे प्रकार
 - (2) धृपद गायन
 - (3) गानसमय सिद्धांत.
6. खालीलपैकी कोणत्याही एका संगीतज्ञाचे जीवन-कार्य विशद करा : [5]
- (1) पं. दत्तात्रय विष्णू पलुस्कर
 - (2) उ. अब्दुल करीम खाँ
 - (3) पं. विष्णू नारायण भातखंडे.
7. खालीलपैकी कोणत्याही एका विषयावर विस्ताराने लिहा : [5]
- (1) संगीत साधना
 - (2) संगीत व आधुनिक वैज्ञानिक उपकरणे.

सतार

वेळ : 1 तास 30 मिनिटे

एकूण गुण : 20

सूचना :— (i) पहिला प्रश्न अनिवार्य आहे.

(ii) पहिल्या अनिवार्य प्रश्नासह उर्वरित प्रश्नांपैकी कोणतेही तीन असे एकूण चार प्रश्न सोडवा.

1. या अभ्यासक्रमातील कोणत्याही एका रागाची मध्य लय बंदिश अथवा रझाखानी गत स्वरलिपीबद्ध करा. [5]
2. भिमपलास आणि मालकंस यापैकी कोणत्याही एका रागाची संपूर्ण शास्त्रीय माहिती आरोह-अवरोह-पकड यासह लिहा. [5]
3. तीनताल आणि दादरा यापैकी कोणत्याही एका तालाची माहिती लिहून एकपट आणि दुप्पट लिहा. [5]
4. खालीलपैकी कोणत्याही पाचची व्याख्या लिहा : [5]
 - (1) वर्ण
 - (2) न्यास
 - (3) अल्पत्व
 - (4) आवर्तन
 - (5) मींड
 - (6) जोड
 - (7) लयकारी.

5. खालीलपैकी कोणत्याही एका संगीतज्ञाचे जीवन-कार्य विशद करा : [5]

- (1) बाबा अल्लाउद्दीन खाँ.
- (2) ऊ. अहमदजान थिरखवाँ.

6. खालीलपैकी कोणत्याही एका विषयावर विस्ताराने लिहा : [5]

- (1) लोकसंगीत व लोकवाद्ये
- (2) संगीत सभेचे आयोजन.

तबला

वेळ : 1 तास 30 मिनिटे

एकूण गुण : 20

सूचना :— पहिला प्रश्न अनिवार्य. एकूण चार प्रश्न सोडवा.

1. एकताल किंवा रूपक यापैकी कोणत्याही एका तालाची माहिती लिहून एकपट व दूप्पट लिहा. [5]
2. एकताल आणि चौताल या दोन तालांची तूलना करा. [5]
3. टीपा द्या (एकूण दोन) : [5]
 - (1) बेदम तिहाई
 - (2) चक्रदार
 - (3) चौगून
 - (4) उठान.
4. तूमच्या आवडत्या तबलावादकाचे सांगितीक योगदान विशद करा. [5]
5. खालीलपैकी एका विषयावर विस्ताराने लिहा : [5]
 - (1) तबला या वाद्याचा संक्षिप्त इतिहास
 - (2) तबला स्वरात मिळविण्याचे नियम.

Total No. of Questions—7+5+5]

[Total No. of Printed Pages—4

Seat No.	
-------------	--

[4201]-244

S.Y. B.A. EXAMINATION, 2012

MUSIC (संगीत) (S-1)

Special Paper 1

(2008 PATTERN)

वेळ : 1 तास 30 मिनिटे

एकूण गुण : 20

विशेष सूचना :— या संचातील 'रागसंगीत गायन, सतार आणि तबला' यापैकी कोणतीही एक प्रश्नपत्रिका सोडवा.

रागसंगीत गायन

सूचना :— (i) पहिल्या प्रश्न अनिवार्य आहे.

(ii) पहिल्या अनिवार्य प्रश्नासह उर्वरित प्रश्नांपैकी कोणतेही तीन असे एकूण चार प्रश्न सोडवा.

1. या अभ्यासक्रमातील कोणत्याही एका रागाची विलंबित बंदिश (बडा ख्याल) स्वरलिपीबद्ध करा. [5]
2. कल्याण आणि हिंडोल यापैकी कोणत्याही एका रागाची संपूर्ण शास्त्रीय माहिती आरोह-अवरोह-पकड आणि वैशिष्ट्यांसह लिहा. [5]
3. विलंबित एकताल, विलंबित तीनताल आणि धमार यापैकी कोणत्याही एका तालाची माहिती लिहून ताललेखन करा. [5]

P.T.O.

4. खालीलपैकी कोणत्याही पाच व्याख्या लिहा : [5]
- (1) ग्रह स्वर
 - (2) कोमल स्वर
 - (3) औडव
 - (4) लय
 - (5) राग
 - (6) अंश
 - (7) खंड.
5. खालीलपैकी कोणत्याही दोनवर टिपा लिहा : [5]
- (1) संधिप्रकारा राग
 - (2) जोड राग
 - (3) श्रुती-स्वर विभाजन
 - (4) चतरंग
 - (5) सप्तक व सप्तकाचे प्रकार.
6. खालीलपैकी कोणत्याही एका संगीतज्ञाचे जीवन कार्य विशद करा : [5]
- (1) पं. गजाननबुवा जोशी
 - (2) उ. अमीर खाँ.
7. खालीलपैकी कोणत्याही एका विषयावर विस्ताराने लिहा : [5]
- (1) संगीत—गुरुमुखी विद्या
 - (2) गायनात शब्दोच्चाराचे महत्त्व.

सतार

वेळ : 1 तास 30 मिनिटे

एकूण गुण : 20

सूचना :— (i) पहिल्या प्रश्नास अनिवार्य आहे.

(ii) पहिल्या अनिवार्य प्रश्नासह उर्वरित प्रश्नांपैकी कोणतेही तीन असे एकूण चार प्रश्न सोडवा.

1. या अभ्यासक्रमातील कोणत्याही एका रागाची विलंबित बंदिश (मसितखानी गत) स्वरलिपीबद्ध करा. [5]
2. भिमपलास आणि दुर्गा यापैकी कोणत्याही एका रागाची संपूर्ण शास्त्रीय माहिती आरोह-अवरोह-पकड आणि वैशिष्ट्यांसह लिहा. [5]
3. चौताल आणि रूपक यापैकी कोणत्याही एका तालाची माहिती लिहून एकपट आणि दुप्पट लिहा. [5]
4. खालीलपैकी कोणत्याही एका संगीतज्ञाचे जीवन कार्य विशद करा : [5]
 - (1) पंडिता अन्नपूर्णादेवी
 - (2) पं. व्ही. जी. जोग.
5. खालीलपैकी कोणत्याही एका विषयावर विस्ताराने लिहा : [5]
 - (1) सतारवादानातील घराणी
 - (2) सतारीचा इतिहास.

तबला

वेळ : 1 तास 30 मिनिटे

एकूण गुण : 20

सूचना :— पहिला प्रश्न अनिवार्य. एकूण चार प्रश्न सोडवा.

1. आडाचौताल किंवा तिलवाडा यापैकी कोणत्याही एका तालाची संपूर्ण शास्त्रीय माहिती लिहून तालाची दुप्पट करा. [5]
2. आडाचौताल आणि झूमरा या दोन तालांची तूलना करा. [5]
3. टीपा द्या (एकूण दोन) : [5]
 - (1) आड, कुआड व बिआड लय
 - (2) बंद व खुला बाज
 - (3) चतूरश्र जाती
 - (4) रेल.
4. वाद्य वादनाबरोबर तबल्याच्या साथ संगतीची वैशिष्ट्ये लिहा. [5]
5. खालीलपैकी एका विषयावर विस्ताराने लिहा : [5]
 - (1) दिल्ली व लखनौ बाज
 - (2) धृपद-धमार.

Total No. of Questions—7+5+5]

[Total No. of Printed Pages—4

Seat No.	
-------------	--

[4201]-245

S.Y. B.A. EXAMINATION, 2012

MUSIC (संगीत) (S-2)

Special Paper 2

(2008 PATTERN)

वेळ : 1 तास 30 मिनिटे

एकूण गुण : 20

विशेष सूचना :— या संचातील 'रागसंगीत गायन, सतार आणि तबला' यापैकी कोणतीही एक प्रश्नपत्रिका सोडवा.

रागसंगीत गायन

सूचना :— (i) पहिल्या प्रश्नासह अनिवार्य आहे.

(ii) पहिल्या अनिवार्य प्रश्नासह उर्वरित प्रश्नांपैकी कोणतेही तीन असे एकूण चार प्रश्न सोडवा.

1. या अभ्यासक्रमातील कोणत्याही एका रागाची विलंबित बंदीश (बडा ख्याल) स्वरलिपीबद्ध करा. [5]
2. भैरव आणि भिमपलास यापैकी कोणत्याही एका रागाची संपूर्ण शास्त्रीय माहिती आरोह-अवरोह-पकड आणि वैशिष्ट्यांसह लिहा. [5]
3. सूलताल, अद्धा धुमाळी आणि धमार यापैकी कोणत्याही एका तालाची माहिती लिहून ताललेखन करा. [5]

P.T.O.

4. खालीलपैकी कोणत्याही दोनवर टिपा लिहा : [5]
- (1) पार्श्वगायन
 - (2) स्वरलिपीची व्याप्ती
 - (3) माझा आवडता गीतप्रकार.
5. खालीलपैकी कोणत्याही दोनवर थोडक्यात लिहा : [5]
- (1) ठुमरी गायनशैली
 - (2) बंदिर्शीचे प्रकार
 - (3) नाटकात संगीताचे स्थान.
6. खालीलपैकी कोणत्याही एका संगीतज्ञाचे जीवन कार्य विशद करा : [5]
- (1) पं. जितेंद्र अभिषेकी
 - (2) उ. बडे गुलाम अली खाँ.
7. खालीलपैकी कोणत्याही एका विषयावर विस्ताराने लिहा : [5]
- (1) मला अपेक्षित असलेले संगीत शिक्षण
 - (2) महाराष्ट्राचे लोकसंगीत.

सतार

वेळ : 1 तास 30 मिनिटे

एकूण गुण : 20

सूचना :— (i) पहिल्या प्रश्न अनिवार्य आहे.

(ii) पहिल्या अनिवार्य प्रश्नासह उर्वरित प्रश्नांपैकी कोणतेही तीन असे एकूण चार प्रश्न सोडवा.

1. या अभ्यासक्रमातील कोणत्याही **एका** रागाची विलंबित बंदिश (मसितखानी गत) स्वरलिपीबद्ध करा. [5]
2. कलावती आणि चंद्रकंस यापैकी कोणत्याही **एका** रागाची संपूर्ण शास्त्रीय माहिती आरोह-अवरोह-पकड आणि वैशिष्ट्यांसह लिहा. [5]
3. झुमरा आणि सूलताल यापैकी कोणत्याही **एका** तालाची माहिती लिहून एकपट आणि दुप्पट लिहा. [5]
4. खालीलपैकी कोणत्याही **एका** संगीतज्ञाचे जीवन कार्य विशद करा : [5]
 - (1) पंडित भीमसेन जोशी
 - (2) ऊ. बिसमिल्ला खाँ.
5. खालीलपैकी कोणत्याही **एका** विषयावर विस्ताराने लिहा : [5]
 - (1) भावदर्शनासाठी वाद्यांचा उपयोग
 - (2) नभोवाणी आणि संगीत.

तबला

वेळ : 1 तास 30 मिनिटे

एकूण गुण : 20

सूचना :— पहिला प्रश्न अनिवार्य. एकूण चार प्रश्न सोडवा.

1. धमार किंवा सुलताल यापैकी कोणत्याही एका तालाची शास्त्रीय माहिती लिहून तालाची दुप्पट करा. [5]
2. एकताल आणि रूपक या तालात प्रत्येकी एक तुकडा, एक चक्रदार आणि एक तिहाई लिहा. [5]
3. टीपा लिहा (एकूण दोन) : [5]
 - (1) पेशकार
 - (2) आमद
 - (3) नगमा (लेहरा)
 - (4) कायदा.
4. कथक नृत्याबरोबर तबला साथीचे वेगळेपण अधोरेखित करा. [5]
5. खालीलपैकी एका विषयावर विस्ताराने लिहा : [5]
 - (1) तालनिर्मितीचे सिद्धांत
 - (2) अजराडा व फरूखाबाद या बाजांची विस्तृत माहिती.

Total No. of Questions—4]

[Total No. of Printed Pages—3

Seat No.	
---------------------	--

[4201]-246

S.Y. B.A. EXAMINATION, 2012

PSYCHOLOGY

General Paper 2

(Social Psychology)

(2008 PATTERN)

Time : Three Hours

Maximum Marks : 80

N.B. :— (i) *All* questions are compulsory.

(ii) Figures to the right indicate full marks.

1. Answer the following questions in **50** words each (any *two*) : [10]

- (1) Explain the survey method.
- (2) State the impression management.
- (3) Explain the improving communication.
- (4) State the healthy communication skills.

2. Write short notes in **100** words each (any *four*) : [20]

- (1) Application-social psychology and health.
- (2) Causes of prejudice.
- (3) Social cognition.
- (4) Competition versus cooperation.
- (5) Mate selection.
- (6) Determinants of Internal attraction.

P.T.O.

3. Attempt any *three* questions in **200-250** words each : [30]

- (1) Define social psychology. Explain the theories in social psychology.
- (2) What is Attitude ? Explain components of attitude.
- (3) Explain the Kelly's theory of causal attributions.
- (4) State the codes of non-verbal communication.
- (5) Describe the behaviour in the presence of others.

4. Answer any *one* of the following questions in **500** words : [20]

- (1) What is self ? Describe the functions and formation of self.
- (2) What is compliance ? Explain the specific compliance techniques.

(मराठी रूपांतर)

वेळ : तीन तास

एकूण गुण : 80

सूचना :— (i) सर्व प्रश्न सोडविणे आवश्यक आहे.

(ii) उजवीकडील अंक पूर्ण गुण दर्शवितात.

(iii) संदर्भासाठी मूळ इंग्रजी प्रश्नपत्रिका पहावी.

1. खालील प्रश्नांची उत्तरे प्रत्येकी **50** शब्दांत लिहा (कोणतेही दोन) : [10]

- (1) सर्वेक्षण पद्धती स्पष्ट करा.
- (2) छापेचे व्यवस्थापन सांगा.
- (3) संवाद सुधारणा स्पष्ट करा.
- (4) योग्य संप्रेषण कौशल्य सांगा.

2. प्रत्येकी 100 शब्दांत थोडक्यात टिपा लिहा (कोणतेही चार) : [20]
- (1) उपयोजन-सामाजिक मानसशास्त्र आणि आरोग्य.
 - (2) पूर्वग्रहाची कारणे.
 - (3) सामाजिक बोधन.
 - (4) स्पर्धा विरुद्ध सहकार्य.
 - (5) जोडीदाराची निवड.
 - (6) अंतर्गत आकर्षणाची नियामके.
3. खालील प्रश्नांची उत्तरे प्रत्येकी 200-250 शब्दांत लिहा (कोणतेही तीन) : [30]
- (1) सामाजिक मानसशास्त्राची व्याख्या लिहा. सामाजिक मानसशास्त्राचे सिद्धांत स्पष्ट करा.
 - (2) अभिवृत्ती म्हणजे काय ? अभिवृत्तीचे घटक/परिमिती स्पष्ट करा.
 - (3) केली यांचा आरोपण सिद्धांत स्पष्ट करा.
 - (4) अशाब्दीक/अभाषीक संप्रेषणाचे संकेत सांगा.
 - (5) वर्तनातील सक्षमता व इतर बाबींचे वर्णन करा.
4. खालील प्रश्नांची उत्तरे 500 शब्दांत लिहा (कोणताही एक) : [20]
- (1) 'स्व' म्हणजे काय ? 'स्व' ची कार्य व निर्मितीचे वर्णन करा.
 - (2) अनुपालन म्हणजे काय ? अनुपालनाची मुलभूत तंत्रे स्पष्ट करा.

Total No. of Questions—4+4]

[Total No. of Printed Pages—7

Seat No.	
---------------------	--

[4201]-247

S.Y. BA. EXAMINATION, 2012

PSYCHOLOGY

Special Paper I

(Psychology of Adjustment)

(2008 PATTERN)

Time : Three Hours

Maximum Marks : 80

N.B. :— (i) *All* questions are compulsory.

(ii) Figures to the right indicate full marks.

1. Answer the following questions in **50** words each (any *two*) : [10]

- (1) Explain the concept of Id, Ego and Super Ego.
- (2) State the concept of Phobia.
- (3) Explain the concept of sexual harassment.
- (4) State the sources of Frustration.

2. Write short notes in **100** words each (any *four*) : [20]

- (1) Causes of unemployment.
- (2) Psychology's involvement in health.

- (3) Sources of stress.
- (4) Concept of Health Psychology.
- (5) Selecting the mate.
- (6) Poor nutrition and lack of exercise.

3. Attempt any *three* questions in **200-250** words each : [30]

- (1) Describe the Psychodynamic approach by Adler.
- (2) Discuss the alternative to marriage.
- (3) Describe in brief the model of career choice and development given by Holland.
- (4) Explain types of motivational conflicts.
- (5) Describe eating disorders.

4. Answer any *one* of the following questions in **500** words : [20]

- (1) Define anxiety. Discuss the types of anxiety disorders.
- (2) Define coping behaviour. Explain the stress as common coping pattern.

(मराठी रूपांतर)

वेळ : तीन तास

एकूण गुण : 80

सूचना :— (i) सर्व प्रश्न सोडविणे आवश्यक आहे.

(ii) उजवीकडील अंक पूर्ण गुण दर्शवितात.

(iii) संदर्भासाठी मूळ इंग्रजी प्रश्नपत्रिका पहावी.

1. खालील प्रश्नांची उत्तरे प्रत्येकी 50 शब्दांत लिहा (कोणतेही दोन) : [10]

(1) इद्, अहम्, पराअहम् या संकल्पना स्पष्ट करा.

(2) भीती ही संकल्पना स्पष्ट करा.

(3) लैंगिक छळ ही संकल्पना विशद करा.

(4) वैफल्यांची उगमस्थाने स्पष्ट करा.

2. प्रत्येकी 100 शब्दांत थोडक्यात टिपा लिहा (कोणतेही चार) : [20]

(1) बेकारीची कारणे.

(2) स्वास्थातील मानसशास्त्राची अंतर्भूतता.

(3) तणावाची उगमस्थाने.

(4) स्वास्थ्य मानसशास्त्राची संकल्पना.

(5) जोडिदाराची निवड.

(6) कुपोषण आणि व्यायामाचा अभाव.

3. खालील प्रश्नांची उत्तरे प्रत्येकी 200-250 शब्दांत लिहा (कोणतेही तीन) : [30]

(1) अँडलरचा मनोगतिशील दृष्टिकोन विशद करा.

(2) विवाहाला पर्याय याविषयी चर्चा करा.

- (3) व्यवसाय निवड आणि विकास याबाबत हॉलंड यांनी दिलेल्या प्रारूपाचे वर्णन करा.
- (4) प्रेरणा संघर्षाचे प्रकार स्पष्ट करा.
- (5) खाण्याच्या विकृतीचे सविस्तर वर्णन करा.

4. खालील प्रश्नांची उत्तरे 500 शब्दांत लिहा (कोणताही एक) : [20]

- (1) चिंतेची व्याख्या द्या. चिंता विकृतीच्या प्रकारांची चर्चा करा.
- (2) साधक वर्तनाची व्याख्या द्या. तणावाचे सामान्य साधक आकृतीबंध स्पष्ट करा.

[4201]-247

(Abnormal Psychology and Therapeutic Interventions)

Time : Three Hours

Maximum Marks : 80

N.B. :— (i) *All* questions are compulsory.

(ii) Figures to the right indicate full marks.

1. Answer the following questions in **50** words each (any *two*) : [10]

- (1) Definition and nature of abnormal behaviour.
- (2) Depressive disorder.
- (3) Measuring success in psychotherapy.
- (4) State the importance of Token Economy.

2. Write short notes in **100** words each (any *four*) : [20]

- (1) Paranoid schizophrenia.
- (2) Obsessive-Compulsive disorder.
- (3) State the need for psychotherapy.
- (4) Professionals in psychotherapy.
- (5) Systematic desensitization.
- (6) Family therapy.

3. Attempt any *three* questions in **200-250** words each : [30]

- (1) Classification system of abnormal behaviour with special reference to DSM-IV.

- (2) Explain other types of psychotic disorders.
- (3) Define phobia. Explain the types of phobias.
- (4) Explain the aversion therapy.
- (5) Describe the transactional analysis technique.

4. Answer any *one* of the following questions in **500** words : [20]

- (1) What is personality disorder ? Explain the emotional personality disorder.
- (2) Explain Rational Emotive Behaviour Therapy.

(मराठी रूपांतर)

वेळ : तीन तास

एकूण गुण : 80

सूचना :— (i) सर्व प्रश्न सोडविणे आवश्यक आहे.

(ii) उजवीकडील अंक पूर्ण गुण दर्शवितात.

(iii) संदर्भासाठी मूळ इंग्रजी प्रश्नपत्रिका पहावी.

1. खालील प्रश्नांची उत्तरे प्रत्येकी **50** शब्दांत लिहा (कोणतेही **दोन**) : [10]

- (1) अपसामान्य वर्तनाची व्याख्या आणि स्वरूप सांगा.
- (2) अवसाद विकृती स्पष्ट करा.
- (3) मानसोपचारातील यशाचे मापन स्पष्ट करा.
- (4) प्रतिकात्मक पारितोषिकाचे महत्त्व सांगा.

2. प्रत्येकी **100** शब्दांत थोडक्यात टिपा लिहा (कोणतेही **चार**) : [20]

- (1) संशयी छिन्नमनस्कता.

- (2) विचारकृती-अनिवार्यता विकृती.
- (3) मानसोपचार पद्धतीची गरज स्पष्ट करा.
- (4) मानसोपचारातील व्यावसायिकता.
- (5) पद्धतशीर आवेदनशीलन.
- (6) कौटुंबिक उपचार पद्धती.

3. खालील प्रश्नांची उत्तरे प्रत्येकी 200-250 शब्दांत लिहा (कोणतेही तीन) : [30]

- (1) अपसामान्य वर्तनाची वर्गीकरण प्रणाली डि.एस्.एम.-IV संदर्भाने स्पष्ट करा.
- (2) इतर मनोविक्षिप्त विकृतींचे प्रकार स्पष्ट करा.
- (3) दुर्भ्रंतीची व्याख्या द्या. दुर्भ्रंतीचे प्रकार स्पष्ट करा.
- (4) परावृत्ती उपचार पद्धती स्पष्ट करा.
- (5) विनिमय विश्लेषण पद्धतीचे वर्णन करा.

4. खालील प्रश्नांची उत्तरे 500 शब्दांत लिहा (कोणताही एक) : [20]

- (1) व्यक्तिमत्त्व विकृती म्हणजे काय ? भावनिक व्यक्तिमत्त्व विकृती स्पष्ट करा.
- (2) तर्कनिष्ठ भावनिक वर्तनोपचार पद्धती स्पष्ट करा.

Total No. of Questions—4+4]

[Total No. of Printed Pages—7

Seat No.	
---------------------	--

[4201]-248

S.Y. BA. EXAMINATION, 2012

PSYCHOLOGY

Special Paper II

(S-II : Developmental Psychology)

(2008 PATTERN)

Time : Three Hours

Maximum Marks : 80

N.B. :— (i) *All* questions are compulsory.

(ii) Figures to the right indicate full marks.

1. Attempt any *two* questions in **50** words each : [10]

- (1) What is development ?
- (2) Explain the moral development in middle childhood.
- (3) Explain the concept of 'late-maturation' and 'early-maturation'.
- (4) Explain the family relationship in middle adulthood.

2. Write short answers in **100** words each (any *four*) : [20]

- (1) Explain the importance of play in early childhood.
- (2) Explain the (social) school development in middle childhood.

P.T.O.

- (3) How does the concept of 'self' develop in middle childhood ?
- (4) Explain the social problems in adolescence.
- (5) How are the career choices made in early adulthood ?
- (6) How is stress management done in middle adulthood ?

3. Attempt any *three* questions in **200-250** words each : [30]

- (1) State the characteristics of neonatal period.
- (2) Explain the intellectual development in pre-school years.
- (3) Explain the physical maturation in adolescence.
- (4) Describe the physical development in early adulthood.
- (5) What preventive health care should be followed in early adulthood ?

4. Attempt any *one* question in **500** words : [20]

- (1) Describe in detail the physical development in late adulthood.
- (2) Describe in detail the sensory and speech development in infancy.

(मराठी रूपांतर)

वेळ : तीन तास

एकूण गुण : 80

सूचना :— (i) सर्व प्रश्न सोडविणे आवश्यक आहे.

(ii) उजवीकडील अंक पूर्ण गुण दर्शवितात.

1. खालील प्रश्नांची उत्तरे प्रत्येकी 50 शब्दांत लिहा (कोणतेही दोन) : [10]

- (1) विकास म्हणजे काय ?
- (2) मध्यम बाल्यावस्थेतील नैतिक विकास स्पष्ट करा.
- (3) 'विलंबपक्वता' व 'अकालपक्वता' या संकल्पना स्पष्ट करा.
- (4) मध्यम प्रौढावस्थेतील कौटुंबिक संबंध स्पष्ट करा.

2. खालील प्रश्नांची प्रत्येकी 100 शब्दांत उत्तरे लिहा (कोणतेही चार) : [20]

- (1) पूर्व-बाल्यावस्थेतील खेळांचे महत्व स्पष्ट करा.
- (2) मध्यम बाल्यावस्थेतील 'शालेय जाणिव विकास' स्पष्ट करा.
- (3) मध्यम बाल्यावस्थेत स्व-संकल्पना कशी तयार होते ?
- (4) किशोरावस्थेतील सामाजिक धोके स्पष्ट करा.
- (5) पूर्व-प्रौढावस्थेत व्यवसाय निवड कशी होते ?
- (6) मध्यम प्रौढावस्थेत तणावांचे व्यवस्थापन कसे केले जाते ?

3. खालील प्रश्नांची प्रत्येकी 200-250 शब्दांत उत्तरे लिहा (कोणतेही तीन) : [30]

- (1) नवजातावस्थेची वैशिष्टे सांगा.

- (2) पूर्व-शालेय वयातील बौद्धिक विकास स्पष्ट करा.
- (3) किशोरावस्थेतील शारीरिक विकास स्पष्ट करा.
- (4) पूर्व-प्रौढावस्थेतील शारीरिक विकासाचे वर्णन करा.
- (5) पूर्व-प्रौढावस्थेत आरोग्यासाठी कोणती काळजी घेणे आवश्यक आहे ?

4. खालील प्रश्नांची 500 शब्दांत उत्तरे लिहा (कोणताही एक) : [20]

- (1) विलंब वृद्धावस्थेतील शारीरिक विकासाचे सविस्तर वर्णन करा.
- (2) शैशवावस्थेतील वेदनिक व भाषिक विकासाचे सविस्तर वर्णन करा.

[4201]-248

(S-II : Positive Psychology and Counselling Psychology)

Time : Three Hours

Maximum Marks : 80

N.B. :— (i) *All* questions are compulsory.

(ii) Figures to the right indicate full marks.

1. Attempt any *two* questions in **50** words each : [10]

(1) What are the procedures used for assessment of child functioning ?

(2) State the uses of play in counselling.

(3) Explain the concept of 'hope'.

(4) Define Positive Psychology. Explain the goals of Positive Psychology.

2. Write short notes on any *four* in **100** words each : [20]

(1) Counselling procedures with older adults.

(2) Successful aging.

(3) Emotional Intelligence.

(4) Optimism and Well-being.

(5) Predictable Counselling Agenda.

(6) Write a note on 'Resilience'.

3. Attempt any *three* questions in **200-250** words each : [30]

(1) Explain the cognitive counselling method.

- (2) Explain the effects of positive and negative emotions on human behaviour.
- (3) Explain the importance of communication with children.
- (4) Explain the nature of Positive Psychology.
- (5) Explain the negative aspects of human nature on the basis of Traditional Psychology.

4. Attempt any *one* question in **500** words : [20]

- (1) Describe various characteristics and ethical principles of effective counsellor.
- (2) What is happiness ? Describe the determinants of measurement technique of happiness.

(मराठी रूपांतर)

वेळ : तीन तास

एकूण गुण : 80

सूचना :— (i) सर्व प्रश्न सोडविणे आवश्यक आहे.

(ii) उजवीकडील अंक पूर्ण गुण दर्शवितात.

1. खालील प्रश्नांची प्रत्येकी **50** शब्दांत उत्तरे लिहा (कोणतेही दोन) : [10]

- (1) बालकांच्या कार्यपद्धतीचे मूल्यांकन करण्यासाठी वापरण्यात येणाऱ्या पद्धती कोणत्या ?
- (2) सामुपदेशनात खेळाचे उपयोग सांगा.
- (3) 'आशा' संकल्पना स्पष्ट करा.
- (4) सकारात्मक मानसशास्त्र व्याख्या द्या. सकारात्मक मानसशास्त्राची ध्येये स्पष्ट करा.

2. खालीलपैकी प्रत्येकी 100 शब्दांत थोडक्यात टिपा लिहा (कोणत्याही चार) : [20]
- (1) वयस्क प्रौढांच्या बाबतीत सामुपदेशन पद्धती.
 - (2) यशस्वी वृद्धत्व.
 - (3) भावनिक बुद्धीमत्ता.
 - (4) आशावाद आणि खुषाली.
 - (5) पूर्वकथनजन्य सामुपदेशन विषयपत्रिका.
 - (6) स्थितीस्थापकत्व (लवचिकता) यावर टीप लिहा.
3. खालील प्रश्नांची प्रत्येकी 200-250 शब्दांत उत्तरे लिहा (कोणतेही तीन) : [30]
- (1) बोधात्मक-सामुपदेशन पद्धती स्पष्ट करा.
 - (2) मानवी वर्तनावर सकारात्मक व नकारात्मक भावनांचे होणारे परिणाम स्पष्ट करा.
 - (3) बालकांबरोबरील संवादाचे महत्व स्पष्ट करा.
 - (4) सकारात्मक मानसशास्त्राचे स्वरूप स्पष्ट करा.
 - (5) परंपरागत मानसशास्त्राच्या आधारे मानवी स्वभावातील नकारात्मक पैलू स्पष्ट करा.
4. खालील प्रश्नांची 500 शब्दांत उत्तरे लिहा (कोणताही एक) : [20]
- (1) प्रभावी सामुपदेशकाची गुणवैशिष्ट्ये आणि नैतिक तत्वे वर्णन करा.
 - (2) आनंदी वृत्ती म्हणजे काय ? आनंदी वृत्तीच्या घटकांचे आणि मापन तंत्रांचे वर्णन करा.

Total No. of Questions—4]

[Total No. of Printed Pages—4

Seat No.	
---------------------	--

[4201]-249

S.Y. BA. EXAMINATION, 2012

GANDHIAN THOUGHT

(G-2 : Socio-Political and Religious Thoughts)

(2008 PATTERN)

Time : Three Hours

Maximum Marks : 80

N.B. :— (i) *All* questions are compulsory.

(ii) Figures to the right indicate full marks.

1. Answer any *two* of the following questions in **50** words each : [10]

- (1) Briefly discuss Gandhiji's views on functions of the state.
- (2) Explain the relationship between Religion and Morality.
- (3) Explain Gandhiji's idea of Antyodaya.
- (4) Explain briefly Gandhiji's idea of interreligious harmony.

2. Write short notes on any *four* of the following in **100** words each : [20]

- (1) Idea of Spiritualization of Politics.
- (2) Principle of Decentralization.

P.T.O.

- (3) Dignity of Labour.
- (4) Views on Hinduism.
- (5) The concept of Varna.
- (6) The idea of Ramraj.

3. Answer any *three* of the following questions in **200** words each : [30]

- (1) Bring out the significance of Gandhiji's idea of Panchayat Raj.
- (2) Explain Gandhian views on Democracy, Trusteeship and Socialism.
- (3) According to Gandhiji explain relationship between God, Truth and Ahimsa.
- (4) Illustrate Gandhiji's opinions on role and status of women in society.
- (5) State Gandhiji's understanding of other religions on the basis of his idea of Religious harmony.

4. Answer any *one* of the following in **500** words : [20]

- (1) Explain and critically evaluate Gandhiji's views on cast and varna system.
- (2) Explain Gandhiji's Eighteen point constructive programme for rural development.

(मराठी रूपांतर)

वेळ : तीन तास

एकूण गुण : 80

सूचना :— (i) सर्व प्रश्न सोडविणे आवश्यक आहे.

(ii) उजवीकडील अंक पूर्ण गुण दर्शवितात.

(iii) संदर्भासाठी मूळ इंग्रजी प्रश्नपत्रिका पहावी.

1. खालीलपैकी कोणत्याही दोन प्रश्नांची प्रत्येकी 50 शब्दांत उत्तरे लिहा : [10]

- (1) राज्याच्या कार्याविषयीचा गांधीजींचा दृष्टीकोन थोडक्यात सांगा.
- (2) धर्म आणि नीति यांच्यातील संबंध स्पष्ट करा.
- (3) गांधीजींची 'अत्योदय' संकल्पना स्पष्ट करा.
- (4) गांधीजींची 'आंतरधर्मिय-सुसंवाद' संकल्पना स्पष्ट करा.

2. खालीलपैकी कोणत्याही चारांवर प्रत्येकी 100 शब्दांत थोडक्यात टिपा लिहा : [20]

- (1) राजकिय-आध्यात्मिकरण संकल्पना.
- (2) विकेंद्रिकरण तत्त्व.
- (3) श्रमप्रतिष्ठा.
- (4) हिंदुत्ववादी दृष्टीकोन.
- (5) वर्ण संकल्पना.
- (6) रामराज्य.

3. खालीलपैकी कोणत्याही तीन प्रश्नांची प्रत्येकी 200 शब्दांत उत्तरे लिहा : [30]

- (1) गांधीजींच्या पंचायतराज संकल्पनेचे महत्त्व विशद करा.

- (2) गांधीजींचे लोकशाही, विश्वस्त आणि समाजवाद दृष्टीकोन स्पष्ट करा.
- (3) गांधीजींना अनुसरून ईश्वर, सत्य आणि अहिंसा यांच्यातील संबंध स्पष्ट करा.
- (4) गांधी विचारातील समाजातील स्त्रियांची भुमिका आणि दर्जा स्पष्ट करा.
- (5) गांधीजींच्या धार्मिक सुसंवादाच्या दृष्टीकोनावर आधारित गांधीजींची इतर धर्माबद्दलची मते स्पष्ट करा.

4. खालीलपैकी कोणत्याही एका प्रश्नाचे 500 शब्दांत उत्तर लिहा : [20]

- (1) गांधीजींची जात आणि वर्णव्यवस्थेबद्दलची मते सांगून त्याचे चिकित्सक मूल्यमापन करा.
- (2) ग्रामीण विकासाच्या विधायक कार्यक्रमाची गांधीजींनी सांगितलेली अठरा कलमे स्पष्ट करा.

Total No. of Questions—4]

[Total No. of Printed Pages—3

Seat No.	
-------------	--

[4201]-250

S.Y. B.A. EXAMINATION, 2012

YOGVIDYA

General Paper II

(Yogachi Sarvangeen Baithak)

(2008 PATTERN)

Time : Two Hours

Maximum Marks : 40

N.B. :— (i) *All* questions are compulsory.

(ii) Figures to the right indicate full marks.

1. Explain any *one* from the following in **50** words : [5]

(1) Which are objectives of Yoga Science ?

(2) On which system of body does the Shuddhikriya affect ?

2. Write short notes (any *two*) : [10]

(1) Hathayog

(2) Chittavritti

(3) Samadhi

(4) Jalneti.

3. Answer any *two* questions from the following in **200** to **250** words each : [15]

(1) State the types of Darshan. Explain the Bauddha Darshan.

P.T.O.

- (2) What are the factors of educational system ? Explain the use of Yoga for improving educational system.
- (3) State the name, precautions and benefits of Asana and Pranayama.

4. Attempt any *one* question in detail : [10]

- (1) Discuss the personality development and Yoga Science.
- (2) Which factors bring distraction in mental health ? Discuss.

(मराठी रूपांतर)

वेळ : दोन तास

एकूण गुण : 40

सूचना :— (i) सर्व प्रश्न सोडविणे आवश्यक आहे.

(ii) उजवीकडील अंक पूर्ण गुण दर्शवितात.

(iii) संदर्भासाठी मूळ इंग्रजी प्रश्नपत्रिका पहावी.

1. खालीलपैकी कोणत्याही एकाचे 50 शब्दात स्पष्टीकरण द्या : [5]

- (1) योगशास्त्राचे उद्दिष्टे कोणते ?
- (2) शुद्धिक्रीयांच्या अभ्यासाचा प्रभाव कोणत्या शरीर संस्थेवर होतो.

2. थोडक्यात टिपा द्या (कोणत्याही दोन) : [10]

- (1) हठयोग
- (2) चित्तवृत्ती
- (3) समाधी
- (4) जलनेती.

3. खालीलपैकी कोणत्याही दोन प्रश्नांचे प्रत्येकी 200 ते 250 शब्दात उत्तरे द्या : [15]

- (1) दर्शनांचे प्रकार सांगा. बौद्धदर्शनाचे सविस्तर वर्णन करा.
- (2) शैक्षणिक प्रक्रियेचे घटक कोणते ? शैक्षणिक प्रक्रिया विकासासाठी योगाचा उपयोग स्पष्ट करा.
- (3) आसन व प्राणायामांचे प्रकार सांगून दक्षता व लाभ सांगा.

4. खालीलपैकी कोणत्याही एका प्रश्नाचे सविस्तर उत्तर द्या : [10]

- (1) व्यक्तिमत्व विकास व योगशास्त्र चर्चा करा.
- (2) मानसिक आरोग्यात बिघाड निर्माण करणारे घटक कोणते ? चर्चा करा.

Total No. of Questions—4]

[Total No. of Printed Pages—3

Seat No.	
---------------------	--

[4201]-251

S.Y. B.A. EXAMINATION, 2012

HISTORY OF CIVILIZATION

General Paper II

(Indian Culture)

(2008 PATTERN)

Time : Three Hours

Maximum Marks : 80

N.B. :— (i) *All* questions are compulsory.

(ii) Figures to the right indicate full marks.

1. Answer the following questions in **50** words each (any *two*) : [10]

- (1) What is Proto history ?
- (2) State the 'Ashram System' in ancient Indian society.
- (3) Explain the concept of 'Bhakti Movement'.
- (4) State the work of Ramakrishna Mission.

2. Write short notes in **100** words each (any *four*) : [20]

- (1) Importance of Indian Culture.
- (2) Paleolithic Age.
- (3) Merits and demerits of caste system.
- (4) Guru Nanak.
- (5) Painting in Ancient Period.
- (6) Information Technology.

3. Answer the following questions in **200-250** words each (any *three*) : [30]

- (1) Write in detail 'Cultural Identity' of India.
- (2) Describe the socio-economic life in Harappa Culture.
- (3) Explain the contribution of Kabir and Meerabai in Bhakti Movement.
- (4) State the work of Arya Samaj in socio-religious movement in India.
- (5) Write the progress in science from ancient to medieval period.

4. Answer any *one* of the following questions in **500** words : [20]

- (1) Describe the life and teaching of Bhagwan Buddha.
- (2) Discuss the art and architecture in Medieval period.

(मराठी रूपांतर)

वेळ : तीन तास

एकूण गुण : 80

सूचना :— (i) सर्व प्रश्न सोडविणे आवश्यक आहेत.

(ii) उजवीकडील अंक पूर्ण गुण दर्शवितात.

(iii) संदर्भासाठी मूळ इंग्रजी प्रश्नपत्रिका पहावी.

1. खालील प्रश्नांची उत्तरे प्रत्येकी **50** शब्दांत लिहा (कोणतेही **दोन**) : [10]

- (1) इतिहासपूर्व कालखंड म्हणजे काय ?
- (2) प्राचीन भारतीय समाजातील आश्रम व्यवस्था सांगा.
- (3) 'भक्ती चळवळ' ही संकल्पना स्पष्ट करा.
- (4) रामकृष्ण मिशनचे कार्य सांगा.

2. प्रत्येकी 100 शब्दांत थोडक्यात टिपा लिहा (कोणतेही चार) : [20]
- (1) भारतीय संस्कृतीचे महत्व.
 - (2) पुराणाऱमयुग.
 - (3) जातिसंस्थेचे गुणदोष.
 - (4) गुरु नानक.
 - (5) प्राचीन काळातील चित्रकला.
 - (6) माहिती तंत्रज्ञान.
3. खालील प्रश्नांची प्रत्येकी 200-250 शब्दांत उत्तरे लिहा (कोणतेही तीन) : [30]
- (1) भारताची 'सांस्कृतिक ओळख' सविस्तर लिहा.
 - (2) हराप्पा संस्कृतीतील सामाजिक-आर्थिक जीवन वर्णन करा.
 - (3) भक्ती चळवळीतील कबीर व मीराबाई यांचे योगदान स्पष्ट करा.
 - (4) भारतातील सामाजिक-धार्मिक चळवळीत आर्य समाजाचे कार्य सांगा.
 - (5) प्राचीन ते मध्ययुगीन काळातील विज्ञानामध्ये झालेली प्रगती लिहा.
4. खालीलपैकी कोणत्याही एका प्रश्नाचे उत्तर 500 शब्दांत लिहा : [20]
- (1) भगवान बुद्ध यांचे जीवन व शिकवण वर्णन करा.
 - (2) मध्ययुगीन काळातील कला व स्थापत्यकला याविषयी चर्चा करा.

Total No. of Questions—4]

[Total No. of Printed Pages—3

Seat No.	
---------------------	--

[4201]-252

S.Y. BA. EXAMINATION, 2012

HOME ECONOMICS

(G-2 : Sociology of Family)

(2008 PATTERN)

Time : Three Hours

Maximum Marks : 80

N.B. :— (i) *All* questions are compulsory.

(ii) Figures to the right indicate full marks.

1. Answer the following concepts in **50** words each (any *two*) : [10]

- (1) Joint family.
- (2) Social Institution.
- (3) Human race.
- (4) Family welfare.

2. Write short notes in **100** words each (any *four*) : [20]

- (1) Scope of Sociology.
- (2) Process of socialisation of the child.
- (3) Merits of joint family system.
- (4) Family as a social institution.
- (5) Types of marriage.
- (6) Importance of education for family development.

P.T.O.

3. Answer the following questions in **200** words each (any *three*) : [30]

- (1) Explain the importance of study of Sociology.
- (2) Explain the merits and demerits of nuclear family system.
- (3) Explain the causes of family disintegration in India.
- (4) "Marriage as an Institution." Explain.
- (5) Explain the role of government in family and child welfare in Indian society.

4. Answer the following questions in **500** words (any *one*) : [20]

- (1) Explain the functions of family.
- (2) Write an essay on social legislation about marriage and family in India.

(मराठी रूपांतर)

वेळ : तीन तास

एकूण गुण : 80

सूचना :— (i) सर्व प्रश्न आवश्यक आहेत.

(ii) उजवीकडील अंक प्रश्नांचे पूर्ण गुण दर्शवितात.

1. खालील संकल्पनांची उत्तरे प्रत्येकी **50** शब्दांत लिहा (कोणतेही **दोन**) : [10]

- (1) एकत्र कुटुंब.
- (2) सामाजिक संस्था.
- (3) मानवी वंश.
- (4) कुटुंब कल्याण.

2. प्रत्येकी 100 शब्दांत थोडक्यात टिपा लिहा (कोणतेही चार) : [20]

- (1) समाजशास्त्राची व्याप्ती.
- (2) बालकांच्या सामाजिकीकरणाची प्रक्रिया.
- (3) एकत्र कुटुंबपद्धतीचे गुण.
- (4) कुटुंब एक सामाजिक संस्था.
- (5) विवाहाचे प्रकार.
- (6) कुटुंब विकासात शिक्षणाचे महत्व.

3. खालील प्रश्नांची उत्तरे प्रत्येकी 200 शब्दांत लिहा (कोणतेही तीन) : [30]

- (1) समाजशास्त्राच्या अभ्यासाचे महत्व स्पष्ट करा.
- (2) अणु कुटुंबपद्धतीचे गुण-दोष स्पष्ट करा.
- (3) भारतातील कुटुंब विघटनाची कारणे स्पष्ट करा.
- (4) “विवाह एक संस्था आहे.” स्पष्ट करा.
- (5) भारतीय समाजातील कुटुंब आणि बाल कल्याणातील शासनाची भूमिका स्पष्ट करा.

4. खालील प्रश्नांची उत्तरे 500 शब्दांत लिहा (कोणताही एक) : [20]

- (1) कुटुंबाची कार्ये स्पष्ट करा.
- (2) भारतातील विवाह आणि कुटुंबविषयक सामाजिक विधेयकावर निबंध लिहा.

Total No. of Questions—4+4+4]

[Total No. of Printed Pages—8+2

Seat No.	
-------------	--

[4201]-253

S.Y. BA. EXAMINATION, 2012

DEFENCE AND STRATEGIC STUDIES

D.S.G-2 (A) : India's National Security

(2008 PATTERN)

Time : Three Hours

Maximum Marks : 80

N.B. :— (i) *All* questions are compulsory.

(ii) Figures to the right indicate full marks.

1. Answer in 50 words each (any two) : [10]

- (1) What are the objectives of SAARC ?
- (2) Explain the concept of Insurgency.
- (3) What are the principles of Panchsheel ?
- (4) State the meaning of National Security.

2. Write short notes in 100 words each (any four) : [20]

- (1) Peaceful uses of Nuclear Power
- (2) Objectives of Indian Foreign Policy
- (3) Nuclear Test 1974

- (4) McMahon Line
- (5) Indian Naval Security
- (6) Problems of Internal Security.

3. Answer in **200** to **250** words each (any *three*) : [30]

- (1) Explain the causes and measures of Terrorism.
- (2) Explain the Indo-Pak relations with special reference to the Kashmir Issue.
- (3) Give an account of the activities of Super Power in the Indian Ocean.
- (4) Explain the relations between India and China.
- (5) Evaluate the India's Defence Policy since 1970.

4. Answer in **500** words (any *one*) : [20]

- (1) Explain the determinants of Foreign Policy of India.
- (2) Explain the relations between India and U.S.A.

(मराठी रूपांतर)

वेळ : तीन तास

एकूण गुण : 80

सूचना :— (i) सर्व प्रश्न आवश्यक आहेत.

(ii) उजवीकडील अंक पूर्ण गुण दर्शवितात.

1. खालील प्रश्नांची उत्तरे प्रत्येकी **50** शब्दांत लिहा (कोणतेही दोन) : [10]

- (1) सार्कची उद्दिष्टे कोणती ?

- (2) विप्लवाची संकल्पना स्पष्ट करा.
- (3) पंचशीलची तत्वे कोणती ?
- (4) राष्ट्रीय सुरक्षेचा अर्थ सांगा.

2. प्रत्येकी 100 शब्दांत थोडक्यात टीपा लिहा (कोणत्याही चार) : [20]

- (1) अणुशक्तीचे शांततामय उपयोग
- (2) भारतीय परराष्ट्रीय धोरणाची उद्दिष्टे
- (3) 1974ची अणुचाचणी
- (4) मॅकमोहन रेषा
- (5) भारतीय नाविक सुरक्षा
- (6) अंतर्गत सुरक्षेच्या समस्या.

3. खालील प्रश्नांची उत्तरे प्रत्येकी 200 ते 250 शब्दांत लिहा (कोणतेही तीन) : [30]

- (1) दहशतवादाची कारणे व उपाय स्पष्ट करा.
- (2) काश्मीर प्रश्नाला अनुसरून भारत-पाक संबंध स्पष्ट करा.
- (3) हिंदी महासागरातील महासत्तांच्या हालचालीचा आढावा घ्या.
- (4) भारत आणि चीनचे संबंध स्पष्ट करा.
- (5) 1970 पासूनच्या भारताच्या संरक्षण धोरणाचे मूल्यमापन करा.

4. खालील प्रश्नाचे उत्तर 500 शब्दांत लिहा (कोणताही एक) : [20]

(1) भारतीय परराष्ट्रीय धोरणाचे निर्धारक घटक स्पष्ट करा.

(2) भारत आणि अमेरिकेचे संबंध स्पष्ट करा.

[4201]-253

D.S.G-2 (B) : Cold War

Time : Three Hours

Maximum Marks : 80

N.B. :— (i) *All* questions are compulsory.

(ii) Figures to the right indicate full marks.

1. Answer in **50** words each (any *two*) : [10]

- (1) What is Marshall Plan ?
- (2) Describe in brief first stage of cold war.
- (3) State the meaning of cold war.
- (4) According to U.S.A. what is detente ?

2. Write short notes in **100** words each (any *four*) : [20]

- (1) Nature of cold war.
- (2) Emergence of Communist China
- (3) Moscow Summit, 1972
- (4) End of Detente
- (5) Cento
- (6) Gorbachev.

3. Answer in **200** to **250** words each (any *three*) : [30]

- (1) Explain in detail the Truman Theory.

- (2) Critically evaluate the NATO.
- (3) Describe the causes of Soviet Union intervention in Afghanistan.
- (4) Describe the evolution of cold war in 1951 to 1962.
- (5) Explain the causes of cold war.

4. Answer in **500** words (any *one*) : [20]

- (1) Explain the causes of the disintegration of Soviet Union.
- (2) Explain in detail the Cuban Crisis.

(मराठी रूपांतर)

वेळ : तीन तास

एकूण गुण : 80

सूचना :— (i) सर्व प्रश्न आवश्यक आहेत.

(ii) उजवीकडील अंक पूर्ण गुण दर्शवितात.

1. खालील प्रश्नांची उत्तरे प्रत्येकी **50** शब्दांत लिहा (कोणतेही दोन) : [10]

- (1) मार्शल योजना म्हणजे काय ?
- (2) शीतयुद्धाच्या पहिल्या अवस्थेचे थोडक्यात वर्णन करा.
- (3) शीतयुद्धाचा अर्थ सांगा.
- (4) अमेरिकेच्या मतानुसार तणावशैथिल्य (देतांत) म्हणजे काय ?

2. प्रत्येकी **100** शब्दांत थोडक्यात टीपा लिहा (कोणतेही चार) : [20]

- (1) शीतयुद्धाचे स्वरूप

- (2) कम्युनिस्ट चीनचा उदय
- (3) 1972 मधील मॉस्को परिषद
- (4) तणावशैथिल्याचा शेवट किंवा न्हास
- (5) सेन्टो
- (6) गोर्बाचेव्ह.

3. खालील प्रश्नांची उत्तरे प्रत्येकी 200 ते 250 शब्दांत लिहा (कोणतेही तीन) : [30]

- (1) ट्रूमन सिद्धांत सविस्तर स्पष्ट करा.
- (2) नाटोचे टिकात्मक परिक्षण करा.
- (3) सोव्हिएट युनियनच्या अफगानिस्तानातील हस्तक्षेपाची कारणे विशद करा.
- (4) 1951 ते 1962 या काळातील शीतयुद्धाच्या उत्क्रान्तीचे वर्णन करा.
- (5) शीतयुद्धाची कारणे स्पष्ट करा.

4. खालील प्रश्नाचे उत्तर 500 शब्दांत लिहा (कोणताही एक) : [20]

- (1) सोव्हिएत युनियनच्या विभाजनाची कारणे स्पष्ट करा.
- (2) क्यूबन संघर्ष सविस्तर स्पष्ट करा.

G-2 (C) : Evolution of Strategic Thought

Time : Three Hours

Maximum Marks : 80

N.B. :— (i) *All* questions are compulsory.

(ii) Figures to the right indicate full marks.

1. Answer in **50** words each (any *two*) : [10]

- (1) State Jomini's principles of war.
- (2) Explain Clausewitz's concept of total war.
- (3) State Marshal Foch's concept of war plan.
- (4) According to Liddle Hart what is Grand Strategy ?

2. Write short notes in **100** words each (any *four*) : [20]

- (1) Moltke
- (2) Dupicq
- (3) Luden dorff
- (4) Douhet
- (5) Che Guevara
- (6) MacKinder.

3. Answer in **200** to **250** words each (any *three*) : [30]

- (1) Explain military thought by Moltke.

- (2) State strategic thought by Luden dorff.
- (3) Describe military thought by Liddle Hart.
- (4) Explain Guerrilla tactics by Mao Zedong.
- (5) State strategic thought by J.F.C. Fuller.

4. Answer in **500** words (any one) : [20]

- (1) Describe the views of Che Guevara about Guerrilla warfare.
- (2) Explain in detail Heartland theory by MacKinder.

(मराठी रूपांतर)

वेळ : तीन तास

एकूण गुण : 80

सूचना :— (i) सर्व प्रश्न सोडविणे आवश्यक आहे.

(ii) उजवीकडील अंक प्रश्नांचे पूर्ण गुण दर्शवितात.

1. खालील प्रश्नांची उत्तरे प्रत्येकी **50** शब्दांत लिहा (कोणतेही दोन) : [10]

- (1) जोमिनीची युद्ध तत्वे सांगा.
- (2) क्लॉजविट्झची सर्वकष युद्धाची संकल्पना स्पष्ट करा.
- (3) मार्शल फोच यांची युद्ध योजनेची संकल्पना सांगा.
- (4) लिडल हार्टच्या मते विशाल युद्धनिती म्हणजे काय ?

2. प्रत्येकी 100 शब्दांत थोडक्यात टीपा लिहा (कोणतेही चार) : [20]

- (1) मोल्टके
- (2) डूपिक
- (3) लूडेन डॉर्फ
- (4) डूहेट
- (5) चे गेव्हरा
- (6) मॅकिन्डर.

3. खालील प्रश्नांची उत्तरे प्रत्येकी 200 ते 250 शब्दांत लिहा (कोणतेही तीन) : [30]

- (1) मोल्टकेचे लष्करी विचार स्पष्ट करा.
- (2) लूडेन डॉर्फ यांचे सामरिक विचार सांगा.
- (3) लिडल हार्ट यांचे लष्करी विचार विशद करा.
- (4) माओ झेडाँग यांचे गनिमी डावपेच स्पष्ट करा.
- (5) जे.एफ.सी. फुलर यांचे सामरिक विचार सांगा.

4. खालीलपैकी कोणताही एक प्रश्नाचे उत्तर 500 शब्दांत लिहा : [20]

- (1) गनिमी युद्धपद्धती विषयीचे चे गेव्हरा यांचे विचार विशद करा.
- (2) मॅकिन्डर यांचा मर्मभूमी सिद्धांत सविस्तर स्पष्ट करा.

Total No. of Questions—4+4]

[Total No. of Printed Pages—4+2

Seat No.	
---------------------	--

[4201]-254

S.Y. BA. EXAMINATION, 2012

DEFENCE AND STRATEGIC STUDIES

D.S.S—I (A) International and Regional Organisation

(2008 PATTERN)

Time : Three Hours

Maximum Marks : 80

N.B. :— (i) *All* questions are compulsory.

(ii) Figures to the right indicate full marks.

1. Answer in 50 words each (any two) : [10]

- (1) State the role of U.N. in the social field.
- (2) State the structure of SAARC.
- (3) Explain the Enforcement Action by U.N.
- (4) What are the basic principles of U.N. Charter ?

2. Write short notes in 100 words each (any four) : [20]

- (1) Functions of ASEAN
- (2) Peace Keeping Force
- (3) Objectives of SAARC
- (4) Human Rights
- (5) Structure of NAFTA
- (6) Objectives of U.N.

3. Answer in **200 to 250** words each (any *three*) : [30]

- (1) State the hindrances and suggestions in the working of U.N.
- (2) Describe the objectives and functions of NAFTA.
- (3) Describe India's role in SAARC.
- (4) Describe the U.N. role in maintaining International peace and security.
- (5) Explain the International Bill of Human Rights.

4. Answer in **500** words each (any *one*) : [20]

- (1) Explain the objectives, functions and structure of European Union.
- (2) Explain the structure and objectives of ASEAN.

(मराठी रूपांतर)

वेळ : तीन तास

एकूण गुण : 80

सूचना :— (i) सर्व प्रश्न सोडविणे आवश्यक आहे.

(ii) उजवीकडील अंक पूर्ण गुण दर्शवितात.

(iii) संदर्भासाठी मूल इंग्रजी प्रश्नपत्रिका पहावी.

1. खालील प्रश्नांची उत्तरे प्रत्येकी **50** शब्दांत लिहा (कोणतेही **दोन**) : [10]

- (1) संयुक्त राष्ट्रांची सामाजिक क्षेत्रातील भूमिका सांगा.
- (2) सार्कची रचना सांगा.
- (3) संयुक्त राष्ट्रांची कार्यवाहीची कृती स्पष्ट करा.
- (4) संयुक्त राष्ट्रांच्या सनदेची मुलभूत तत्वे कोणती ?

2. प्रत्येकी 100 शब्दांत थोडक्यात टिपा लिहा (कोणतेही चार) : [20]

- (1) आसियानचे कार्ये
- (2) शांतीसेना
- (3) सार्कची उद्दिष्टे
- (4) मानवी हक्क
- (5) नाफ्ताची रचना
- (6) संयुक्त राष्ट्रांची उद्दिष्टे.

3. खालील प्रश्नांची प्रत्येकी 200 ते 250 शब्दांत उत्तरे लिहा (कोणतेही तीन) : [30]

- (1) संयुक्त राष्ट्रांच्या कार्यातील अडथळे व उपाय सांगा.
- (2) नाफ्ताची उद्दिष्टे व कार्ये विशद करा.
- (3) सार्कमध्ये भारताची भूमिका विशद करा.
- (4) आंतरराष्ट्रीय शांतता व सुरक्षितता टिकविण्यातील संयुक्त राष्ट्रांच्या भूमिकेचे वर्णन करा.
- (5) मानवी हक्काचे आंतरराष्ट्रीय विधेयक स्पष्ट करा.

4. खालील प्रश्नांचे उत्तर 500 शब्दांत लिहा (कोणताही एक) : [20]

- (1) युरोपियन युनियनची उद्दिष्टे, कार्ये व रचना स्पष्ट करा.
- (2) आसियानची रचना व उद्दिष्टे स्पष्ट करा.

[4201]-254

D.S.S—I (B) India and Her Neighbours

Time : Three Hours

Maximum Marks : 80

N.B. :— (i) *All* questions are compulsory.

(ii) Figures to the right indicate full marks.

1. Answer in **50** words each (any *two*) : [10]

- (1) State geostrategic importance of Bhutan.
- (2) What are the objectives of SAARC ?
- (3) Explain the causes of 1965 war.
- (4) Explain the Natural Resources as a factor of National Power.

2. Write short notes in **100** words each (any *four*) : [20]

- (1) Tibet problem
- (2) India's Geostrategic Location
- (3) India's Eastern Land Border
- (4) Simla pact
- (5) Maritime boundaries
- (6) "Population as a factor of National Power".

3. Answer in **200** to **250** words each (any *three*) : [30]

- (1) Describe India's role in the Shri Lankan Ethnic conflict.

- (2) Describe in detail India and Nepal relations.
- (3) Explain India's role in SAARC.
- (4) Describe the co-operation between India and Myanmar.
- (5) Explain the role of Indian Navy in the War of 1971.

4. Answer in **500** words each (any *one*) : [20]

- (1) Describe India's role in the Independence of Bangladesh.
- (2) Describe the India-China relations since 1990.

(मराठी रूपांतर)

वेळ : तीन तास

एकूण गुण : 80

सूचना :— (i) सर्व प्रश्न सोडविणे आवश्यक आहेत.

(ii) उजवीकडील अंक पूर्ण गुण दर्शवितात.

(iii) संदर्भासाठी मूल इंग्रजी प्रश्नपत्रिका पहावी.

1. खालील प्रश्नांची उत्तरे प्रत्येकी **50** शब्दांत लिहा (कोणतेही **दोन**) : [10]

- (1) भूतानचे भूसामरिक महत्व सांगा.
- (2) सार्कची उद्दिष्टे कोणती ?
- (3) 1965च्या युद्धाची कारणे स्पष्ट करा.
- (4) नैसर्गिक साधनसंपत्ती राष्ट्रीय शक्तीचा एक घटक स्पष्ट करा.

2. प्रत्येकी **100** शब्दांत थोडक्यात टिपा लिहा (कोणतेही **चार**) : [20]

- (1) तिबेट समस्या

- (2) भारताचे भूसामरिक स्थान
- (3) भारताची पूर्व भूसीमा
- (4) सिमला करार
- (5) सागरी सीमा
- (6) “लोकसंख्या” राष्ट्रीय शक्तीचा एक घटक.

3. खालील प्रश्नांची प्रत्येकी 200 ते 250 शब्दांत उत्तरे लिहा (कोणतेही तीन) : [30]

- (1) श्रीलंकेतील वांशिक संघर्षातील भारताच्या भूमिकेचे वर्णन करा.
- (2) भारत व नेपाल संबंधाचे सविस्तर वर्णन करा.
- (3) सार्कमधील भारताची भूमिका स्पष्ट करा.
- (4) भारत आणि म्यानमार मधील सहकार्य विशद करा.
- (5) 1971च्या युद्धातील भारतीय नाविक दलाची भूमिका स्पष्ट करा.

4. खालील प्रश्नांची उत्तर 500 शब्दांत लिहा (कोणताही एक) : [20]

- (1) बांगलादेश स्वातंत्र्यातील भारताच्या भूमिकेचे वर्णन करा.
- (2) 1990 पासूनच्या भारत-चीन संबंधाचे वर्णन करा.

Total No. of Questions—4+4]

[Total No. of Printed Pages—7

Seat No.	
---------------------	--

[4201]-255

S.Y. BA. EXAMINATION, 2012

DEFENCE AND STRATEGIC STUDIES

Special Paper 2

D.S. S-2 (A) : Defence Economics

(2008 PATTERN)

Time : Three Hours

Maximum Marks : 80

N.B. :— (i) *All* questions are compulsory.

(ii) Figures to the right indicate full marks.

1. Answer in 50 words each (any two) : [10]

- (1) State the characteristics of war time economy.
- (2) State the importance of war finance.
- (3) Explain the significance of economic warfare.
- (4) State the necessity of control during war time economy.

2. Write short notes in 100 words each (any four) : [20]

- (1) Defence budget.
- (2) Internal threats of India's Security.

P.T.O.

- (3) Price control.
- (4) Effects of war finance.
- (5) Importance of development.
- (6) Post war problems.

3. Answer in **200** to **250** words each (any *three*) : [30]

- (1) Explain the scope of economic warfare.
- (2) State the means of war finance.
- (3) Describe the determinants of India's defence expenditure.
- (4) Describe the effects of war on economic structure and industry.
- (5) "Defence and development are correlated to each other."
Discuss.

4. Answer any *one* in **500** words : [20]

- (1) Describe the determinants of war potential.
- (2) Evaluate the defence expenditure of India from 1947 to up date.

(मराठी रूपांतर)

वेळ : तीन तास

एकूण गुण : 80

सूचना :— (i) सर्व प्रश्न सोडविणे आवश्यक आहे.

(ii) उजवीकडील अंक पूर्ण गुण दर्शवितात.

1. खालील प्रश्नांची उत्तरे प्रत्येकी 50 शब्दांत लिहा (कोणतेही दोन) : [10]

- (1) युद्धकालीन अर्थव्यवस्थेची वैशिष्ट्ये सांगा.
- (2) युद्ध वित्ताचे महत्व सांगा.
- (3) आर्थिक युद्धपद्धतीचे महत्व स्पष्ट करा.
- (4) युद्धकालीन अर्थव्यवस्थेतील नियंत्रणाची आवश्यकता सांगा.

2. प्रत्येकी 100 शब्दांत थोडक्यात टिपा लिहा (कोणत्याही चार) : [20]

- (1) संरक्षण अंदाजपत्रक.
- (2) भारताच्या सुरक्षेचे अंतर्गत धोके.
- (3) किंमत नियंत्रण.
- (4) युद्ध वित्ताचे परिणाम.
- (5) विकासाचे महत्व.
- (6) युद्धोत्तर काळातील समस्या.

3. खालील प्रश्नांची प्रत्येकी 200 ते 250 शब्दांत उत्तरे लिहा (कोणतेही तीन) : [30]

- (1) आर्थिक युद्धपद्धतीची व्याप्ती स्पष्ट करा.

- (2) युद्ध वित्ताची साधने सांगा.
- (3) भारताच्या संरक्षण खर्चाचे घटक विशद करा.
- (4) युद्धाचे आर्थिक व औद्योगिक क्षेत्रावरील परिणाम विशद करा.
- (5) “संरक्षण आणि विकास परस्पर पूरक आहे.” चर्चा करा.

4. कोणत्याही एका प्रश्नाचे उत्तर 500 शब्दांत लिहा : [20]

- (1) युद्धाची क्षमता निर्धारित करणारे घटक विशद करा.
- (2) इ.स. 1947 ते आजपर्यंतच्या भारताच्या संरक्षण खर्चाचे मुल्यमापन करा.

[4201]-255

D.S. S-2 (B) : Military Psychology and Sociology

Time : Three Hours

Maximum Marks : 80

N.B. :— (i) All questions are compulsory.

(ii) Figures to the right indicate full marks.

1. Answer in **50** words each (any *two*) : [10]

(1) Why is the discipline essential in Military Organisation ?

(2) State the social aspect of victory.

(3) Explain the functions of leader.

(4) Explain the concept of social institute.

2. Write short notes in **100** words each (any *four*) : [20]

(1) Demerits of war.

(2) Human Rights.

(3) Sociology of war.

(4) Psychology of war.

(5) Morale.

(6) Psychology of rumours.

3. Answer in **200** to **250** words each (any *three*) : [30]

(1) Explain in detail the Post-war Social Problems.

(2) Explain the emotional problems during war.

- (3) Explain the types of leadership training.
- (4) What is the importance of mental health of the soldier during the war ?
- (5) Discuss the technique of moral boosting.

4. Answer in **500** words (any *one*) : [20]

- (1) What are the principles of Psychology ? Explain.
- (2) Discuss the relationship between the soldier and productive system.

(मराठी रूपांतर)

वेळ : तीन तास

एकूण गुण : 80

सूचना :— (i) सर्व प्रश्न सोडविणे आवश्यक आहेत.

(ii) उजवीकडील अंक पूर्ण गुण दर्शवितात.

1. प्रत्येकी **50** शब्दांत उत्तरे लिहा (कोणतेही **दोन**) : [10]

- (1) लष्करी संघटनेत शिस्तीची आवश्यकता का असते ?
- (2) विजयाचा सामाजिक दृष्टिकोन सांगा.
- (3) नेतृत्वाची कार्ये स्पष्ट करा.
- (4) सामाजिक संघटना ही संकल्पना स्पष्ट करा.

2. प्रत्येकी **100** शब्दांत थोडक्यात टिपा लिहा (कोणत्याही **चार**) : [20]

- (1) युद्धाचे दोष.

- (2) मानवी हक्क.
- (3) युद्धाचे समाजशास्त्र.
- (4) युद्धाचे मानसशास्त्र.
- (5) मनोधैर्य.
- (6) अफवांचे मानसशास्त्र.

3. प्रत्येकी 200 ते 250 शब्दांत उत्तरे लिहा (कोणतेही तीन) : [30]

- (1) युद्धोत्तर काळातील सामाजीक समस्या सविस्तर स्पष्ट करा.
- (2) युद्धकाळातील भावनात्मक समस्या स्पष्ट करा.
- (3) नेतृत्व प्रशिक्षणाचे प्रकार स्पष्ट करा.
- (4) युद्धकाळातील सैनिकांच्या मानसिक स्वास्थ्याचे महत्व कोणते ?
- (5) मनोधैर्य वाढविण्याच्या तंत्राविषयी चर्चा करा.

4. खालील प्रश्नाचे उत्तर 500 शब्दांत लिहा (कोणताही एक) : [20]

- (1) मानसशास्त्राची तत्वे कोणती ? स्पष्ट करा.
- (2) सैनिक आणि उत्पादक पद्धती यांच्यातील संबंधाविषयी चर्चा करा.

Total No. of Questions—4]

[Total No. of Printed Pages—4+2

Seat No.	
---------------------	--

[4201]-257

S.Y. B.A. EXAMINATION, 2012

COMMERCE (G-2)

(Business Accounting)

(2008 PATTERN)

Time : Three Hours

Maximum Marks : 80

N.B. :— (i) All questions are compulsory.

(ii) Figures to the right indicate full marks.

(iii) Use of calculator is allowed.

1. Answer the following questions (any five) :

[10]

(a) State the objectives of Book-keeping.

(b) What is 'Trial Balance' ?

(c) What is the meaning of 'Cost Accounting' ?

(d) State the rules of Journalising.

(e) What is 'Trade Discount' ?

(f) What is 'Creditor' ?

(g) What is 'Capital' ?

(h) What is 'Factory overheads' ?

P.T.O.

2. Journalise the following transactions in the books of Shri Sawant : [20]

2010 Jan. 1 Sawant started business with cash Rs. 12,000.
" 3 Purchased goods from Mehta Rs. 3,000.
" 5 Deposited cash into Bank Rs. 3,000.
" 7 Sold goods to Shah Rs. 2,000.
" 9 Purchase furniture of Rs. 1,500 from S & Co.
" 11 Paid Mehta by Cheque Rs. 800
" 13 Received a cheque for Rs. 500 from Shah
" 15 Paid commission Rs. 200
" 17 Withdrew cash Rs. 100 for personal use
" 19 Cheque received from Shah is paid into Bank.

Or

Enter the following transactions in proper Subsidiary Books of Ramrao :

2010 Jan. 1 Ramrao purchased goods from Gajanrao Rs. 500
" 2 Ramrao sold goods to Laxmanrao Rs. 600
" 3 Vyankatrao sold goods to Ramrao Rs. 400
" 5 Leelabai purchased goods from Ramrao Rs. 700
" 7 Returned goods to Gajananrao Rs. 50
" 8 Received goods returned by Laxmanrao Rs. 60
" 9 Vyankatrao received goods returned by Ramrao Rs. 40
" 10 Leelabai returned goods to Ramrao Rs. 70.

3. (a) From the following particulars of Manohar, prepare a cash book with discount and cash columns only :

2009 Jan. 1	Balance a cash in hand Rs. 30,000 and at Bank Rs. 10,000.
" 2	Purchased goods worth Rs. 5,000 for cash and paid for carriage inwards Rs. 200.
" 3	Paid into Bank Current Account Rs. 10,000.
" 10	Paid by cheque to Mukarji Rs. 3,500 in full settlement of Rs. 3,575.
" 12	Received for cash sales Rs. 1,500 cash and cheque Rs. 1,000.
" 13	Drew for brother's marriage Rs. 5,000 by cheque.
" 15	Paid for stationery Rs. 300 and advertisement Rs. 120.
" 17	Received interest on investment Rs. 800 and paid the same into Bank.
" 20	Paid by cheque Rs. 1,050 on account to Dalal and was allowed discount of Rs. 50.
" 25	Drew two cheques for petty cash and office use Rs. 150 and Rs. 100 respectively.
" 31	Received a cheque from Atmaram Rs. 1,550 in full settlement of Rs. 1,600.
" 31	Paid cash in excess of Rs. 15,000 into Bank. [15]

Or

The expenditure incurred in manufacturing and selling of Product 'X' for the three months ended 31-3-2009 is as given below :

	Rs.
Direct material cost	30,000
Engineer's fees	1,000
Power and fuel	7,000
Wages payable	2,000
Office salary	5,000
Trade discount	500
Chargeable expenses	4,000
Haulage	3,000
General oncost	1,000
Catalogue expenses	1,500
Process and operating wages	13,000
Time-keeping expenses	2,000
Electricity charges	2,000

Donations for Kargil Fund	1,000
Tendering expenses	1,000
Commission on sales	2,500
Tons manufactured and sold	1,000

Prepare cost-sheet for the period 31-3-09. [15]

(b) Explain in detail the purchase procedure. [15]

Or

The following particulars have been extracted in respect of Bharat Ltd., Pune for the month of March, 2009. Prepare Store Ledger Account pricing the material issues on the basis of last-in first-out method (L.I.F.O.) :

1st Opening stock—100 units @ Rs. 1.75

5th Purchases—150 units @ Rs. 1.50

8th Issues—200 units

12th Purchases—300 units @ Rs. 1.60

18th Issues—250 units

22th Purchases—400 units @ Rs. 1.70

20th Issues—400 units

30th Spoilage—10 units

Ascertain the value of closing stock.

4. Write short notes on (any *four*) : [20]
- (1) Petty cash-book
 - (2) Importance of Subsidiary Book
 - (3) Limitation of Financial Accounting
 - (4) Time-keeping and time-booking
 - (5) Types of overhead
 - (6) Importance of double entry.

Total No. of Questions—4]

[Total No. of Printed Pages—4

Seat No.	
---------------------	--

[4201]-258

S.Y. BA. EXAMINATION, 2012

EDUCATION (G—2)

(2008 PATTERN)

Time : Three Hours

Maximum Marks : 80

N.B. :— (i) *All* questions are compulsory.

(ii) Figures to the right indicate full marks.

1. Write the answers of the following questions in **50** words each

(any *two*) : [10]

- (1) Explain the concept of Forgetting.
- (2) Project method.
- (3) Objectives of Education in Democracy.
- (4) Importance of Open University.

2. Write short notes in **100** words each (any *four*) : [20]

- (1) Explain Thorndike's Laws of Learning.
- (2) The concept of Deschooling of Ivan Illich.
- (3) Stages of process of memory.
- (4) Merits of Insight method of learning.

P.T.O.

- (5) Characteristics of mental development at childhood stage.
- (6) Importance of Computer Education.

3. Answer the following questions in **200** to **250** words each : [30]

- (1) What is registration ? Explain the factors affecting registration.
- (2) Explain the role and functions of school in character development of student.
- (3) Explain the statement “School as a social institution”.
- (4) Explain the importance of Heredity and Environment in the development of the child in detail.
- (5) What is development ? Explain the characteristics of process of development.
- (6) Explain the problems in Secondary Education.

4. Write the answer of the following question in **500** words

(any *one*) : [20]

- (1) What is Learning ? Explain the factors affecting on learning in detail.
- (2) Explain the educational thoughts and functions of Rabindranath Tagore in detail.

(मराठी रूपांतर)

वेळ : तीन तास

एकूण गुण : 80

सूचना :— (i) सर्व प्रश्न सोडविणे आवश्यक आहे.

(ii) उजवीकडील अंक पूर्ण गुण दर्शवितात.

1. खालील प्रश्नांची उत्तरे प्रत्येकी 50 शब्दांत लिहा (कोणतेही दोन) : [10]

- (1) विस्मरणाची संकल्पना स्पष्ट करा
- (2) प्रकल्प पद्धती
- (3) लोकशाहीतील शिक्षणाची उद्दीष्टे
- (4) मुक्त विद्यापीठाचे महत्व.

2. प्रत्येकी 100 शब्दांत थोडक्यात टीपा लिहा (कोणतेही चार) : [20]

- (1) थॉर्नडाईकने सांगितलेले ला अध्ययनाचे नियम स्पष्ट करा.
- (2) इव्हान इलिचची निःशालाकरण पद्धतीची संकल्पना.
- (3) स्मरण प्रक्रियेचे टप्पे.
- (4) मर्मदृष्टीमूलक अध्ययन पद्धतीचे फायदे.
- (5) किशोरावस्थेतील मानसिक विकासाची वैशिष्ट्ये.
- (6) संगणक शिक्षणाचे महत्व.

3. खालील प्रश्नांची उत्तरे प्रत्येकी 200 ते 250 शब्दांत लिहा (कोणतेही तीन) : [30]

- (1) ग्रहण म्हणजे काय ? ग्रहणावर परिणाम करणारे घटक स्पष्ट करा.

- (2) विद्यार्थ्यांच्या चारित्र्य विकासात शाळेची भूमिका व कार्य स्पष्ट करा.
- (3) 'शाळा ही एक सामाजिक संस्था आहे' हे विधान स्पष्ट करा.
- (4) अनुवंश व परिस्थितीचे बालकाच्या विकासातील महत्व स्पष्ट करा.
- (5) विकास म्हणजे काय ? विकास प्रक्रियेची वैशिष्ट्ये स्पष्ट करा.
- (6) माध्यमिक शिक्षणातील समस्या स्पष्ट करा.

4. खालीलपैकी कोणत्याही **एक** प्रश्नाचे उत्तर **500** शब्दांत लिहा : [20]

- (1) अध्ययन म्हणजे काय ? अध्ययनावर परिणाम करणारे घटक सविस्तर स्पष्ट करा.
- (2) रविंद्रनाथ टागोरांचे शैक्षणिक विचार व कार्य सविस्तर स्पष्ट करा.

Total No. of Questions—5]

[Total No. of Printed Pages—8

Seat No.	
---------------------	--

[4201]-259

S.Y. BA. EXAMINATION, 2012

MATHEMATICS

(FMG—2 : Operations Research)

(2008 PATTERN)

Time : Three Hours

Maximum Marks : 80

N.B. :— (i) *All* questions are compulsory.

(ii) Figures to the right indicate full marks.

(iii) Use of logarithmic table and calculator is allowed.

(iv) Graph papers will be supplied on demand.

1. Attempt the following : [16]

(i) What is difference between Transportation problem and Assignment problem ? Explain in brief.

(ii) Define basic feasible solution of a L.P.P.

(iii) State *four* applications of L.P.P.

(iv) How to identify unbounded solution from optimum simplex table ?

P.T.O.

- (v) Define total float.
- (vi) What is replacement ? Describe some important replacement situations.
- (vii) When the game is said to be two person zero sum game ?
- (viii) Sketch the feasible region of the constraints :

$$x_1 + x_2 \leq 4,$$

$$x_1 - x_2 \leq 4,$$

$$x_1 \geq x_2$$

$$x_2 \geq 0.$$

2. (A) Attempt any *one* of the following : [6]

- (i) Use graphical method to solve the L.P.P. :

$$\text{Max. } Z = 40 x_1 + 80 x_2$$

Subject to the constraints :

$$2x_1 + 3x_2 \leq 48$$

$$x_1 \leq 15$$

$$x_2 \leq 10$$

$$x_1 \geq 0, x_2 \geq 0.$$

(ii) Define :

artificial variables, slack variables of a L.P.P., alternative optimal solution of an assignment problem.

(B) Attempt any *one* of the following : [10]

(i) Solve the following LPP by simplex method :

$$\text{Max. } Z = x_1 + 4x_2 + 5x_3$$

Subject to the constraints

$$3x_1 + 3x_3 \leq 22$$

$$x_1 + 2x_2 + 3x_3 \leq 14$$

$$3x_1 + 2x_2 \leq 14$$

$$x_1, x_2, x_3 \geq 0.$$

(ii) Obtain the Dual of the following and solve it by simplex method :

$$\text{Max. } Z = 5x_1 + 3x_2$$

Subject to

$$4x_1 + 2x_2 \leq 10$$

$$2x_1 + 2x_2 \leq 8$$

$$x_1, x_2 \geq 0.$$

3. (A) Attempt any *one* of the following : [8]

(i) Find IBFS to the following transportation problem by VAM; and by N-W corner rule :

Shop	Warehouse					Capacity
	I	II	III	IV	V	
A	20	18	18	21	19	100
B	21	22	23	20	24	123
C	18	19	21	18	19	175
Requirement	60	80	85	105	70	400

IBFS \equiv Initial Basic Feasible Solution, VAM \equiv Vogel's Approx. Method.

(ii) Consider the problem of assigning four clerks to four tasks. The time (hours) required to complete the task is given below :

		Tasks			
		A	B	C	D
Clerks \rightarrow	1	4	7	5	6
	2	—	8	7	4
	3	3	—	5	3
	4	6	6	4	2

Clerk 2 cannot be assigned to task A and

Clerk 3 cannot be assigned to task B.

Find all optimum assignment schedules.

(B) Attempt any *one* of the following : [8]

(i) The following is an IBFS of transportation problem :

Distribution Centre	Retail outlets					Availability
	A	B	C	D	E	
X	55 (5)	30 (10)	40 (20)	50 (5)	50	40
Y	35 (20)	30	100	45	60	20
Z	40	60	95	35 (25)	30 (15)	40
Requirement	25	10	20	30	15	100

Is it an optimal solution ? If not, find the optimum solution.

(ii) For the following PERT diagram :

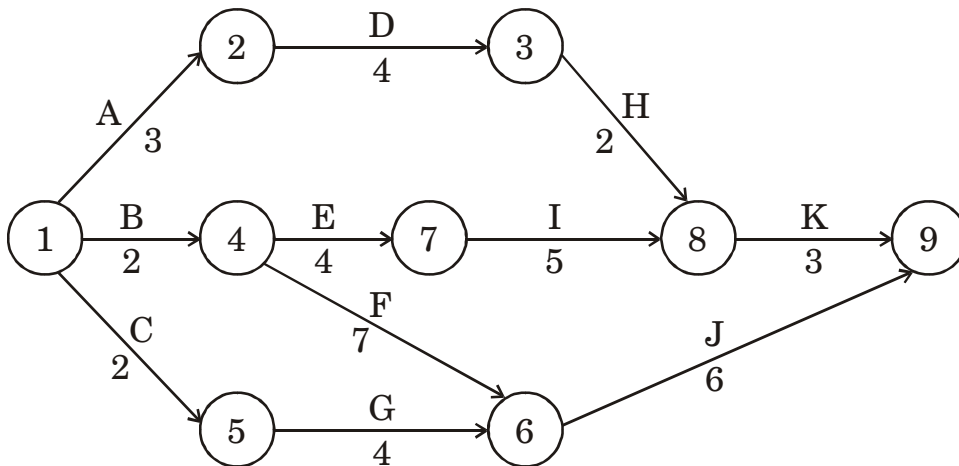

Find critical path and total project duration.

4. (A) Attempt any *one* of the following : [6]

(i) Define the terms :

depreciation value (discount rate), saddle point of the game, critical path.

(ii) Explain the general method for solving a sequencing problem where n jobs are required to be processed on two machines.

(B) Attempt any *one* of the following : [10]

(i) Solve the following game graphically :

Player B

Player A	6	5
	3	6
	8	4
	7	-1

(ii) Six jobs have to be processed at three machines A, B and C in the order ABC. The time taken by each job on each machine is indicated below :

Each machine can process only one job at a time.

Jobs	Processing time in hours on machines		
	↓ A	B	C
J ₁	12	7	3
J ₂	8	10	4
J ₃	7	9	2
J ₄	11	6	5
J ₅	10	10	1.5
J ₆	5	5	4

Determine the sequence for the jobs so as to minimize the processing time.

5. (A) Attempt any *one* of the following : [8]

(i) Draw network diagram from the following activities and find critical path and total slack of activities :

Job	Job (days) time	Predecessor
immediate		
A	13	—
B	8	A
C	10	B
D	9	C
E	11	B
F	10	E
G	8	D, F
H	6	E
I	7	H
J	14	G, I
K	18	J

(ii) Write notes on :

(a) Rules of Network construction

(a) Three time Estimates for PERT.

(B) Attempt any *one* of the following : [8]

- (i) Explain the principle of dominance in Game Theory and solve the adjoining game :

$$\begin{bmatrix} 8 & 10 & 9 & 14 \\ 10 & 11 & 8 & 12 \\ 13 & 12 & 14 & 13 \end{bmatrix}$$

- (ii) The data collected in running a machine, the cost of which is ₹ 60,000 are given below :

Year →	1	2	3	4	5
Resale value (₹)	42,000	30,000	20,400	14,400	9,650
Cost of spares (₹)	4,000	4,270	4,880	5,700	6,800
Cost of labour (₹)	14,000	16,000	18,000	21,000	25,000

Determine the optimum period for replacement of the machine.

Total No. of Questions—4]

[Total No. of Printed Pages—4+2

Seat No.	
---------------------	--

[4201]-260

S.Y. B.A. EXAMINATION, 2012

MATHEMATICAL STATISTICS (GENERAL)

(Discrete Probability Distributions and Statistical Methods)

(2008 Pattern)

Time : Three Hours

Maximum Marks : 80

N.B. :— (i) *All* questions are compulsory.

(ii) Figures to the right indicate full marks.

(iii) Symbols and abbreviations have usual meanings.

(iv) Use of calculator and statistical tables are allowed.

(v) Graph paper will be provided on request.

1. Attempt any *two* of the following : [2×5=10]

(a) Define the following terms with an illustration :

(i) Countably infinite sample space.

(ii) Expectation of discrete random variable (r.v.).

(iii) Probability mass function (p.m.f.).

P.T.O.

(b) Obtain Moment Generating Function (M.G.F.) of Poisson distribution with parameter 'm'. Hence find its variance.

(c) With usual notations, describe a large sample test for testing :

$$H_0 : \mu = \mu_0 \text{ against } H_1 : \mu \neq \mu_0.$$

Use α level of significance (l.o.s.).

(d) Distinguish between chain base index numbers and fixed base index numbers.

2. Attempt any *four* of the following : [4×5=20]

(a) Define the cumulative distribution function of discrete random variable (r.v.). State properties of it.

(b) If X_1 and X_2 are two independent geometric r.v.s. having common p.m.f. as given below :

$$P(X = k) = \begin{cases} q^k p & k = 0, 1, 2, 3, \dots \\ 0 & \text{o.w.} \end{cases}$$

Obtain the conditional distribution of X_1 given $X_1 + X_2 = n$, where n is any non-negative integer.

(c) Define the term 'moment generating function' (m.g.f.). Derive m.g.f. of the Negative Binomial distribution with parameters k and p .

- (d) In a random sample of 1000 persons from village 'A', 120 were found to be vegetarian. Similarly in other village 'B', 160 persons were vegetarians in a random sample of 1500 persons. Do you find a significant difference in the proportion of vegetarians among people in two villages A and B ? Test at 5% level of significance.
- (e) Describe stepwise procedure of finding seasonal indices by ratio to moving average method.
- (f) If all the total correlation coefficients in a set of three variables are equal to r ($r \neq \pm 1$), then show that :

$$(i) \quad R^2_{1.23} = \frac{2r^2}{1+r}$$

$$(ii) \quad r_{12.3} = \frac{r}{1+r}$$

$$(iii) \quad 1 - R^2_{1.23} = \frac{(1-r)(1+2r)}{(1+r)}.$$

3. Attempt any *three* of the following : [3×10=30]

- (a) (i) Obtain the recurrence relation between raw moments of Poisson distribution with parameter ' m '. Hence find its variance. [5]
- (ii) Define the term m.g.f. of bivariate r.v. State and prove its any *two* properties. [5]

- (b) (i) Discuss various components of time series. [8]
- (ii) Define service rate and average queue length in queuing models. [2]
- (c) (i) State and prove lack of memory property of geometric distribution. [5]
- (ii) An item is produced in large numbers. The machine is known to produce 3% defectives. A quality control inspector is examining the items by taking them at random. What is the probability that at least 4 items are to be examined in order to get 2 defectives ? [5]
- (d) (i) Describe the 'logistic regression with one regressor' in detail. State any *one* real situation where it can be used. [6]
- (ii) Explain the terms :
- (I) Residuals.
- (II) Coefficient of multiple determination. [4]
- (e) (i) Write a note on splicing and deflating related to index numbers. [6]
- (ii) Write a note on importance of national income. [4]

4. Attempt any *one* of the following : [1×20=20]

(a) (i) Obtain the equation of regression plane of X_1 on X_2 and X_3 by the method of least squares. [10]

(ii) A television repairman finds that the time spent on his job follows exponential distribution with mean of 30 minutes. If he repairs sets in order in which they came in, and if the arrival of sets follows a Poisson distribution with an average rate of 10 per 8 hrs day. Calculate :

(I) The expected number of TV sets in the system.

(II) The probability that repairman is idle. [6]

(iii) Describe the test procedure to test :

$$H_0 : \bar{r}_{12} = \bar{r}_{13} \text{ against } H_1 : \bar{r}_{12} \neq \bar{r}_{13}$$

where \bar{r} is unknown population correlation coefficient. [4]

(b) (i) Define the term multiple correlation coefficient in case of trivariate data. Also, with usual notations, show that :

$$0 \leq R_{1.23} \leq 1. [8]$$

- (ii) Define 'Partial correlation coefficient' in case of trivariate data. Derive its expression in terms of total correlation coefficients. [8]
- (iii) The mean yield of wheat due to variety 'A' was 210 pounds per acre with a standard deviation of 9 pounds obtained from a sample of 100 pots. Variety 'B' gave mean yield of 200 pounds per acre with a standard deviation of 12 pounds from a sample of 100 plots. Test whether variety 'A' is better than variety 'B' in giving better average yield. Use 5% l.o.s. [4]

Total No. of Questions—5]

[Total No. of Printed Pages—3

Seat No.	
---------------------	--

[4201]-261

S.Y. B.A. EXAMINATION, 2012

ENGLISH

(General Paper II)

(Understanding Fiction)

(2008 PATTERN)

Time : Three Hours

Maximum Marks : 80

***Texts Prescribed* :—**

- (i) *Lord of the Flies* : William Golding.
- (ii) *Inside the Haveli* : Rama Mehta.
- (iii) *A Man of the People* : Chinua Achebe.

- N.B. :—** (i) All questions are compulsory.
- (ii) Figures to the right indicate full marks.

1. Answer any *four* of the following : [16]

- (i) Explain the types of characters with the help of the novels you have studied.
- (ii) What is the significance of setting in the novel ?
- (iii) What is a regional novel ? Explain with examples.
- (iv) What is a Picaresque novel ? Explain with examples.
- (v) Explain the term 'Stream of Consciousness'.
- (vi) Point out the difference between story and plot with examples.

P.T.O.

2. Attempt any *four* of the following in not more than **150** words each : [16]

- (i) Attempt a character-sketch of Ralph.
- (ii) Discuss the plot-construction of 'Lord of the Flies'.
- (iii) Consider 'Lord of the Flies' as a study in child psychology.
- (iv) Discuss the element of conflict between good and evil in, 'Lord of the Flies'.
- (v) Explain how the beast plays an important role in 'Lord of the Flies'.
- (vi) Comment on the significance of the title 'Lord of the Flies'.

3. Attempt any *two* of the following : [16]

- (i) Explain how Geeta represents the suppressed modern woman in, "Inside the Haveli".
- (ii) Discuss 'Inside the Haveli', as a social novel.
- (iii) Discuss the plot-construction of 'Inside the Haveli'.

4. Attempt any *two* of the following in not more than **150** words each : [16]

- (i) Comment on the plot-construction of 'A Man of the People'.
- (ii) Explain the significance of the character 'Chief Nanga'.
- (iii) Comment on the ending of, "A Man of the People".

5. Attempt any *four* of the following in about **50** words each : [16]
- (i) Write a note on humour and satire in 'Lord of the Flies'.
 - (ii) Discuss the use of allegory in 'Lord of the Flies'.
 - (iii) Comment on the role of female characters in 'Inside the Haveli'.
 - (iv) Explain 'Inside the Haveli' as a realistic novel.
 - (v) Comment on the comic element in 'A Man of the People'.
 - (vi) Describe 'A Man of the People' as a story of expectations.

Total No. of Questions—5]

[Total No. of Printed Pages—3

Seat No.	
---------------------	--

[4201]-262

S.Y. B.A. EXAMINATION, 2012

ENGLISH

(Special Paper I)

(Understanding Drama)

(2008 PATTERN)

Time : Three Hours

Maximum Marks : 80

Texts Prescribed :—

- (i) The Importance of Being Earnest : Oscar Wilde.
- (ii) Death of a Salesman : Arthur Miller.
- (iii) Hayavadana : Girish Karnad.

N.B. :— (i) All questions are compulsory.

(ii) Figures to the right indicate full marks.

1. Attempt any *four* of the following : [16]

- (i) What is Soliloquy ? Give examples.
- (ii) State the difference between plot and story with examples.
- (iii) Explain the term 'setting'. Give examples.
- (iv) What is dramatic conflict ? Mention its types with examples.
- (v) Comment on the 'theme' as an element of drama.
- (vi) Explain the term 'tragic hero' with suitable examples.

P.T.O.

2. Attempt any *four* of the following : [16]

- (i) Draw a character sketch of Jack Worthing.
- (ii) Write a note on 'Co-incidences' used in 'The importance of Being Earnest'.
- (iii) Consider 'The importance of Being Earnest' as a trivial comedy for serious people.
- (iv) Describe the relationship between Dr. Chasuble and Miss Prism.
- (v) Write a note on 'The Ending of The importance of Being Earnest.
- (vi) Bring out the element of satire in 'The Importance of Being Earnest'.

3. Attempt any *two* of the following : [16]

- (i) Examine the role of Kapila in 'Hayavadana'.
- (ii) Consider 'Hayavadana' as a comedy.
- (iii) Critically analyze the character of Hayavadana.

4. Attempt any *two* of the following : [16]

- (i) Discuss 'Death of a Salesman' as a play of dreams.
- (ii) How does the play 'Death of a Salesman' present the theme of illusion and reality ? Discuss.
- (iii) Draw a character sketch of Biff Loman.

5. Attempt any *four* of the following : [16]

- (i) Comment on the use of myth in Hayavadana.
- (ii) Discuss 'The Importance of Being Earnest' as a comedy of manners.
- (iii) Examine 'Death of a Salesman' as a modern tragedy.
- (iv) Write a note on 'Minor Characters' in 'The Importance of Being Earnest'.
- (v) Comment on use of Symbolism in 'Death of a Salesman'.
- (vi) Explain the role of Chance in Hayavadana.

Total No. of Questions—5]

[Total No. of Printed Pages—4

Seat No.	
---------------------	--

[4201]-263

S.Y. B.A. EXAMINATION, 2012

ENGLISH

Special Paper—II

(Understanding Poetry)

(2008 PATTERN)

Time : Three Hours

Maximum Marks : 80

Text Prescribed : *Poetry Down the Ages*

N.B. :— (i) *All* questions are compulsory.

(ii) Figures to the right indicate full marks.

1. Answer any *four* of the following : [16]

(i) What is 'Ode' ? Explain with an example.

(ii) What is 'ballad' ? Discuss its features with reference to the ballad you have studied.

(iii) What is 'simile' ? How is it different from a 'metaphor' ? Explain with examples.

(iv) Explain 'hyperbole' with *two* examples.

(v) Define alliteration and give *two* examples.

(vi) Describe the features of 'lyric' with *two* examples.

P.T.O.

2. Answer any *four* of the following : [16]

- (i) Comment on John Donne's use of the conceit of 'compass' in "A Valediction : Forbidding Mourning".
- (ii) Is William Blake's "Tyger" a praise of the tiger or of its creator ? Give reasons.
- (iii) How does "A Requiem" suggest that death is the ultimate leveller of differences in human society ?
- (iv) Describe Wordsworth's conception of Nature on the basis of "Strange Fits of Passion Have I Known".
- (v) How does Keats suggest that Art can only be an aid to human life ?
- (vi) Describe the features of 'Sonnet' with *two* examples.

3. Answer any *two* of the following : [16]

- (i) What is the Irish airman's attitude towards the war he is fighting in ?
- (ii) How does Ezekiel make "Goodbye Party for Miss Pushpa T.S." a humorous poem ?
- (iii) Describe the picture of Delhi as Parthasarathy portrays it in "Delhi".

4. Answer any *two* of the following : [16]

(i) "Ballad of the Landlord" is a revolt against racial discrimination.

Discuss.

(ii) What seems to really move Jayanta Mahapatra in "The Abandoned British Cemetery at Balasore" ? Why ?

(iii) Discuss Whitman's idea of God on the basis of the title "Gods".

5. Explain with reference to the context any *four* of the following : [16]

(i) O life as futile then, as frail !

for thy voice to soothe and bless !

What hope for answer, or redress ?

Behind the veil, behind the veil.

(ii) Leave all for love;

Yet, hear me, yet

One word more thy heart behoved,

One pulse more of firm endeavour,

Keep thee to-day

Tomorrow, forever,

Free as an Arab

Of thy beloved.

- (iii) I know that I shall meet my fate
Somewhere among the clouds above;
Those that fight I do not hate,
Those that I guard I do not love.
- (iv) Eight hundred years of blood-letting
has made eunuchs of us.
once for all unsettled
our minds.
- (v) Though lovers be lost love shall not;
And death shall have no dominion.
- (vi) Friends,
our dear sister
is departing for foreign
in two three days,
and
we are meeting today
to wish her bon voyage.

Total No. of Questions—5]

[Total No. of Printed Pages—7

Seat No.	
---------------------	--

[4201]-264

S.Y. B.A. EXAMINATION, 2012

MATHEMATICS

(MG-2 : Differential Equations and Linear Algebra)

(2008 PATTERN)

Time : Three Hours

Maximum Marks : 80

N.B. :— (i) All questions are compulsory.

(ii) Figures to the right indicate full marks.

$2x^2 \frac{d^2y}{dx^2} + x \frac{dy}{dx} - y = 0.$ Attempt the following : [16]

(i) State order and degree of a differential equation :

$$\left(\frac{d^3y}{dx^3} \right)^2 = \sqrt{y^2 - 5}.$$

(ii) Define Bernoulli's equation.

(iii) Solve $(D^2 + 7D + 12) Y = 0.$

(iv) Verify that $y = x$ is a solution of the differential equation :

P.T.O.

(v) Determine whether the vectors $(2, -1, 1)$ and $(2, 8, 1)$ make an acute angle.

(vi) Determine whether the set :

$$W = \{(x, y, z) \mid \text{either } x = 0 \text{ or } y = 0\}$$

is a subspace of \mathbb{R}^3 .

(vii) Let $T : \mathbb{R}^2 \rightarrow \mathbb{R}^3$ be defined by

$$T(x, y) = (x, x + y, y)$$

Find $\ker(T)$.

(viii) Let $T : \mathbb{R}^2 \rightarrow \mathbb{R}^2$ be a linear transformation defined by :

$$T(x, y) = (x + y, x - y)$$

Find the matrix of T w.r.t. standard basis of \mathbb{R}^2 .

2. (A) Attempt any *one* of the following : [6]

(i) Define homogeneous differential equation and explain the method of solving it.

(ii) Define linear differential equation and explain the method of solving it by treating x as dependent and y as independent variable.

(B) Attempt any *two* of the following : [10]

(i) Solve :

$$(3xy^2 - x^2) dx + (3x^2y - 6y^2 - 1)dy = 0.$$

(ii) Solve :

$$(xy^3 + y)dx + 2(x^2y^2 + x + y^4)dy = 0.$$

(iii) Find the orthogonal trajectories of the family :

$$x^2 + 2y^2 = c.$$

3. (A) Attempt any *one* of the following : [8]

(i) Solve the differential equation :

$$\frac{d^2y}{dx^2} + \frac{dy}{dx} - 2y = \frac{3}{1 - e^{-x}}$$

by using the method of variation of parameters.

(ii) Let

$$f(D) = D^n + a_1D^{n-1} + a_2D^{n-2} + \dots + a_{n-1}D + a_n$$

and

$$f(a) \neq 0.$$

Prove that :

hence deduce

$$\frac{1}{(D - a) \phi(D)} e^{ax} = \frac{xe^{ax}}{\phi(a)}, \text{ where } \phi(a) \neq 0$$

and find particular integral of

$$(D^2 - 3D + 2)Y = e^x.$$

(B) Attempt any *one* of the following : [8]

(i) If $\{v_1, v_2, v_3\}$ is a basis for vector space V .

Then show that every vector \bar{v} in V can be expressed in the form $\bar{v} = a_1 v_1 + a_2 v_2 + a_3 v_3$ in exactly one way.

(ii) (a) Let the function $T : \mathbf{R}^2 \rightarrow \mathbf{R}^2$ be defined by :

Is T a linear transformation ? Justify.

(b) Show that :

$$S = \{(1, 1, 1), (1, 1, 0), (1, 0, 0)\}$$

is linearly independent in \mathbf{R}^3 .

4. (A) Attempt any *one* of the following : [6]

(i) If V is an inner product space, then prove that $\|\bar{u}\| = \langle \bar{u}, \bar{u} \rangle^{1/2}$

satisfies the following properties :

for all \bar{u} and \bar{v} in V and for any scalar k

L_1 :

L_2 : $\langle k\bar{u}, \bar{v} \rangle = k \langle \bar{u}, \bar{v} \rangle$ iff

L_3 : $\|k\bar{u}\| = |k| \|\bar{u}\|$

L_4 :

- (ii) Find the eigenvalues of A and basis and dimension for the eigenspace corresponding to largest eigenvalue, where :

(B) Attempt any *two* of the following : [10]

- (i) Prove that a set with exactly two vectors is linearly dependent iff one of them is a scalar multiple of the

$$T(x, y, z) = (x + y - z, x - 2y + z, -2x - 2y + 2z)$$

$$A = \begin{bmatrix} 2 & 3 & 2 \\ 3 & 3 & 4 \end{bmatrix}$$

- other.
(ii) Determine whether the set :

$$B = \{(3, 1, -4), (2, 5, 6), (1, 4, 8)\}$$

is a basis for \mathbf{R}^3 .

- (iii) If $T : \mathbf{R}^3 \rightarrow \mathbf{R}^3$ is a linear transformation given by :

find basis and dimension of $\ker(T)$.

5. (A) Attempt any *one* of the following : [6]

(i) Let V and W be vector spaces. If $\{v_1, v_2, \dots, v_n\}$ is a basis for V and $\bar{w}_1, \bar{w}_2, \dots, \bar{w}_n$ are arbitrary n -vectors in W (not necessarily distinct). Then show that there exists a linear transformation $T : V \rightarrow W$ such that $T(\bar{v}_i) = \bar{w}_i, i = 1, 2, \dots, n$.

(ii) Determine the dimension of and a basis for the solution space of the system :

$$x_1 - 4x_2 + 3x_3 - x_4 = 0$$

$$2x_1 - 9x_2 + 5x_3 - 3x_4 = 0.$$

(B) Attempt any *two* of the following : [10]

(i) Let A be an $n \times n$ matrix and λ be an eigenvalue of A . Then prove that the eigenspace $E(\lambda)$ is a subspace of \mathbf{R}^n .

(ii) Let ρ_2 be the vector space with inner product

Find

(a) $\|p\|$, if $p = 1 - x$

(b) $d(p, q)$, if $p = x$ and $q = x^2$.

(iii) Show that the vectors $\bar{v}_1 = \left(\frac{-3}{5}, \frac{4}{5}, 0\right)$, $\bar{v}_2 = \left(\frac{4}{5}, \frac{3}{5}, 0\right)$,

$\bar{v}_3 = (0, 0, 1)$ form an orthonormal basis for \mathbf{R}^3 with Euclidean

inner product. Find the co-ordinates of $(1, -1, 2)$ relative

to this basis.

Total No. of Questions—5+5]

[Total No. of Printed Pages—15

Seat No.	
-------------	--

[4201]-265

S.Y. BA. EXAMINATION, 2012

MATHEMATICS

MS-1 : (a) : Number Theory and Complex Variables

(2008 PATTERN)

Time : Three Hours

Maximum Marks : 80

N.B. :— (i) All questions are compulsory.

(ii) Figures to the right indicate full marks.

1. Attempt the following questions : [16]

(i) Prove that if n is odd, $n^2 - 1$ is divisible by 8.

(ii) Exhibit a complete residue system for the modulus 12.

(iii) Does the congruence $2x \equiv 1 \pmod{4}$ have a solution in integers ? Justify.

(iv) Evaluate $\sigma(100)$, $d(100)$.

(v) Evaluate :

$$\lim_{z \rightarrow 0} \frac{\bar{z}^2}{z}.$$

P.T.O.

(vi) Show that the function

$$f(z) = (3x + y) + i(3y - x)$$

is entire.

(vii) Prove that :

$$\exp(2 + 3\pi i) = -e^2.$$

(viii) State Liouville's theorem.

2. (A) Attempt any *one* of the following : [6]

(i) State and prove Division Algorithm for integers.

(ii) State and prove Wilsons Theorem.

(B) Attempt any *two* of the following : [10]

(i) Prove that $n^{12} - 1$ is divisible by 7 if $(n, 7) = 1$.

(ii) Find all integers that satisfy simultaneously :

$$x \equiv 2 \pmod{3}, \quad x \equiv 3 \pmod{5}, \quad x \equiv 5 \pmod{2}.$$

(iii) Prove that the number of divisors of n is odd if and only if n is a perfect square.

3. (A) Attempt any *one* of the following : [8]

(i) Prove that if x, y, z is a Pythagorean triple then at least one of x, y is divisible by 3 and that at least one of x, y, z is divisible by 5.

(ii) Prove that, for every positive integer n ,

$$\sum_{d|n} \phi(d) = n.$$

(B) Attempt any *one* of the following : [8]

(i) (a) If

$$f(z) = u(x, y) + iv(x, y)$$

is differentiable at

$$z_0 = x_0 + iy_0$$

then prove that u and v must satisfy the Cauchy-

Riemann equations $u_x = v_y$ and $u_y = -v_x$.

(b) Prove that :

$$|\cosh z|^2 = \sinh^2 x + \cos^2 y.$$

(ii) Use the Cauchy-Goursat theorem to show that :

(a) _____ and

$$(b) \int_C \log(z+2) dz = 0$$

where the contour C is the unit circle $|z| = 1$.

4. (A) Attempt any *one* of the following : [6]

(i) If $f(z)$ is piecewise continuous on a contour C , then prove that :

$$\left| \int_C f(z) dz \right| \leq ML$$

where L is the length of C and M is a non-negative constant such that :

$$|f(z)| \leq M.$$

- (ii) If $f(z)$ is analytic within and on a closed contour C and z_0 is any point in C , then prove that :

$$\int_C \frac{f(z)}{z - z_0} dz = 2\pi i f(z_0).$$

- (B) Attempt any *two* of the following : [10]

- (i) Show that the function

$$f(z) = 2xy + i(x^2 - y^2)$$

is nowhere analytic.

- (ii) Find the principal value of

$$\left[\frac{e}{2}(-1 - \sqrt{3}i) \right]^{3\pi i}.$$

- (iii) Evaluate :

$$\int_C \frac{e^{-z}}{(z-1)^2} dz$$

taken counterclockwise around the circle $C : |z| = 3$, using Cauchy residue theorem.

5. (A) Attempt any *one* of the following : [6]

(i) Find Maclaurin series of the function :

$$f(z) = \frac{z}{z^4 + 9}.$$

(ii) Show that :

$$\left| \int_C \frac{dz}{z^2 - 1} \right| \leq \frac{\pi}{3}$$

without evaluating, where C is the arc of the circle $|z| = 2$ joining 2 to $2i$ in first quadrant.

(B) Attempt any *two* of the following : [10]

(i) Find Laurent series expansion for

$$f(z) = \frac{1}{1+z}.$$

(ii) Evaluate :

$$\int_0^{\infty} \frac{x^2}{(x^2 + 9)(x^2 + 4)^2} dx.$$

(iii) State Cauchy integral formula and hence evaluate,

$$\int_C \frac{\exp(2z)}{z^4} dz$$

where C is the positively oriented unit circle $|z| = 1$.

MS-1 : (b) : Problem Course Based on the
Papers MG2 and AMG2

Time : Three Hours

Maximum Marks : 80

N.B. :— (i) All questions are compulsory.

(ii) Figures to the right indicate full marks.

1. Attempt the following : [16]

(i) Solve the differential equation :

$$x^2 dx + y(x - 1) dy = 0.$$

(ii) Find the integrating factor of the differential equation :

$$(x^2 + y^2 + 2x) dx + 2y dy = 0.$$

(iii) State the rank and nullity theorem for a matrix. If A is a matrix of order 4×6 with nullity 3, find the rank of A.

(iv) Let $T : \mathbb{R}^3 \rightarrow \mathbb{R}^3$ be a linear transformation defined by

$$T(x, y, z) = (x + y - z, x - 2y + z, -2x - 2y + 2z).$$

Is the vector $(1, 2, 1)$ in $\ker(T)$?

(v) Let

$$f(x, y) = \frac{xy}{x^2 + y^2}, \quad (x, y) \neq (0, 0)$$
$$= 0, \quad (x, y) = (0, 0).$$

Determine the value of $f_x(0, 0)$.

(vi) Obtain stationary points of

$$f(x, y) = 2(x^2 - y^2) - x^4 + y^4.$$

(vii) Find $\nabla\phi$ if

$$\phi = x^2y - 2zx.$$

(viii) If

$$\bar{f}(t) = (t - t^2)i + 2t^3j - 3k,$$

evaluate :

$$\int_1^2 \bar{f}(t) dt.$$

2. (A) Attempt any *one* of the following : [6]

(i) Solve :

$$(e^4 + 1) \cos x dx + e^4 \sin x dy = 0.$$

(ii) Show that the family

$$y^2 = 4a(x + a)$$

is self-orthogonal.

(B) Attempt any *two* of the following :

[10]

(i) If

$$u = \log(x - 2y),$$

then show that :

$$\frac{\partial^2 u}{\partial x \partial y} = \frac{\partial^2 u}{\partial y \partial x}.$$

(ii) If

$$u = x \sin^{-1}(y/x),$$

then show that :

$$x^2 \frac{\partial^2 u}{\partial x^2} + 2xy \frac{\partial^2 u}{\partial x \partial y} + y^2 \frac{\partial^2 u}{\partial y^2} = 0.$$

(iii) If

$$u = \tan^{-1} \left(\frac{x^3 + y^3}{x - y} \right),$$

then show that :

$$x^2 \frac{\partial^2 u}{\partial x^2} + 2xy \frac{\partial^2 u}{\partial x \partial y} + y^2 \frac{\partial^2 u}{\partial y^2} = \sin 2u (1 - 4 \sin^2 u).$$

3. (A) Attempt any *one* of the following : [8]

(i) Expand

$$f(x, y) = \sin(xy)$$

in powers of $(x - 1)$ and $\left(y - \frac{\pi}{2}\right)$ upto and including third degree terms.

(ii) By substituting $x + y = u$, $x = uv$, prove that the value of the double integral :

$$(D^2 + 3D + 2)y = 12x^2 \quad \iint \sqrt{xy(1-x-y)} \, dx \, dy$$

taken over the interior of the triangle bounded by the lines $x = 0$, $y = 0$, $x + y = 1$ is $\frac{2\pi}{105}$.

(B) Attempt any *one* of the following : [8]

(i) Solve the equation :

by using the method of undetermined coefficients.

- (ii) Let $T : \mathbb{R}^2 \rightarrow \mathbb{R}^3$ be a linear transformation defined as :

$$T(x_1, x_2) = (x_2, -5x_1 + 13x_2, -7x_1 + 16x_2).$$

Find the matrix $[T]_{B'}^B$ of T with respect to the bases

$B = \{\bar{u}_1, \bar{u}_2\}$ and $B' = \{\bar{v}_1, \bar{v}_2, \bar{v}_3\}$ of \mathbb{R}^2 and \mathbb{R}^3 respectively,

where $\bar{u}_1 = (3, 1)$, $\bar{u}_2 = (5, 2)$, $\bar{v}_1 = (1, 0, -1)$,

$\bar{v}_2 = (-1, 2, 2)$ and $\bar{v}_3 = (0, 1, 2)$.

4. (A) Attempt any *one* of the following : [6]

- (i) Let $T : P_2 \rightarrow P_2$ be defined by

$$T(1) = 1 + x,$$

$$T(x) = 3 - x^2,$$

$$T(x^2) = 4 + 2x - 3x^2.$$

Find the formula for $T(a_0 + a_1x + a_2x^2)$.

Hence find $T(2 - 2x + 3x^2)$ and matrix of T with respect

to the basis $\{2, (1 + x), (1 + x^2)\}$.

(ii) Show that for vectors \bar{u}, \bar{v} , in any inner product space the following identities hold :

(a)

$$(b) \quad \|\bar{u} + \bar{v}\|^2 - \|\bar{u} - \bar{v}\|^2 = 4\langle \bar{u}, \bar{v} \rangle.$$

(B) Attempt any *two* of the following : [10]

(i) Let

$$B = \{(1, 2, -3), (1, -3, 2), (2, -1, 5)\}$$

be a basis for \mathbf{R}^3 . Find the co-ordinate vector of

$$\|\bar{u} + \bar{v}\|^2 + \|\bar{u} - \bar{v}\|^2 = 2\|\bar{u}\|^2 + 2\|\bar{v}\|^2$$

(1, 2, 3) relative to the basis B of \mathbf{R}^3 .

(ii) Determine whether

$$B = \begin{bmatrix} 5 \\ 3 \\ -1 \end{bmatrix}$$

is in the column space of A; where

$$A = \begin{bmatrix} 1 & -1 & 1 \\ 9 & 3 & 1 \\ 1 & 1 & 1 \end{bmatrix}.$$

(iii) Find eigenvalues of the matrix

$$A = \begin{bmatrix} 2 & -1 & 1 \\ 0 & 3 & -1 \\ 2 & 1 & 3 \end{bmatrix}.$$

Also find eigenspace corresponding to the largest eigenvalue.

5. (A) Attempt any *one* of the following : [6]

(i) Using Green's theorem, evaluate :

$$\oint_C e^{-x} \sin y \, dx + e^{-x} \cos y \, dy$$

where C is the rectangle formed by the lines $x = 0$,

$$x = \pi, \quad y = 0 \quad \text{and} \quad y = \frac{\pi}{2}.$$

(ii) Find the directional derivative of

$$\phi = xy^2 + yz^3$$

at the point $(2, -1, 1)$ in the direction of

In what direction is the directional derivative maximum ?

(B) Attempt any *two* of the following :

[10]

(i) If

$$\frac{d\bar{u}}{dt} = \bar{w} \times \bar{u},$$

$$\frac{d\bar{v}}{dt} = \bar{w} \times \bar{v},$$

show that :

$$\frac{d}{dt}(\bar{u} \times \bar{v}) = \bar{w} \times (\bar{u} \times \bar{v}).$$

(ii) If

$$\bar{u} = x^2yi - 2xzj + 2yzk,$$

find $\text{curl}(\text{curl } \bar{u})$.

(iii) Using divergence theorem, evaluate

$$\iint_S \bar{F} \cdot \bar{n} \, dS,$$

where

$$\bar{F} = axi + byj + czk;$$

a, b, c are constants and S is the surface of the sphere $x^2 + y^2 + z^2 = 1$.

Total No. of Questions—5+5]

[Total No. of Printed Pages—8+4

Seat No.	
---------------------	--

[4201]-266

S.Y. BA. EXAMINATION, 2012

MATHEMATICS (MS-2)

(2008 PATTERN)

Time : Three Hours

Maximum Marks : 80

N.B. :— (i) All questions are compulsory (in the chosen paper).

(ii) Figures to the right indicate full marks.

MS-2 (a) : Combinatorics and Computational Geometry

1. Answer each of the following questions : [16]

(a) How many ways are there to pick a man and a woman who are not husband and wife from a group of n married couples ?

(b) What is the probability that an arrangement of a, b, c, d, e, f has 'a' and 'b' side-by-side ?

(c) Solve the recurrence relation :

$$a_n = 3a_{n-1} - 2a_{n-2}; \quad n \geq 3.$$

P.T.O.

(d) Among 600 families, 150 families have no children, 200 have only boys and 200 have only girls. How many families have boy(s) and girl(s) ?

(e) Suppose the line segment between the points A[2, 1] and B[-3, 3] is transformed to the line segment A*B* using the transformation matrix :

$$[T] = \begin{bmatrix} -1 & 1 \\ 2 & 1 \end{bmatrix};$$

find the slope of A*B*.

(f) If a 2×2 transformation matrix :

$$[T] = \begin{bmatrix} 2 & -3 \\ 2 & -1 \end{bmatrix}$$

is applied to the circle of radius 2 units, then find the area of the resulting figure.

(g) Write the transformation matrix for the following transformations :

(α) rotation about the x -axis through an angle of 35°

(β) rotation about the y -axis through an angle of 70° .

(h) Determine if the transformation :

$$[\mathbf{T}] = \begin{bmatrix} -3/5 & 4/5 \\ -4/5 & -3/5 \end{bmatrix}$$

is a solid body transformation.

2. (a) Answer any *one* of the following questions : [6]

(i) If there are n objects, with r_1 of type 1, r_2 of type 2, and r_m of type m , where $r_1 + r_2 + \dots + r_m = n$, then prove that the number of arrangements of these n objects is :

$$\frac{n!}{r_1! r_2! \dots r_m!}$$

(ii) Give a combinatorial proof of the identity :

$$\sum_{k=0}^r \binom{m}{k} \binom{n}{r-k} = \binom{m+n}{r}$$

(b) Answer any *two* of the following questions : [10]

(i) How many integer solutions are there to

$$x_1 + x_2 + x_3 + x_4 + x_5 = 28$$

with $x_i \geq i$ ($i = 1, 2, 3, 4, 5$).

(ii) Solve the recurrence relation :

$$d_n = 4d_{n-1} - 4d_{n-2}; \quad d_1 = 1, \quad d_2 = 7.$$

(iii) Suppose the numbers 1 through 10 are randomly positioned around a circle. Show that the sum of some set of three consecutive numbers must be at least 17.

3. (a) Attempt any *one* of the following questions : [8]

(i) Let A_1, A_2, \dots, A_n be n sets in a universe U of N elements. Let S_k denote the sum of the sizes of all k -tuple intersections of the A_i 's. Prove that :

$$N(\bar{A}_1 \bar{A}_2 \dots \bar{A}_n) = N - S_1 + S_2 - S_3 + \dots + (-1)^n S_n.$$

(ii) Show that the number of ways to distribute r identical balls into n distinct boxes with at least r_1 balls in the first box, at least r_2 balls in the second box, and at least r_n balls in the n th box is :

$$C(r - r_1 - r_2 - \dots - r_{n-1}, n-1).$$

(b) Answer any *one* of the following questions : [8]

(i) Prove that if a 2×2 transformation matrix transforms the points P and Q to the points P^* and Q^* respectively, then the same transformation transforms the midpoint of line segment PQ to the midpoint of line segment P^*Q^* .

(ii) Generate 8 uniformly spaced points on the circle :

$$(x - 3)^2 + (y + 1)^2 = 16.$$

4. (a) Answer any *one* of the following questions : [6]

(i) Define :

(α) Parallel Projection

(β) Perspective Projection

(γ) Oblique Projection.

(ii) Give any *four* properties of Bezier curves.

(b) Answer any *two* of the following questions : [10]

(i) Find the concatenated transformation matrix for a 30° rotation about the point S[-1, 1]. Apply this rotation onto the triangle with vertices A[2, 1], B[-2, 3] and C[-3, -1].

- (ii) Reflect the pyramid OABC with O[0, 0, 0], A[1, 0, 0], B[0, 1, 0], C[0, 0, 1] in the plane $z = -5$.
- (iii) Determine the principal foreshortening factors if the matrix for an axonometric projection is given by :

$$[T] = \begin{bmatrix} 0.99 & 0 & 0 & 0 \\ -0.09 & -0.66 & 0 & 0 \\ 0.08 & -0.74 & 0 & 0 \\ -2.5 & 3.05 & 0 & 1 \end{bmatrix}.$$

5. (a) Answer any *one* of the following questions : [6]

- (i) An object is to be rotated about the line passing through A[4, 5, 7] and B[6, 8, 10]. Determine the angle α of rotation about the x -axis and the angle β of rotation about the y -axis, so that the line AB coincides with the z -axis.
- (ii) Obtain the transformation matrix for the trimetric projection formed by rotation about the y -axis through 30° , followed by rotation about the x -axis through 35° , followed by orthogonal projection onto the plane $z = 0$.

(b) Answer any *two* of the following questions : [10]

(i) Write the parametric equation of the Bezier curve with control points $B_0[-1, -1]$, $B_1[2, 3]$ and $B_2[4, 0]$.

(ii) Find the concatenated transformation matrix for rotation about the x -axis through an angle of 60° , followed by a rotation about the y -axis through an angle of 90° . Apply this on $[X]$, where :

$$[X] = \begin{bmatrix} 0 & 0 & 1 & 1 \\ 2 & 0 & 1 & 1 \\ 2 & 3 & 1 & 1 \end{bmatrix}.$$

(iii) Define Perspective transformation and state any *three* properties of the same.

MS-2 (b) : Graphics and Lattices

1. Attempt each of the following questions : [16]

(i) Show that there does not exist a simple graph with 8 vertices and 29 edges.

(ii) Draw a graph whose incidence matrix is :

$$I(G) = \begin{bmatrix} 1 & 1 & 0 & 0 & 0 & 0 & 0 & 0 \\ 1 & 0 & 1 & 1 & 0 & 0 & 0 & 0 \\ 0 & 0 & 0 & 1 & 1 & 1 & 0 & 0 \\ 0 & 1 & 1 & 0 & 0 & 1 & 1 & 0 \\ 0 & 0 & 0 & 0 & 1 & 0 & 1 & 2 \end{bmatrix}.$$

(iii) Draw all possible non-isomorphic trees with 5 vertices.

(iv) Determine the minimum and maximum height of a binary tree with 31 vertices.

(v) Define a Partial Order Relation.

(vi) Define a Meet Homomorphism.

(vii) Draw a circuit represented by $(a' \wedge b) \vee c$.

(viii) Give an example of a non-distributive lattice.

2. (a) Attempt any *one* of the following questions : [6]

(i) Let G be a connected graph. Prove that G is Eulerian if and only if the degree of every vertex in G is even.

(ii) Let T be a tree with n vertices ($n \geq 2$). Prove that T has precisely $n - 1$ edges.

(b) Attempt any *two* of the following questions : [10]

(i) Obtain a shortest spanning tree for the following graph by using Kruskal's algorithm.

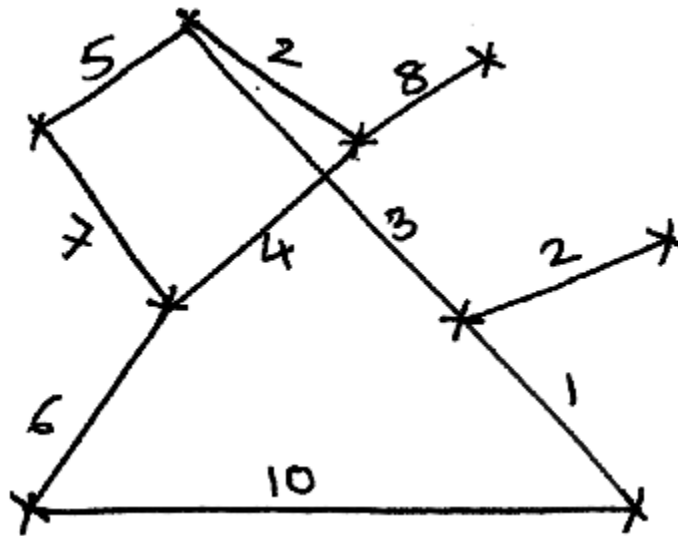

- (ii) Determine whether the following graph is Eulerian. If so, then use Fleury's algorithm to find a Euler line in the graph.

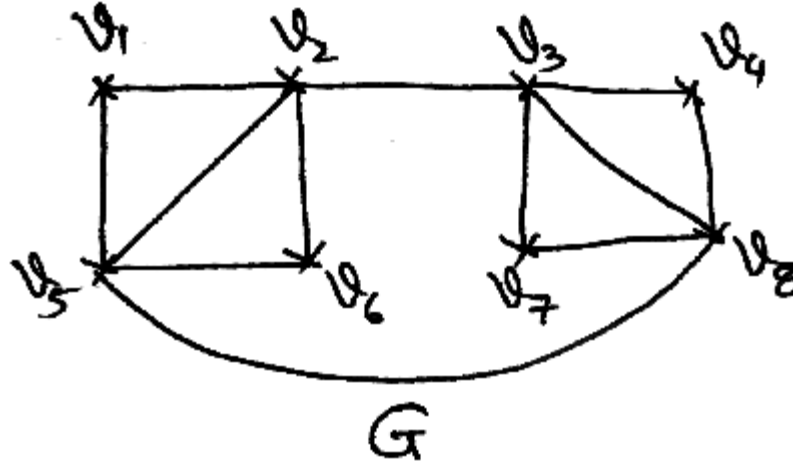

- (iii) Draw the arborescence and express in Polish notation, the expression :

$$(3x + y) (6a - 3b)^4.$$

3. (a) Attempt any *one* of the following questions : [8]

- (i) List all fundamental circuits and fundamental cutsets of the following connected graph w.r.t. the given spanning tree.

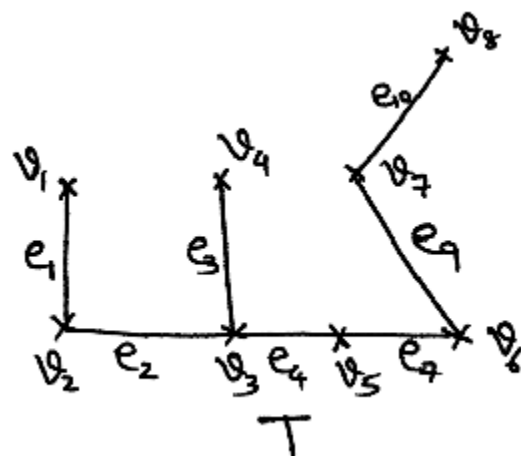
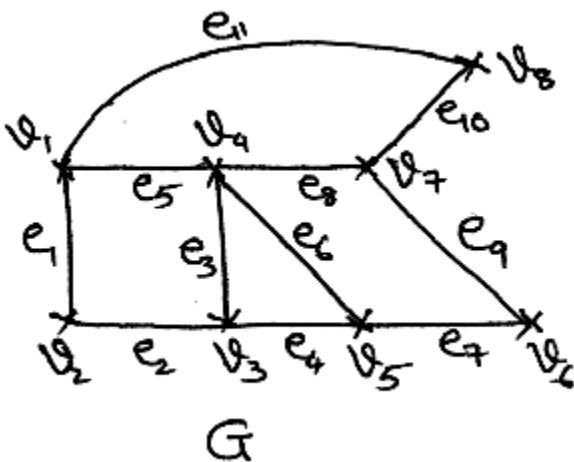

- (ii) Let G be a simple graph with n vertices and k components. Let n_i be the no. of vertices in the i th component ($1 \leq i \leq k$). Prove that :

$$\sum_{i=1}^k n_i^2 \leq (n - k)^2 + (2n - k).$$

Hence prove that G has atmost :

$$\frac{(n - k)(n - k + 1)}{2}$$

edges.

- (b) Attempt any *one* of the following questions : [8]
- (i) Prove that the product of two posets is a poset.
- (ii) Give the conjunctive normal form of the function :

$$x \wedge (y \vee z).$$

4. (a) Attempt any *one* of the following questions : [6]

- (i) Show that a homomorphic image of a modular lattice is modular.
- (ii) Prove that any lattice can be embedded into its ideal lattice.

- (b) Attempt any *two* of the following questions : [10]

- (i) Draw the Hasse diagram of the poset D_{30} w.r.t. divisibility, where D_{30} is the set of all positive divisors of 30.
- (ii) Let I and J be two ideals of a lattice L . Prove that $I \cap J$ is an ideal of L .

(iii) Show that a sublattice of a distributive lattice is distributive.

5. (a) Attempt any *one* of the following questions : [6]

(i) If $\theta : L \rightarrow L$ is a homomorphism, where L is a lattice, prove that there exists $a \in L$ such that $\theta(a) = a$.

(ii) Draw the circuit which realizes the function :

$$a \wedge [(b \vee d') \vee (c' \wedge (a \vee d \vee c'))] \wedge b.$$

(b) Attempt any *two* of the following questions : [10]

(i) Define a prime ideal of a lattice L . Find all prime ideals of the following lattice.

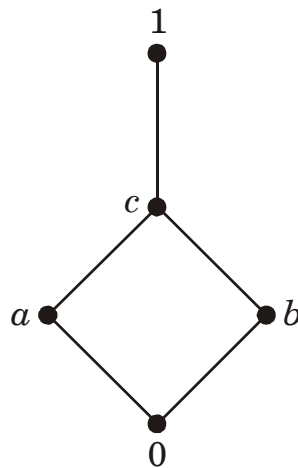

(ii) Define a sublattice of a lattice. Show that the union of two sublattices of a lattice L may not be a sublattice of L .

(iii) In a Boolean algebra, prove that for all a, b

(α) $(a')' = a$ (β) $(a \wedge b)' = a' \vee b'$.

Total No. of Questions—4]

[Total No. of Printed Pages—6

Seat No.	
---------------------	--

[4201]-267

S.Y. B.A. EXAMINATION, 2012

STATISTICAL PRE-REQUISITES

(2008 PATTERN)

Time : Three Hours

Maximum Marks : 80

Instructions to the candidates :

- N.B. :—**
- (i) All questions are compulsory.
 - (ii) Figures to the right indicate full marks.
 - (iii) Use of calculator and statistical tables is allowed.
 - (iv) Symbols have their usual meanings.

1. Attempt any *two* of the following : [2×5=10]

(a) Three fair coins are tossed at a time. Find the probability of occurring :

- (i) exactly two heads,
- (ii) at least one tail.

(b) If A and B are two non-empty events of a sample space (Ω), then prove that :

$$P(A \cup B) = P(A) + P(B) - P(A \cap B).$$

P.T.O.

- (c) Let X be a discrete r.v. with probability distribution as given below :

X	$P(X = x)$
1	0.3
2	0.2
3	0.12
4	0.28
5	0.10

- (i) Find mean of X .
- (ii) Compute the expected value of $(3X - 5)$.
- (d) Write a short note on the construction of 'Life Table'.

2. Attempt any *four* of the following : [4×5=20]

- (a) Discuss the terms : Family formation, composition and Dissolution in demography.
- (b) If X follows Poisson distribution such that :

$$P[X = 1] = P[X = 2],$$

find the variance of X and $P[X \geq 2]$.

- (c) Obtain the mean and variance of binomial distribution with parameters n and p .

- (d) If A and B are two events of Ω such that $P(A) = 0.3$, $P(B) = 0.6$ and $P(A \cap B) = 0.2$, compute $P(A/B^c)$ and $P(A^c/B)$.
- (e) Compute crude death rates of two populations A and B from the following data :

Age Group (Years)	A		B	
	Population	Deaths	Population	Deaths
Below 5	10000	300	30000	800
5-30	25000	420	60000	1500
Above 30	15000	250	5000	150

State your conclusions.

- (f) Distinguish between 'Gross Reproduction Rate' and 'Net Reproduction Rate'.

3. Attempt any *three* of the following : [3×10=30]

(a) Discuss all the measures of fertility. [10]

(b) (i) State and prove Baye's theorem. [7]

(ii) Explain the concept of probability. [3]

- (c) Compute 'General Fertility Rate' and 'Specific Fertility Rate' for the following data : [10]

Age Group (years)	No. of Women (in thousands)	No. of Births (in thousands)
15—19	20	500
20—24	25	2800
25—29	18	2000
30—34	15	1200
35—39	10	400
40—44	6	12
45—49	4	8

- (d) (i) Calculate standardized death rate with respect to age using the following data : [5]

Age Group (years)	Specific death rate	Standard Population (in thousands)
0—2	350	20
2—5	200	10
5—15	90	15
15—40	40	35
40—60	95	15
Above 60	190	10

(ii) A box contains 12 items of which 5 are defective. A random sample of 4 items are drawn from it by without replacement.

Find the probability of selecting :

(I) Exactly two defective.

(II) At least two defective. [5]

(e) (i) If A and B are two events of Ω such that $P(A) = 0.22$, $P(B) = 0.48$ and $P(A \cap B) = 0.10$, compute $P(A^c)$, $P(A^c \cap B)$ and $P(A^c \cap B^c)$. [5]

(ii) State probability mass function (pmf) of negative binomial distribution. Obtain its mean. [5]

4. Attempt any *one* of the following : [1×20=20]

(a) (i) The daily wages of 1000 workmen are normally distributed with a mean of Rs. 225 with a standard deviation of Rs. 9. Estimate the number of workers whose daily wages will be :

(i) between Rs. 215 and 240

(ii) less than Rs. 210

(iii) more than 235. [10]

(ii) Define normal distribution. State its important properties. [5]

(iii) Two digit numbers are to be formed by selecting digits 3, 4, 5, 7 and 8 randomly. If digit is not repeated, find the probability of forming the numbers which are divisible by 5. [5]

(b) (i) Discuss all the measures of mortality. [10]

(ii) Compute gross reproduction rate from the data given below :

Age Group (Years)	No. of Women (in thousands)	Total Births
15—19	15	250
20—24	16	2300
25—29	15	1900
30—34	15	1400
35—39	14	910
40—44	15	250
45—49	14	140

Assume that the proportion of female births is 46.2 percent. [10]

Total No. of Questions—4]

[Total No. of Printed Pages—11

Seat No.	
---------------------	--

[4201]-268

S.Y. B.A. EXAMINATION, 2012

LOGIC AND METHODOLOGY OF SCIENCE

(Formal and Relational Logic)

(2008 PATTERN)

Time : Three Hours

Maximum Marks : 80

N.B. :— (i) *All* questions are compulsory.

(ii) Figures to the right indicate full marks.

1. Explain the following concepts in **50** words each (any *two*) : [10]

- (1) Universal quantifier.
- (2) Independence of P.M. system.
- (3) Two methods of specifying sets.
- (4) Relational Enthymeme.

2. Answer any *four* of the following : [20]

- (1) Symbolise the following propositions with the help of the symbols given in brackets (any *two*) :

(a) All roses are fresh. (R_X, F_X)

P.T.O.

(b) Some sentences are questions. (S_X, q_X)

(c) Only girls are members. (G_X, M_X)

(d) Some fruits and vegetables are not bitter. (F_X, V_X, B_X)

(2) Symbolise the following propositions with the help of the symbols given in brackets (any *two*) :

(a) If all cows are mammals then some animals are mammals. (C_X, M_X, A_X)

(b) Pune is smaller than Mumbai. (p, m, S_{XY})

(c) Whoever visited the building was observed. (V_X, O_{XY})

(d) Every flower has its smell. (F_X, S_X, H_{XY})

(3) State the symbolic form of revised rules of quantification.

(4) Explain with suitable example the nature of multiply general proposition.

(5) What is instantiation ?

(6) If :

$$U = \{1, 2, 3, 4, 5\}$$

$$A = \{1, 2\}$$

$$B = \{2, 3\}$$

then list the elements of the following sets :

(a) $\sim (A \cap B)$

(b) $A \cap \sim A$

(c) $A \cup \sim B$

(d) $A \cup \sim A$

(e) $\sim (A \cup B)$.

3. Answer any *three* of the following :

[30]

(1) Prove the validity of any *two* of the following :

(a) (X) $(A_X \supset \sim B_X)$

$(\exists_X) (C_X \cdot A_X)$

/ $\therefore (\exists_X) (C_X \cdot \sim B_X)$.

(b) (X) $(K_X \supset L_X)$

(X) $[(K_X \cdot L_X) \supset M_X]$

/ \therefore (X) $(K_X \supset M_X)$.

(c) (X) $(A_X \supset B_X)$

$\sim Bt / \therefore \sim At$

(d) (X) $(A_X \supset B_X)$

(X) $(B_X \supset \sim D_X)$

/ \therefore (X) $(D_X \supset \sim A_X)$.

- (2) Prove any *two* of the following theorems with the help of the Axioms given below :

Axioms :

- (a) $(p \vee p) \supset p$
 (b) $q \supset (p \vee q)$
 (c) $(p \vee q) \supset (q \vee p)$
 (d) $[p \vee (q \vee r)] \supset [q \vee (p \vee r)]$
 (e) $(q \supset r) \supset [(p \vee q) \supset (p \vee r)]$

Theorems :

- (a) $\vdash q \supset (p \supset q)$
 (b) $\vdash p \supset (p \vee p)$
 (c) $\vdash p \supset p$
 (d) $\vdash (p \supset \sim p) \supset \sim p$.

- (3) Prove the validity of the following arguments (any *two*) :

- (a) Sai / $\therefore \sim$ Sia
 (b) (X) $[V_X \supset (\exists_Y) O_{YX}]$
 (X) $\cdot [O_{Xa} \supset R_{Xa}]$
 (X) $\sim R_{Xa} / \therefore \sim V_a$

$$(c) (\exists_X) (Y) [(\exists_X) B_{YZ} \supset B_{YX}]$$

$$(Y) (\exists_Z) B_{YZ} / \therefore (\exists_X) (Y) B_{YX}$$

$$(d) (X) [E_X \supset (Y) (F_Y \supset G_{XY})]$$

$$(\exists_X) [E_X \cdot (\exists_Y) \sim G_{XY}] / \therefore (\exists_X) \sim F_X.$$

(4) Explain difference between Propositional Logic and Predicate Logic.

(5) Explain the relation of identity as a principle of inference.

4. Answer any *one* of the following : [20]

(1) Demonstrate the invalidity of any *four* of the following arguments :

$$(a) (X) (A_X \supset B_X)$$

$$B_n / \therefore A_n$$

$$(b) (X) (C_X \supset \sim D_X)$$

$$\sim C_j / \therefore D_j$$

$$(c) (X) (F_X \supset S_X)$$

$$(X) (G_X \supset H_X)$$

$$/ \therefore (X) (H_X \supset F_X)$$

(d) (X) ($A_X \supset B_X$)

$\sim A_P / \therefore \sim B_P$

(e) (X) ($M_X \supset S_X$)

(X) ($W_X \supset M_X$)

$/ \therefore (X) (S_X \supset W_X)$.

(f) All astronauts are brave. Akash is brave. Therefore, Akash is an astronaut. (A_X, B_X, a)

(2) Explain the attributes of dyadic relation with examples.

(मराठी रूपांतर)

वेळ : तीन तास

एकूण गुण : 80

सूचना :— (i) सर्व प्रश्न सोडविणे आवश्यक आहे.

(ii) उजवीकडील अंक प्रश्नांचे पूर्ण गुण दर्शवितात.

(iii) मूळ इंग्रजी प्रश्नपत्रिकाही पहावी.

1. खालील संकल्पना प्रत्येकी 50 शब्दांत स्पष्ट करा (कोणत्याही दोन) : [10]

(1) सार्वत्रिक संख्यापक

(2) पी.एम. प्रणालीची स्वतंत्रता

(3) संच व्यक्त करण्याच्या दोन पद्धती

(4) लुप्तावयविका.

2. खालीलपैकी कोणत्याही चारांची उत्तरे द्या : [20]

(1) कंसात दिलेल्या चिन्हांच्या सहाय्याने खालील विधानांचे चिन्हांकन करा (कोणतेही दोन) :

(अ) सर्व गुलाब ताजे आहेत. (R_X, F_X)

(ब) काही वाक्ये प्रश्नार्थक असतात. (S_X, q_X)

(क) फक्त मुली सदस्य आहेत. (G_X, M_X)

(ड) काही फळे आणि भाज्या कडू नसतात. (F_X, V_X, B_X)

(2) कंसात दिलेल्या चिन्हांच्या सहाय्याने खालील विधानांचे चिन्हांकन करा (कोणतेही दोन) :

(अ) जर सर्व गायी सस्तन असतील तर काही प्राणी सस्तन आहेत.

$(C_X$ -गाय, M_X -सस्तन, A_X -प्राणी)

(ब) पुणे मुंबई पेक्षा लहान आहे.

$(p$ -पुणे, m -मुंबई, S_{XY} -क्षय पेक्षा मोठा आहे)

(क) ज्याने इमारतीला भेट दिली त्याचे निरीक्षण केले गेले. (V_X, O_{XY})

(ड) प्रत्येक फुलाला त्याचा वास असतो. (F_X, S_X, H_{XY})

(3) संख्यीकरणाच्या सुधारित नियमांची सांकेतिक रूपे लिहा.

(4) योग्य उदाहरणाच्या साहाय्याने बहुसामान्यवाची विधान म्हणजे काय स्पष्ट करा.

(5) उदाहरणीकरण म्हणजे काय ?

(6) जर

$$U = \{1, 2, 3, 4, 5\}$$

$$A = \{1, 2\}$$

$$B = \{2, 3\}$$

तर पुढील संचातील सदस्यांची यादी करा

$$(अ) \sim (A \cap B)$$

$$(ब) A \cap \sim A$$

$$(क) A \cup \sim B$$

$$(ड) A \cup \sim A$$

$$(इ) \sim (A \cup B).$$

3. कोणत्याही तिनांची उत्तरे लिहा :

[30]

(1) खालीलपैकी कोणत्याही दोन युक्तिवादांची वैधता सिद्ध करा :

$$(अ) (X) (A_X \supset \sim B_X)$$

$$(\exists_X) (C_X \cdot A_X)$$

$$/ \therefore (\exists_X) (C_X \cdot \sim B_X).$$

$$(ब) (X) (K_X \supset L_X)$$

$$(X) [(K_X \cdot L_X) \supset M_X]$$

$$/ \therefore (X) (K_X \supset M_X).$$

(क) (X) $(A_X \supset B_X)$

$\sim B_t / \therefore \sim A_t$

(ड) (X) $(A_X \supset B_X)$

(X) $(B_X \supset \sim D_X)$

$/ \therefore (X) (D_X \supset \sim A_X)$.

(2) खाली दिलेल्या मूलधारांच्या सहाय्याने त्याखाली दिलेल्यांपैकी कोणताही दोन प्रमेये

सिद्ध करा :

मूलधार :

(अ) $(p \vee p) \supset p$

(ब) $q \supset (p \vee q)$

(क) $(p \vee q) \supset (q \vee p)$

(ड) $[p \vee (q \vee r)] \supset [q \vee (p \vee r)]$

(इ) $(q \supset r) \supset [(p \vee q) \supset (p \vee r)]$

प्रमेये :

(अ) $\vdash q \supset (p \supset q)$

(ब) $\vdash p \supset (p \vee p)$

(क) $\vdash p \supset p$

(ड) $\vdash (p \supset \sim p) \supset \sim p$.

(3) खालील युक्तिवादांची युक्तता/वैधता सिद्ध करा (कोणतीही दोन) :

(अ) $Sai / \therefore \sim Sia$

(ब) $(X) [V_X \supset (\exists Y) O_{YX}]$

$(X) \cdot [O_{Xa} \supset R_{Xa}]$

$(X) \sim R_{Xa} / \therefore \sim V_a$

(क) $(\exists X) (Y) [(\exists X) B_{YZ} \supset B_{YX}]$

$(Y) (\exists Z) B_{YZ} / \therefore (\exists X) (Y) B_{YX}$

(ड) $(X) [E_X \supset (Y) (F_Y \supset G_{XY})]$

$(\exists X) [E_X \cdot (\exists Y) \sim G_{XY}] / \therefore (\exists X) \sim F_X$

(4) विधानीय तर्कशास्त्र व विधेय तर्कशास्त्रातील फरक स्पष्ट करा.

(5) अनुमानाचे एक तत्व या नात्याने तदेवता संबंध स्पष्ट करा.

4. कोणत्याही एका प्रश्नाचे उत्तर लिहा :

[20]

(1) खालीलपैकी कोणत्याही चार युक्तिवादांची अवैधता सिद्ध करा :

(अ) $(X) (A_X \supset B_X)$

$B_n / \therefore A_n$

(ब) $(X) (C_X \supset \sim D_X)$

$\sim C_j / \therefore D_j$

(क) $(X) (F_X \supset S_X)$

$(X) (G_X \supset H_X)$

$/ \therefore (X) (H_X \supset F_X)$

(ड) (X) $(A_X \supset B_X)$

$\sim A_P / \therefore \sim B_P$

(इ) (X) $(M_X \supset S_X)$

(X) $(W_X \supset M_X)$

$/ \therefore (X) (S_X \supset W_X)$.

(फ) सर्व अंतराळयात्री शूर असतात. आकाश शूर आहे. म्हणून आकाश हा अंतराळयात्री आहे. (A_X, B_X, a)

(2) द्वित्व संबंधाचे गुणधर्म सोदाहरण स्पष्ट करा.

Total No. of Questions—4+4]

[Total No. of Printed Pages—4+2

Seat No.	
---------------------	--

[4201]-269

S.Y. B.A. EXAMINATION, 2012

SOCIOLOGY

Group A : Population and Society (G-2)

OR

**Group B : Introduction to Social Welfare and
Social Legislation in India (G-2)**

(2008 PATTERN)

Time : Three Hours

Maximum Marks : 80

N.B. :— (i) Attempt Group 'A' or Group 'B'.

(ii) All questions are compulsory.

(iii) Figures to the right indicate full marks.

Group A : Population and Society (G-2)

1. Answer any two of the following in maximum 50 words each : [10]

(1) Uses of registration method.

(2) Gender Development Report

(3) Social factors of fertility.

(4) Need of Sex Education.

2. Write short notes on any four of the following in maximum 100 words each : [20]

(1) Meaning and definition of population studies.

(2) Uses of Census.

P.T.O.

- (3) Types of migration.
 - (4) Characteristics of population in India.
 - (5) Meaning of female foeticide and female infanticide.
 - (6) Post-independence Population Policy.
- 3.** Write any *three* of the following in maximum **250** words each : [30]
- (1) Explain the importance of population studies.
 - (2) Describe the push factors of migration.
 - (3) Explain the Demographic transition theory of population growth.
 - (4) Discuss the impact of population growth on economic development in India.
 - (5) Define population education. Discuss the need and means of population education.
- 4.** Answer any *one* of the following in maximum **500** words : [20]
- (1) Define Mortality. Discuss the factors of infant and maternal mortality.
 - (2) Explain the achievements and failures of Family Planning Programme in India.

OR

**Group B : Introduction to Social Welfare and
Social Legislation in India (G-2)**

- 1.** Answer any *two* of the following in maximum **50** words each : [10]
- (1) Victims of Dowry.
 - (2) Child labour prevention under Factory Act, 1948

- (3) Minimum Wages Act.
- (4) Objectives of Central Social Welfare Board.

2. Write short notes on any *four* of the following in maximum **100** words each : [20]

- (1) Legislation banning sex determination and female foeticide.
- (2) Limitations of G.Os.
- (3) Relevance of Equal Remuneration Act.
- (4) Differentiate between Dana and social welfare.
- (5) Objectives of Protective Discrimination Policy for SC and ST.
- (6) Concept of Sustainable Development.

3. Answer any *three* of the following in maximum **250** words each : [30]

- (1) Elaborate the historical background of social welfare in India.
- (2) What is social security ? What are the areas of social security ?
- (3) Define N.G.O. State the limitations of NGOs in India.
- (4) What are the different constitutional provisions to safeguard the interest of SCs and STs.
- (5) Evaluate District Primary Education Programme.

4. Answer any *one* of the following in maximum **500** words : [20]

- (1) What is Welfare State ? State the characteristics and objectives of Welfare State.
- (2) Discuss the problems of women workers in India.

(मराठी रूपांतर)

वेळ : तीन तास

एकूण गुण : 80

सूचना :— (i) गट 'अ' किंवा गट 'ब' सोडवा.

(ii) सर्व प्रश्न सोडविणे आवश्यक आहेत.

(iii) उजवीकडील अंक प्रश्नांचे पूर्ण गुण दर्शवितात.

गट 'अ'

1. खालीलपैकी कोणत्याही दोहोंची प्रत्येकी कमाल 50 शब्दांत उत्तरे लिहा : [10]

- (1) नोंदणी पद्धतीचे उपयोग.
- (2) लिंगभाव विकास अहवाल.
- (3) जननाचे सामाजिक घटक.
- (4) लैंगिक शिक्षणाची गरज.

2. खालीलपैकी कोणत्याही चारवर प्रत्येकी कमाल 100 शब्दांत टिपा लिहा : [20]

- (1) लोकसंख्या अभ्यासाचे अर्थ आणि व्याख्या.
- (2) जनगणनेचा उपयोग.
- (3) स्थलांतराचे प्रकार.
- (4) भारतातील लोकसंख्याची वैशिष्ट्ये.
- (5) स्त्री भ्रूणहत्या आणि स्त्री बालहत्याचे अर्थ.
- (6) स्वातंत्र्योत्तर लोकसंख्या धोरण.

3. खालीलपैकी कोणत्याही तीन प्रश्नांची प्रत्येकी कमाल 250 शब्दांत उत्तरे लिहा : [30]

- (1) लोकसंख्या अभ्यासाचे महत्व स्पष्ट करा.
- (2) स्थलांतराचा अपसरणात्मक घटकांचे वर्णन करा.

- (3) लोकसंख्या वाढीचा संक्रमण सिद्धांत स्पष्ट करा.
- (4) भारतातील लोकसंख्या वाढीचा आर्थिक विकासावर होणाऱ्या परिणामांची चर्चा करा.
- (5) लोकसंख्या शिक्षणाची व्याख्या लिहा. लोकसंख्या शिक्षणाणी गरज आणि साधनांची चर्चा करा.

4. खालीलपैकी कोणत्याही **एक** प्रश्नाचे कमाल **500** शब्दांत उत्तर लिहा : [20]

- (1) मर्त्यतेची व्याख्या लिहा. अर्भक आणि माता मृत्युच्या घटकांची चर्चा करा.
- (2) भारतातील कुटुंब नियोजन कार्यक्रमाचे यश आणि अपयश स्पष्ट करा.

किंवा

गट 'ब'

1. खालीलपैकी कोणत्याही **दोहों**ची प्रत्येकी कमाल **50** शब्दांत उत्तरे लिहा : [10]

- (1) हुंडाबळी
- (2) फॅक्टरी कायदा, 1948 अंतर्गत बालकामगार प्रतिबंधन
- (3) किमान वेतन कायदा
- (4) केंद्रिय सामाजिक कल्याण बोर्डाची उद्दिष्टे.

2. खालीलपैकी कोणत्याही **चार**वर प्रत्येकी कमाल **100** शब्दांत टिपा लिहा : [20]

- (1) लिंगनिदान आणि स्त्री भ्रुणहत्या प्रतिबंधात्मक कायदा.
- (2) शासकिय संघटनांच्या (G.Os) मर्यादा.
- (3) समान वेतन कायद्याचे महत्व.
- (4) 'दान' आणि सामाजिक कल्याण यातील फरक.
- (5) अनुसूचित जाति आणि जमातींच्या संरक्षित विभेदनाच्या धोरणाची उद्दिष्टे
- (6) शाश्वत विकासाची संकल्पना.

3. खालीलपैकी कोणत्याही **तीन** प्रश्नांची प्रत्येकी कमाल **250** शब्दांत उत्तरे लिहा : [30]
- (1) भारतातील सामाजिक कल्याणाची ऐतिहासिक पार्श्वभूमी विशद करा.
 - (2) सामाजिक सुरक्षा म्हणजे काय ? सामाजिक सुरक्षेचे प्रांत किंवा क्षेत्रे कोणती ?
 - (3) बिगर शासकिय संघटनांची व्याख्या करा व भारतातील बिगर शासकिय संघटनांच्या मर्यादा स्पष्ट करा.
 - (4) अनुसूचित जाती-जमातींच्या हितसंबंधाचे रक्षण करणाऱ्या घटनात्मक तरतूदी कोणत्या ?
 - (5) जिल्हा प्राथमिक शिक्षण कार्यक्रमाचे मुल्यमापन करा.
4. खालीलपैकी कोणत्याही **एक** प्रश्नाचे उत्तर प्रत्येकी **500** शब्दांपर्यंत लिहा : [20]
- (1) कल्याणकारी राज्य म्हणजे काय ? कल्याणकारी राज्याची वैशिष्ट्ये व उद्दिष्ट्ये स्पष्ट करा.
 - (2) भारतातील स्त्री कामगारांच्या समस्यांची चर्चा करा.

Total No. of Questions—4]

[Total No. of Printed Pages—3

Seat No.	
---------------------	--

[4201]-270

S.Y. B.A. EXAMINATION, 2012

SOCIOLOGY

(S-1 : Foundations of Sociological Thought)

(2008 PATTERN)

Time : Three Hours

Maximum Marks : 80

N.B. :— (i) *All* questions are compulsory.

(ii) Figures to the right indicate full marks.

1. Answer any *two* of the following in maximum **50** words each : [10]

- (1) Impact of Industrial Revolution.
- (2) Theory of Untouchability (Dr. B.R. Ambedkar)
- (3) Dominant Caste (M.N. Srinivas)
- (4) Alienation (Karl Marx).

2. Write short notes on any *four* of the following in maximum **100** words each : [20]

- (1) Mechanical solidarity (Durkheim)
- (2) Social impacts of French Revolution
- (3) Types of Social Action (Weber)
- (4) Characteristics of Social Thoughts
- (5) Positivism (Comte)
- (6) Characteristics of Conflict.

P.T.O.

3. Answer any *three* of the following in maximum **250** words each : [30]

- (1) Elaborate the concept of Sanskritization.
- (2) Discuss Auguste Comte's Law of three stages.
- (3) Describe the theory of class conflict by Karl Marx.
- (4) Discuss the types of suicide as stated by Emile Durkheim.
- (5) Explain the concept of Militant society.

4. Answer any *one* of the following in maximum **500** words : [20]

- (1) Explain Pareto's theory of circulation of elites.
- (2) Describe the types of Authority as stated by Max Weber.

(मराठी रूपांतर)

वेळ : तीन तास

एकूण गुण : 80

सूचना :— (i) सर्व प्रश्न सोडविणे आवश्यक आहे.

(ii) उजवीकडील अंक प्रश्नांचे पूर्ण गुण दर्शवितात.

(iii) संदर्भासाठी मूळ इंग्रजी प्रश्नपत्रिका पहावी.

1. खालीलपैकी कोणत्याही दोहोंवर प्रत्येकी कमाल **50** शब्दांपर्यंत उत्तरे लिहा : [10]

- (1) औद्योगिक क्रांतीचे परिणाम
- (2) अस्पृश्यतेसंबंधीचा सिद्धान्त (डॉ. बी.आर. आंबेडकर)
- (3) प्रबळ जाती (एम.एन. श्रीनिवास)
- (4) परात्मता (कार्ल मार्क्स).

2. खालीलपैकी कोणत्याही चारवर प्रत्येकी कमाल **100** शब्दांपर्यंत टिपा लिहा : [20]

- (1) यांत्रिक ऐक्य (डरखाईम)
- (2) फ्रेंच राज्यक्रांतीचे सामाजिक परिणाम
- (3) सामाजिक कृतीचे प्रकार (वेबर)
- (4) सामाजिक विचारांची वैशिष्ट्ये
- (5) प्रत्यक्षवाद (कॉम्ट)
- (6) संघर्षाची वैशिष्ट्ये.

3. खालीलपैकी कोणत्याही तीन प्रश्नांची उत्तरे प्रत्येकी कमाल 250 शब्दांपर्यंत लिहा : [30]

- (1) संस्कृतीकरण या संकल्पनेचे विवेचन करा.
- (2) ऑगस्ट कॉम्टच्या तीन अवस्थांच्या नियमांची चर्चा करा.
- (3) कार्ल मार्क्सच्या वर्गसंघर्ष या सिद्धान्ताचे वर्णन करा.
- (4) एमिल डरखाईमच्या आत्महत्येच्या प्रकारांचे वर्णन करा.
- (5) सैनिकी समाज ही संकल्पना स्पष्ट करा.

4. खालीलपैकी कोणत्याही एका प्रश्नाचे उत्तर कमाल 500 शब्दांपर्यंत लिहा : [20]

- (1) पॅरेटोचा अभिजनांचे अभिसरण हा सिद्धान्त स्पष्ट करा.
- (2) मॅक्स वेबरनी सांगितलेले अधिकारांचे प्रकार वर्णन करा.

Total No. of Questions—4]

[Total No. of Printed Pages—3

Seat No.	
---------------------	--

[4201]-271

S.Y. B.A. EXAMINATION, 2012

SOCIOLOGY

(Indian Society : Issues and Problems)

(Special Paper 2)

(2008 PATTERN)

Time : Three Hours

Maximum Marks : 80

N.B. :— (i) *All* questions are compulsory.

(ii) Figures to the right indicate full marks.

1. Answer any *two* of the following in maximum **50** words each : [10]

- (1) Causes of social problems.
- (2) Nature of communalism.
- (3) Nature of criminalization of politics.
- (4) Consequences of Drug Addiction.

2. Write short notes on any *four* of the following in maximum **100** words each : [20]

- (1) Consequences of Dowry.
- (2) Causes of Domestic Violence.
- (3) Problems of Minority Group.
- (4) SEZ
- (5) Causes of Poverty
- (6) Consequences of Terrorism.

P.T.O.

3. Answer any *three* of the following in maximum **250** words each : [30]

- (1) Explain the problems of scheduled castes.
- (2) Explain the problems of scheduled tribes.
- (3) Discuss social and economic problems of aged.
- (4) Define crime and explain its consequences.
- (5) Discuss problems of working women.

4. Answer any *one* of the following in maximum **500** words each : [20]

- (1) Define Divorce and elucidate causes and consequences of Divorce.
- (2) Define corruption and discuss causes and consequences of corruption.

(मराठी रूपांतर)

वेळ : तीन तास

एकूण गुण : 80

सूचना :— (i) सर्व प्रश्न सोडविणे आवश्यक आहे.

(ii) उजवीकडील अंक प्रश्नांचे पूर्ण गुण दर्शवितात.

1. खालीलपैकी कोणत्याही दोहोंची प्रत्येकी कमाल **50** शब्दात उत्तरे लिहा : [10]

- (1) सामाजिक समस्यांची कारणे.
- (2) वसाहतवादाचे स्वरूप.
- (3) राजकारणातील गुन्हेगारीचे स्वरूप.
- (4) अंमली पदार्थांच्या सेवनाचे परिणाम.

2. खालीलपैकी कोणत्याही चारांवर प्रत्येकी कमाल **100** शब्दात टीपा लिहा : [20]

- (1) हुंड्याचे परिणाम
- (2) कौटूंबिक हिंसाचाराची कारणे
- (3) अल्पसंख्याक समुहाच्या समस्या
- (4) विशेष आर्थिक क्षेत्र (सेझ)
- (5) दारिद्र्याची कारणे
- (6) दहशतवादाचे परिणाम.

3. खालीलपैकी कोणत्याही **तीन** प्रश्नांची प्रत्येकी कमाल **250** शब्दात उत्तरे लिहा : [30]

- (1) अनुसूचित जातींच्या समस्या स्पष्ट करा.
- (2) अनुसूचित जमातींच्या समस्या स्पष्ट करा.
- (3) वृद्धांच्या सामाजिक व आर्थिक समस्यांची चर्चा करा.
- (4) गुन्ह्यांची व्याख्या द्या आणि परिणाम स्पष्ट करा.
- (5) नोकरदार महिलांच्या समस्यांची चर्चा करा.

4. खालीलपैकी कोणत्याही **एक** प्रश्नाचे उत्तर कमाल **500** शब्दात लिहा : [20]

- (1) घटस्फोटाची व्याख्या द्या आणि घटस्फोटाची कारणे व परिणाम विशद करा.
- (2) भ्रष्टाचाराची व्याख्या द्या आणि भ्रष्टाचाराची कारणे व परिणामांची चर्चा करा.

Total No. of Questions—4]

[Total No. of Printed Pages—4

Seat No.	
---------------------	--

[4201]-272

S.Y. B.A. EXAMINATION, 2012

STATISTICS (GENERAL II)

(Descriptive)

**(Research Methodology, Sampling Techniques and Statistical
Quality Control)**

(2008 PATTERN)

Time : Three Hours

Maximum Marks : 80

N.B. :— (i) *All* questions are compulsory.

(ii) Figures to the right indicate full marks.

(iii) Use of calculator and statistical table is allowed.

(iv) Symbols and abbreviations have their usual meanings.

1. Attempt any *two* of the following : [2×5=10]

(a) Explain the systematic sampling procedure. Give a real life situation where this method is applicable.

(b) State the meaning and purpose of S.Q.C.

(c) State the meaning of measurement scales. Give an example of Likert scale.

(d) Distinguish between assignable and non-assignable causes of variation by giving suitable examples.

P.T.O.

2. Attempt any *four* of the following : [4×5=20]

- (a) A population consists of 500 units. The company claims that overall mean weight of the lot is $\bar{X} = 49$ kg and $S^2 = 4$. How many sampling units must be selected to estimate \bar{X} with permissible margin of error 10% of true mean weight and 95% confidence coefficient ? Assume SRSWOR.
- (b) In SRSWOR, prove that the probability of getting any sample of size n units from a finite population of size N is equal to $\frac{1}{{}^N C_n}$.
- (c) A simple random sample of 2000 persons is drawn from a population of 4000 persons. The number of literates in the sample is 80. Estimate the number of literate persons in the population. Further obtain the estimate of the standard error of this estimator under SRSWR.
- (d) Describe the construction of R chart and \bar{X} chart when :
- (i) Standards given and
 - (ii) Standards not given.
- (e) Describe the procedure of double sampling plan.
- (f) For a double sampling plan with $N = 3000$, $n_1 = 50$, $c_1 = 2$, $n_2 = 60$, $c_2 = 6$, find probability of producer's risk for AQL $p = 0.01$.

3. Attempt any *three* of the following : [3×10=30]

- (a) In SRSWOR, show that sample mean is an unbiased estimator of the population mean. Derive formula for Standard error of this estimator.
- (b) With usual notations, show that $V(\bar{x})_{\text{SRSWOR}} \leq V(\bar{x})_{\text{P.A.}} \leq V(\bar{x})_{\text{O.A.}}$. What is your interpretation about this relation ?
- (c) In systematic sampling with usual notations show that sample mean is unbiased estimator of the population mean. Obtain expression for standard error of this estimator.
- (d) What is control chart ? Explain the statistical basis of three sigma control limits.
- (e) For a sample plan $N = 1200$, $n = 64$ and $c = 1$, determine the probability of acceptance of the following lots :
- (i) 0.5% defective
 - (ii) 0.8% defective
 - (iii) 1% defective
 - (iv) 2% defective
 - (v) 4% defective
 - (vi) 10% defective
- Also draw O.C. curve.

4. Attempt any *one* of the following : [1×20=20]

- (a) (i) The following table gives the number of defective items found in 20 succession samples of 100 items each :
- 2, 5, 2, 4, 4, 18, 0, 4, 10, 18,
2, 4, 6, 8, 0, 2, 2, 4, 0.
- (1) Find the control limits for p -chart and plot on graph.

- (2) Comment on the state of control of the process.
- (3) If the process level shifts to 0.15, find the probability of catching this shift before the 2nd sample after the shift has taken place. [14]

(ii) Define the following :

LTPD, ASN, AOQ. [6]

(b) (i) Show that $V(\bar{x}_{st})$ is minimum for fixed sample size $n = \sum_{i=1}^k n_i$

iff $n_i \propto N_i S_i (i = 1, 2, 3, \dots, k)$

Also obtain the _____ under this allocation. [12]

(ii) State main objectives of a sample survey. [8]

Seat No.	
---------------------	--

[4201]-273**S.Y. B.A. EXAMINATION, 2012****STATISTICS****(Special Paper I) (Descriptive)****(Continuous Probability Distributions and Demography)****(2008 PATTERN)****Time : Three Hours****Maximum Marks : 80****N.B. :—** (i) All questions are compulsory.

(ii) Figures to the right indicate full marks.

(iii) Symbols and abbreviations have usual meanings.

(iv) Use of calculator and statistical table is allowed.

(v) Graph paper will be provided on request.

1. Attempt any *two* of the following : [2×5=10]

(a) Let X be a continuous random variable with p.d.f.

$$f(x) = \frac{1}{\pi} \cdot \frac{1}{1+x^2}, -\infty < x < \infty.$$

Obtain the distribution function of X. Hence calculate $P(1 < X < \sqrt{3})$.(b) If $X \rightarrow U(a, b)$, then find mean and variance of X.(c) Find the mode of the normal distribution with parameters μ and σ^2 .

P.T.O.

- (d) Suppose that the joint probability density function of X and Y is :

$$f(x, y) = \frac{2}{3}y^2, \quad 0 \leq x \leq 2, 0 \leq y \leq 1$$
$$= 0, \quad \text{otherwise}$$

- (i) Obtain the marginal p.d.f. of X and Y.
(ii) Verify whether X and Y are independent r.v.s.

2. Attempt any *four* of the following : [4×5=20]

- (a) Let $X \rightarrow N(\mu, \sigma^2)$. Obtain mean deviation about mean of X.
(b) Describe the test procedure for testing $H_0 : \sigma_1^2 = \sigma_2^2$ against $H_1 = \sigma_1^2 \neq \sigma_2^2$, state your assumptions.
(c) If $X \rightarrow G(\alpha, \lambda)$, then find mean and variance of X.
(d) If X_1, X_2 and X_3 are i.i.d. $N(0, 1)$ variates and

find k such that :

$$P(Y < k) = 0.995.$$

- (e) State and prove lack of memory property of Exponential distribution with parameters (α) .
(f) Define the following terms :
(i) TFR
(ii) NRR
(iii) ASFR.

3. Attempt any *three* of the following : [3×10=30]

(a) Let X be a binomial variate with parameters n and p . Find

the m.g.f. $Y = \frac{X - np}{\sqrt{npq}}$ as $n \rightarrow \infty$. Identify the distribution

of Y.

(b) Let (X, Y) be continuous bivariate random variable with joint p.d.f. :

$$f(x, y) = \begin{cases} 2; & 0 < x < y < 1 \\ 0; & \text{otherwise} \end{cases}$$

Show that correlation coefficient between X and Y

is .

(c) If X and Y are two independent Chi-square variates with 'm' and 'n' degrees of freedom (d.f.) respectively, then show

that $U = \frac{X}{X + Y}$ and $V = \frac{X}{X + Y}$ are independently

distributed.

(d) Define Snedecor's F-distribution with n_1 and n_2 d.f. Derive its p.d.f.

(e) State and prove inter-relations among Chi-square, t and F variates.

4. Attempt any *one* of the following : [1×20=20]

(a) (i) The following is the information of random samples drawn from two independent normal populations : [7]

Sample No.	Sample Size	Σx_i	Σx_i^2
1	9	9.6	61.52
2	11	16.5	73.26

Test $H_0 : \mu_1 = \mu_2$ against $H_1 = \mu_1 \neq \mu_2$ (Use $\alpha = 1\%$).

(ii) Derive the expression of mode of $F(n_1, n_2)$ and show that it is always less than unity. [7]

(iii) Among 64 offsprings of a certain cross between guinea pigs 34 were red, 10 were black and 20 were white. According to a genetic model, these numbers should be in the ratio 9 : 3 : 4. Are the data consistent with the model ?

Test at 5% level of significance. [6]

(b) (i) Calculate G.R.R. and N.R.R. for the following : [10]

Age-Groups	15 – 19	20 – 24	25 – 29	30 – 34	35 – 39	40 – 44
No. of women	9000	9200	8900	8600	8400	8500
Female births	180	1012	1068	774	420	170
Survival factor	0.92	0.91	0.92	0.89	0.89	0.86

(ii) If $X_1, X_2, X_3, \dots, X_n$ is a random sample of size n drawn from $N(\mu, \sigma^2)$, then show that \bar{X} and

$$S^2 = \frac{1}{n} \sum (X_i - \bar{X})^2$$

are independently distributed random

variables. Also find the probability distribution of $\frac{nS^2}{\sigma^2}$.

Hence compute $P(0 < \bar{X} < 4, 86.08 < S^2 < 170.496)$ of a random sample of size 10 from $N(4, 160)$. [10]

Seat No.	
---------------------	--

[4201]-275**S.Y. BA. EXAMINATION, 2012****APPLIED MATHEMATICS****(AMG-2 : Calculus of Several Variables and Vector Calculus)****(2008 PATTERN)****Time : Three Hours****Maximum Marks : 80****N.B. :-** (i) All questions are compulsory.

(ii) Figures to the right indicate full marks.

1. Attempt each of the following questions :**[16]**

$$J = \frac{\partial(x, y)}{\partial(u, v)}.$$

(i) Let

$$f(x, y) = \frac{x^3 + y^3}{x - y}, \quad x \neq y$$

$$= 0, \quad x = y.$$

Show that $\lim_{(x, y) \rightarrow (0, 0)} f(x, y)$ does not exist.(ii) Find approximate value of $(2.01) \times (3.02)$.

(iii) Let :

$$x - y = u, \quad x + y = v.$$

Find the value of

(iv) Let

$$f(x, y) = \frac{xy}{x^2 + y^2}, \quad (x, y) \neq (0, 0)$$
$$= 0, \quad (x, y) = (0, 0)$$

Is f differentiable at $(0, 0)$? Why ?

(v) Let $\vec{f}(x) = \frac{\tan 3x}{x} i + \frac{\log(1+x)}{x} j + \frac{2^x - 1}{x} k, x \neq 0$. Find a vector $\vec{f}(0)$ so that \vec{f} is continuous at $x = 0$.

(vi) Find the equation of a normal line to the surface $xy + yz + zx = 7$ at $(1, 1, 3)$.

(vii) Find the value of a if $\vec{V} = (x + 3y) i + (y - 2z) j + (x + az) k$ is solenoidal.

(viii) If $\vec{r} = \vec{a} \sinh kt + \vec{b} \cosh kt$, where \vec{a}, \vec{b} are constant vectors, show that :

$$\frac{d^2 \vec{r}}{dt^2} - k^2 \vec{r} = \vec{0}.$$

2. (A) Attempt any *one* of the following : [6]

(i) If $u = f(x, y)$ is a differentiable function of x and y , and $x = \phi(t), y = \psi(t)$ are differentiable functions of t , then prove that the composite function u is a differentiable function of t and its total derivative is given by :

(ii) If $f(x, y)$ has an extreme value at a point (a, b) and if $f_x(x, y)$ and $f_y(x, y)$ both exist in a neighbourhood of (a, b) , then prove that :

$$f_x(a, b) = 0,$$

(B) Attempt any *two* of the following : [10]

(i) Show that the function :

$$f(x, y) = x^2 \sin\left(\frac{1}{x}\right) + y^2 \sin\left(\frac{1}{y}\right), \quad xy \neq 0$$

$$f_y(a, b) = 0. \qquad \qquad \qquad = 0, \qquad \qquad \qquad xy = 0$$

is differentiable at $(0, 0)$

(ii) If $x + y + z = 30$, find values of x, y and z for which $x^2 + y^2 + z^2$ is minimum.

(iii) Evaluate

$$\iint_R e^{-(x^2+y^2)} dy dx,$$

where R is the region bounded by

$$x^2 + y^2 = a^2.$$

3. (A) Attempt any *one* of the following : [8]

(i) State and prove Young's theorem.

(ii) Evaluate $\iint_R (x^2 + y^2) dx dy$ by expressing it as repeated integrals in two different ways, given that each integral exists, where R is the region in XY plane bounded by $y = x^2$, $x = 2$, $y = 1$.

(B) Attempt any *one* of the following : [8]

(i) Verify Stokes' theorem for $\bar{F} = 4xzi - y^2j + yzk$ over the area in the plane $z = 0$, bounded by $x = 0$, $y = 0$, $x^2 + y^2 = 1$.

(ii) Prove that a continuously differentiable vector field \bar{F} is conservative if and only if \bar{F} is irrotational.

4. (A) Attempt any *one* of the following : [6]

(i) Prove that a differentiable function $\bar{u}(t)$ defined on $[a, b]$ is of constant magnitude if and only if

(ii) If \bar{u} is vector function of variables x, y and z with continuous second order partial derivatives, then prove that :

(B) Attempt any *two* of the following : [10]

(i) A space curve is given by $x = t, y = t^2, z = t^3$.

Find :

(a) \bar{T}

(b) equation of tangent line.

(ii) Find the scalar potential ϕ if

grad

(iii) \bar{F} is the curve $x = t, y = t^2,$

$z = 1 - t, -1 < t < 1,$ evaluate $\int_C \phi d\bar{r},$ where

$\bar{r} = xi + yj + zk.$

$\bar{F} = (x^2 + y^2 + z^2)i + (2x - 3y - z)j + (4x - y + 2z)k.$

3 5. (A) Attempt any *one* of the following : [6]

(i) State and prove Green's theorem.

(ii) Prove that a vector field is conservative if and only if the circulation of \bar{F} about any closed curve in the region is zero.

(B) Attempt any *two* of the following : [10]

(i) Prove that :

$$\oint_C [(y + z)i + (z + x)j + (x + y)k] \cdot d\bar{r} = 0,$$

where C is any closed path.

(ii) Show that

where S is any bounded surface and $\bar{r} = xi + yj + zk$.

(iii) If :

$$\bar{v} = 2zi + yj - x^2k,$$

then find :

$$\frac{\partial^2}{\partial x \partial y} (\bar{u} \times \bar{v}) \text{ at } (1, 0, -2).$$

Seat No.	
---------------------	--

[4201]-276**S.Y. B.A. EXAMINATION, 2012****MATHEMATICS****(Mathematical Pre-requisites)****(2008 PATTERN)****Time : Three Hours****Maximum Marks : 80****N.B. :—** (i) All questions are compulsory.

(ii) Figures to the right indicate full marks.

(iii) Use of electronic calculator is allowed.

1. Attempt any *ten* of the following : [20]
 $y = \log(x^2 + 6x + 2)$
 (i) Using logarithm find $y = 8^3$.

(ii) Express the following logarithmic function as exponential function,
 where $\log_6 36 = 2$.

(iii) Given :

find :

$$\frac{dy}{dx}$$

(iv) Given :

$$z = ye^{2x^2}$$

find :

$$z_{xx}$$

(v) Evaluate :

$$\int \left(-\frac{1}{2} + x^{2/3} \right) dx.$$

(vi) Define Improper integral.

(vii) Evaluate :

$$\int_1^3 (x^2 + x^3) dx.$$

(viii) Define order of differential equation.

(ix) State the degree of the differential equation, where :

$$\left(\frac{d^2y}{dx^2} \right)^{3/2} + 2y = 6.$$

(x) Determine whether or not the given differential equation is exact :

$$(6yt + 9y^2)dy + (3y^2 + 8t)dt = 0.$$

(xi) Verify :

$$\int_5^5 (2x + 3)dx = 0.$$

(xii) Solve the equation :

$$y = 6e^{5x} \text{ for } x.$$

(xiii) Define Homogeneous function.

2. Attempt any *two* of the following : [10]

(i) Use integration by parts to evaluate :

$$\int 6xe^{x+7}dx.$$

(ii) Solve the following differential equation using separating variables, where :

$$\frac{dy}{dt} = \frac{t^5}{y^4}.$$

(iii) Find the slope of the following function at $x = 2$ where $y = \log(x^2 + 4)$.

3. Attempt any *two* of the following : [20]

(i) How long will it take money to increase to $2\frac{1}{2}$ times its present value when compounded semiannually at 8 percent ?

(ii) Solve the following differential equation :

$$(4y + 8t^2)dy + (16yt - 3)dt = 0.$$

(iii) Give an example of a function in x and y which is homogeneous of degree three. Also find its first partial derivatives.

4. Attempt any *two* of the following : [30]

(i) Explain in detail lagged income determination model.

(ii) For the data given below, determine :

(a) The market price P_t in any time period

(b) The equilibrium price P_e and the stability of the time path

where :

$$Q_{dt} = 180 - 0.75P_t$$

$$Q_{st} = -30 + 0.3P_{t-1}$$

$$P_0 = 220.$$

- (iii) Specify why the integral given below is improper and test for convergence. Evaluate where possible, where :

$$\int_{-\infty}^0 (5-x)^{-2} dx.$$

Total No. of Questions—4]

[Total No. of Printed Pages—8

Seat No.	
---------------------	--

[4201]-277

S.Y. B.A. EXAMINATION, 2012

APPLIED STATISTICS (GENERAL)

(Applications of Statistics and Theory of Probability)

(2008 PATTERN)

Time : Three Hours

Maximum Marks : 80

N.B. :— (i) All questions are compulsory.

(ii) Figures to the right indicate full marks.

(iii) Use of statistical tables and scientific calculator is allowed.

(iv) Symbols have their usual meanings.

(v) Graph papers will be provided on request.

1. Attempt any *two* of the following : [2×5=10]

(a) Explain the following terms :

(i) Permutation of n objects taken r at a time.

(ii) In how many ways can a committee of four persons be formed from 5 professors and 8 students such that there are at most two professors in the committee.

P.T.O.

(b) A fair coin is tossed three times. Events A, B and C defined on the sample space of this experiment are as follows :

A : At least one head is observed.

B : No head is observed.

C : Results of all three tosses are same.

Check whether the events A, B, C are :

(i) pairwise independent,

(ii) complete independent.

(c) (i) Define 'probability model'.

(ii) State the axioms of probability.

(d) Explain the terms :

(i) Crude Death Rate,

(ii) Standardized Death Rate.

2. Attempt any *four* of the following : [4×5=20]

(a) Explain the following components of time series :

(i) Seasonal variations.

(ii) Irregular variations. [5]

- (b) (i) State any *two* practical situations where multiple regression can be used.
- (ii) Find $R_{1.23}$ if $r_{12} = 0.65$, $r_{23} = 0.7$ and $r_{13} = 0.6$. [5]
- (c) Discuss the meaning and utility of index numbers. [5]
- (d) (i) Give one real life situation where Poisson distribution is applicable.
- (ii) Let X_1, X_2, X_3 be three independent Poisson variates with parameters 1, 2, 3 respectively. Find :
- $$P(X_1 + X_2 + X_3 \leq 2). \quad [5]$$
- (e) Define discrete uniform distribution. State its mean and standard deviation. Also give any *two* real life situations where the uniform distribution is applicable. [5]
- (f) (i) Define : event and sample space.
- (ii) A bag contains 50 slips numbered from 1 to 50. A slip is taken off at random from the bag. Find the probability that it will bear the even number divisible by 3. [5]

3. Attempt any *three* of the following : [3×10=30]

- (a) Define :
- (i) Two-dimensional discrete random variable (X, Y),
- (ii) Probability mass function of (X, Y),

- (iii) Conditional mean of X given Y = y,
- (iv) Conditional variance of X given Y = y,
- (v) Covariance between X and Y. [10]

(b) The mean, standard deviation and correlation coefficients obtained for three characteristics X_1 , X_2 and X_3 are given below :

$$\begin{aligned} \bar{X}_1 &= 55, & s_1 &= 12, & r_{12} &= 0.5 \\ \bar{X}_2 &= 80, & s_2 &= 20, & r_{23} &= -0.7 \\ \bar{X}_3 &= 42.5, & s_3 &= 2, & r_{13} &= -0.25 \end{aligned}$$

- (i) Obtain the equation of plane of regression of X_1 on X_2 and X_3 .
 - (ii) Estimate X_1 when $X_2 = 85$ and $X_3 = 50$. [10]
- (c) (i) The probability distribution of a discrete random variable X is given by : [5]

X	P(X = x)
0	0.1
1	0.25
2	0.4
5	0.25

Find :

- (I) Cumulative distribution function of X.
- (II) $E(X)$ and $E(X^2)$.

(ii) Let X and Y be binomial random variates with parameters $(n = 5, p = 0.5)$ and $(n = 7, p = 0.5)$ respectively.

Find :

(I) $P(X + Y = 6)$,

(II) $P(X = 2 | X + Y = 6)$. [5]

(d) The joint distribution of (X, Y) is given below :

Y	-1	1	3
X			
0	c	0	c
1	0	2c	2c
3	3c	c	0

Find :

(i) The value of c.

(ii) $P(XY \text{ is odd})$.

(iii) $\text{Corr}(X, Y)$. [10]

(e) (i) Define :

(I) Discrete random variable (r.v.) and give one illustration of it.

(II) Expectation of a discrete r.v.

(III) Variance of a discrete r.v. [5]

(ii) If X and Y are two discrete random variables with :

$$V(X) = V(Y) = s^2 \text{ and } \text{Cov}(X, Y) = s^2 / 2$$

find :

(I) $V(2X - 3Y)$

(II) $\text{Corr}(X, Y)$. [5]

4. Attempt any one of the following : [1×20=20]

(a) (i) The probability mass function of a discrete random variable X is :

$$P(x) = kx, \quad x = 11, 12, \dots, 30$$

$$= 0 \quad \text{otherwise}$$

Find the value of k. Further find :

$$E\left[\frac{e^{2X} - 5}{3}\right] \quad [5]$$

(ii) The data given below are the average quarterly prices of a certain variety of crop (in Rs.) for different years. Compute seasonal indices by simple average method for these data : [5]

Quarter Year	I	II	III	IV
2008	100	120	95	100
2009	105	100	102	115
2010	95	115	95	105
2011	97	90	87	98

(iii) Write a note on splicing and deflating related to index numbers. [5]

(iv) Let X be a Poisson variate with parameter m .

If

$$P(X = 2) = P(X = 1),$$

then find :

(I) $P(X \leq 4)$.

(II) $E(X)$ and $SD(X)$. [5]

(b) (i) Describe the method of estimating seasonal indices by ratio to trend where trend is obtained by link relative method. [10]

(ii) Let A and B be any two events associated with an experiment.

Suppose that :

$$P(A) = 0.5 \text{ and } P(\overline{A} \cap B) = 0.7 \text{ and } P(B) = k.$$

Find the value of k if :

(I) A and B are independent,

(II) $P(\overline{A} \cap B) = 0$. [5]

(iii) The female population and live births with age of mother, in 1985, of a country, are given below :

Age group (Years)	Female Population (in thousands)	Live Births (in thousands)
15—19	115.2	10.1
20—24	111.4	15.2
25—29	100.8	13.0
30—34	95.3	7.5
35—39	76.5	4.0
40—44	59.5	1.6

Calculate general fertility rate and age specific fertility rates. [5]

Total No. of Questions—4+4]

[Total No. of Printed Pages—8

Seat No.	
---------------------	--

[4201]-278

S.Y. B.A. EXAMINATION, 2012

PHILOSOPHY

General Paper 2

(Philosophy and Good Life)

(2008 PATTERN)

Time : Three Hours

Maximum Marks : 80

N.B. :— (i) *All* questions are compulsory.

(ii) Figures to the right indicate full marks.

1. Answer any *two* of the following questions in **50** words each : [10]

(i) Briefly explain the notion of Anthropocentrism.

(ii) What is virtue according to Socrates ?

(iii) State the Chaturvarga doctrine of Purushartha.

(iv) What are the types of Euthanasia ?

2. Write short notes on any *four* of the following in **100** words each : [20]

(i) Bodhisattva

P.T.O.

- (ii) Ashtanga Yoga
- (iii) Types of Media
- (iv) Paternalism in Medical Ethics
- (v) Whistle blowing
- (vi) Aristotle's concept of virtue.

3. Answer any *three* of the following questions in **200-250** words each : [30]

- (i) Bring out the importance of the role of media in democracy.
- (ii) Explain the concept of Panchakosha and its significance.
- (iii) What are the ethical issues regarding doctor-patient relationship ?
- (iv) What are your views about animal rights ? Why ?
- (v) Discuss the concept of "Jeevanmukta".

4. Answer any *one* of the following questions in **500** words : [20]

- (i) Elaborately discuss Dr. Ambedkar's views on caste discrimination.
- (ii) Explain and critically examine the notion of Corporate Social Responsibility.

(मराठी रूपांतर)

वेळ : तीन तास

एकूण गुण : 80

सूचना :— (i) सर्व प्रश्न सोडविणे आवश्यक आहे.

(ii) उजवीकडील अंक पूर्ण गुण दर्शवितात.

(iii) संदर्भासाठी मूळ इंग्रजी प्रश्नपत्रिका पहावी.

1. खालीलपैकी कोणत्याही दोन प्रश्नांची उत्तरे प्रत्येकी 50 शब्दांत द्या : [10]

(i) मानवकेन्द्रवादाची कल्पना थोडक्यात स्पष्ट करा.

(ii) सॉक्रेटसच्या मते सद्गुण काय आहे ?

(iii) पुरुषार्थाचा चतुर्वर्ग सिद्धान्त सांगा.

(iv) स्वेच्छामरणाचे प्रकार कोणते ?

2. खालीलपैकी कोणत्याही चारांवर प्रत्येकी 100 शब्दांत संक्षिप्त टीपा लिहा : [20]

(i) बोधीसत्त्व

(ii) अष्टांग योग

(iii) माध्यमांचे प्रकार

(iv) वैद्यकीय नीतिशास्त्रातील पितृवाद

(v) व्हिसल ब्लोइंग

(vi) ॲरिस्टॉटलची सद्गुणाची संकल्पना.

3. खालीलपैकी कोणत्याही **तीन** प्रश्नांची उत्तरे प्रत्येकी **200** ते **250** शब्दांत द्या : [30]

- (i) लोकशाहीमधील माध्यमांच्या भूमिकेचे महत्व स्पष्ट करा.
- (ii) पंचकोश संकल्पना आणि तिचे महत्व स्पष्ट करा.
- (iii) डॉक्टर-रुग्ण संबंधातील नीतिशास्त्रीय मुद्दे कोणते आहेत ?
- (iv) प्राण्यांच्या हक्कांसंबंधी तुमची मते काय आहेत ? का ?
- (v) 'जीवनमुक्त' संकल्पनेची चर्चा करा.

4. खालीलपैकी कोणत्याही **एका** प्रश्नाचे उत्तर **500** शब्दांत द्या : [20]

- (i) डॉ. आंबेडकरांच्या जातीभेदविषयक विचारांची सविस्तर चर्चा करा.
- (ii) 'उद्योगांची सामाजिक जबाबदारी' या संकल्पनेचे स्पष्टीकरण करून तिचे चिकित्सक परीक्षण करा.

[4201]-278

(G-2 : Philosophy of Indian Saints)

Time : Three Hours

Maximum Marks : 80

N.B. :— (i) *All* questions are compulsory.

(ii) Figures to the right indicate full marks.

1. Answer any *two* of the following questions in **50** words each : [10]

(i) Explain the characteristics of Saints.

(ii) Explain Basaveshvara's Kayak Siddhanta.

(iii) Explain Dnyaneshvara's concept of Nirguna Bhakti.

(iv) Explain Tukarama's concept of True Dharma.

2. Write short notes on any *four* of the following in **100** words each : [20]

(i) Kabira's concept of Ultimate Reality.

(ii) Guru Nanak's concept of Raja and Bhay (Will and Fear).

(iii) Bahenabai's concept of True Brahman.

- (iv) Ramadasa's opinions about Prapanch and Paramartha.
- (v) Basaveshvara's views on Guru, Linga and Jangama.
- (vi) Jnaneshvara's chidvilasvada.

3. Answer any *three* of the following questions in **200** to **250** words each : [30]

- (i) Explain Dnyaneshvara's concept of Vishvatmak Deva.
- (ii) What is Kabira's concept of Nirguna Bhakti ?
- (iii) Discuss Guru Nanak's concepts of Bhakti and Sahaj.
- (iv) Explain Ramadasa's views on Viveka and Shahanapana.
- (v) Explicate Tukarama's concepts of Bhakti and Mukti.

4. Answer any *one* of the following questions in **500** words : [20]

- (i) Explain the nature and role of Bhakti Movement.
- (ii) Elaborately discuss Bahenabai's Jnanayoga, Karmayoga and Bhakti-yoga.

(मराठी रूपांतर)

वेळ : तीन तास

एकूण गुण : 80

सूचना :— (i) सर्व प्रश्न सोडविणे आवश्यक आहे.

(ii) उजवीकडील अंक प्रश्नांचे पूर्ण गुण दर्शवितात.

(iii) संदर्भासाठी मूळ इंग्रजी प्रश्नपत्रिका पहावी.

1. खालीलपैकी कोणत्याही दोन प्रश्नांची उत्तरे प्रत्येकी 50 शब्दात द्या : [10]

(i) संतांची लक्षणे सांगा.

(ii) बसवेश्वरांचा 'कायक सिद्धान्त' विशद करा.

(iii) संत ज्ञानेश्वरांची निर्गुण भक्ती संकल्पना सांगा.

(iv) संत तुकारामांची खऱ्या धर्माची संकल्पना विशद करा.

2. खालीलपैकी कोणत्याही चारांवर प्रत्येकी 100 शब्दात टिपा लिहा : [20]

(i) संत कबीरांची परमसत् संकल्पना.

(ii) गुरु नानकांची 'रजा' व 'भय' या संकल्पना.

(iii) संत बहेणाबाईंची "खऱ्या ब्राह्मणाची" संकल्पना.

(iv) समर्थ रामदासांची प्रपंच व परमार्थाबाबतची मते.

(v) 'गुरु', 'लिंग' व 'जंगम' बाबतचे बसवेश्वराचे विचार.

(vi) संत ज्ञानेश्वरांचा चिद्द्विलासवाद.

3. खालीलपैकी कोणत्याही तीन प्रश्नांची प्रत्येकी 200 ते 250 शब्दात उत्तरे लिहा : [30]

- (i) संत ज्ञानेश्वरांची 'विश्वात्मक देव' संकल्पना विशद करा.
- (ii) संत कबीरांची "निर्गुण भक्ती" ही संकल्पना काय आहे ?
- (iii) गुरु नानकांच्या विचारांमधिल भक्ती व सहज या संकल्पनांची चर्चा करा.
- (iv) विवेक व शहाणपणा या बाबतची समर्थ रामदासांची मते स्पष्ट करा.
- (v) संत तुकारामांची भक्ती व मुक्तीची संकल्पना विशद करा.

4. खालीलपैकी कोणत्याही एका प्रश्नचे 500 शब्दात उत्तर लिहा : [20]

- (i) भक्ती चळवळीचे स्वरूप व भूमिका सविस्तर स्पष्ट करा.
- (ii) संत बहेणाबाईंचा ज्ञानयोग, कर्मयोग व भक्तीयोग यांची सविस्तर चर्चा करा.

Total No. of Questions—4]

[Total No. of Printed Pages—4

Seat No.	
---------------------	--

[4201]-279

S.Y. B.A. EXAMINATION, 2012

PHILOSOPHY (S-1)

Special Paper I

(Indian Philosophical Approaches)

(2008 PATTERN)

Time : Three Hours

Maximum Marks : 80

N.B. :— (i) *All* questions are compulsory.

(ii) Figures to the right indicate full marks.

1. Answer any *two* of the following questions in **50** words each : [10]

(i) State Upanishada's opposition to the ritualism of Brahmanas.

(ii) Explain the concept of Jnanayoga in Bhagvadgita.

(iii) Discuss the notion of Anityata from Buddhism.

(iv) Explain the notion of Anyathakhyati.

2. Write notes on any *four* of the following in **100** words each : [20]

(i) Para and Aparā Vidya

P.T.O.

- (ii) Sthitaprajna as an ideal person
- (iii) Vidhi-Arthavada
- (iv) Category of Abhava
- (v) Chittavritti and Chittavritinirodha
- (vi) Vishishthadvaita.

3. Answer any *three* of the following questions in **250** words each : [30]

- (i) State and discuss Anekantvada.
- (ii) Explain Charvaka's theory of Pramana.
- (iii) State and explain Shankara's view regarding Sattatraya.
- (iv) Explain the theory of Pratityasamutpada.
- (v) State and explain the nature of Panchavayavivakya.

4. Answer any *one* of the following in **500** words : [20]

- (i) State and explain the notion of jiva and ajiva in Jainism.
- (ii) Explain the notion of Prakriti and Purusa in Sankhya Darshan.
Bring out the nature of interrelation between them.

(मराठी रूपांतर)

वेळ : तीन तास

एकूण गुण : 80

सूचना :— (i) सर्व प्रश्न आवश्यक आहेत.

(ii) उजवीकडील अंक पूर्ण गुण दर्शवितात.

(iii) संदर्भासाठी मूळ इंग्रजी प्रश्नपत्रिका पहावी.

1. खालीलपैकी कोणत्याही दोन प्रश्नांची प्रत्येकी 50 शब्दांत उत्तरे लिहा : [10]

(i) ब्राम्हण ग्रंथांमधील कर्मकांडांना उपनिषदांनी केलेला विरोध विशद करा.

(ii) भगवद्गितेतील ज्ञानयोग ही संकल्पना स्पष्ट करा.

(iii) बौद्ध दर्शनातील अनित्यता या संकल्पनेचे विवेचन करा.

(iv) अन्यथाख्याती ही संज्ञा स्पष्ट करा.

2. खालीलपैकी कोणत्याही दोनवर 100 शब्दांत टीपा लिहा : [20]

(i) परा आणि अपरा विद्या

(ii) स्थितप्रज्ञ एक आदर्श व्यक्ति

(iii) विधी-अर्थवाद

(iv) अभाव ही कोटी

(v) चित्तवृत्ती आणि चित्तवृत्तीनिरोध

(vi) विशिष्टाद्वैत.

3. खालीलपैकी कोणत्याही तीन प्रश्नांची प्रत्येकी 250 शब्दांत उत्तरे लिहा : [30]

- (i) अनेकांतवाद सांगून त्याचे विवेचन करा.
- (ii) चार्वाकाची प्रमाणविषयक उपपत्ती स्पष्ट करा.
- (iii) सत्तात्रय हा शंकराचार्यांचा दृष्टीकोन सांगून त्याचे स्पष्टीकरण करा.
- (iv) प्रतित्यसमुत्पाद ही उपपत्ती स्पष्ट करा.
- (v) पंचावयवीवाक्याचे स्वरूप सांगून त्याचे स्पष्टीकरण करा.

4. खालीलपैकी कोणत्याही एका प्रश्नांचे 500 शब्दांत उत्तर लिहा : [20]

- (i) जैन दर्शनातील जीव आणि अजीव या संकल्पना सांगून त्यांचे स्पष्टीकरण करा.
- (ii) सांख्य दर्शनातील प्रकृती आणि पुरुष या संकल्पना स्पष्ट करून त्यांच्यातील परस्परसंबंधाचे स्वरूप स्पष्ट करा.

Total No. of Questions—4]

[Total No. of Printed Pages—4

Seat No.	
---------------------	--

[4201]-280

S.Y. B.A. EXAMINATION, 2012

PHILOSOPHY

Special Paper S-2

(History of Western Philosophy Ancients,

Medievals and Modern)

(2008 PATTERN)

Time : Three Hours

Maximum Marks : 80

N.B. :— (i) *All* questions are compulsory.

(ii) Figures to the right indicate full marks.

1. Answer any *two* of the following questions in **50** words each : [10]

(i) State Cosmologist's view regarding the nature of reality.

(ii) Explain St. Augustine's concept of God.

(iii) State Spinoza's concept of Substance.

(iv) Bring out the distinction between primary and secondary qualities.

P.T.O.

2. Write notes on any *four* of the following in **100** words each : [20]
- (i) Parmenides Notion of Being
 - (ii) Sophist's relativism
 - (iii) Monadology
 - (iv) Hegel's concept of dialectic
 - (v) Aristotle's Notion of Substance
 - (vi) Kant's view regarding space and time.
3. Answer any *three* of the following questions in **250** words each : [30]
- (i) Discuss Plato's theory of Form.
 - (ii) State and examine Hume's Scepticism.
 - (iii) Discuss Aristotle's theory of Causation.
 - (iv) Elaborately explain Kant's views regarding the possibility of synthetic a-priori knowledge.
 - (v) Discuss Berkeley's immaterialism.
4. Answer any *one* of the following in **500** words : [20]
- (i) State Plato's distinction between opinion and knowledge. Bring out its philosophical significance.
 - (ii) Write an essay on Descartes' Rationalism.

(मराठी रूपांतर)

वेळ : तीन तास

एकूण गुण : 80

सूचना :— (i) सर्व प्रश्न आवश्यक आहेत.

(ii) उजवीकडील अंक पूर्ण गुण दर्शवितात.

(iii) संदर्भासाठी मूळ इंग्रजी प्रश्नपत्रिका पहावी.

1. खालीलपैकी कोणत्याही दोन प्रश्नांची प्रत्येकी 50 शब्दात उत्तरे लिहा : [10]

(i) विश्वाच्या स्वरूपाविषयीचा विश्वचैतन्यवाद्यांचा दृष्टीकोन सांगा.

(ii) संत ऑगस्टीनची ईश्वरविषयक संकल्पना स्पष्ट करा.

(iii) स्पिनोझा यांची द्रव्यविषयक संकल्पना सांगा.

(iv) प्राथमिक आणि दुय्यम गुणधर्म यातील भेद विशद करा.

2. खालीलपैकी कोणत्याही चारांवर प्रत्येकी 100 शब्दात टीपा लिहा : [20]

(i) पारमिनायडस यांची सत्विषयक कल्पना

(ii) सोफिस्टांचा सापेक्षतावाद

(iii) चिद्गुणवाद

(iv) हेगेलची विरोधविकास ही संकल्पना

(v) अँरिस्टॉटलची द्रव्यविषयक कल्पना

(vi) काल आणि अवकाशाबद्दल कांटचा दृष्टीकोन.

3. खालीलपैकी कोणत्याही तीन प्रश्नांची प्रत्येकी 250 शब्दात उत्तरे लिहा : [30]

- (i) प्लेटोच्या आकारविषयक उपपत्तीची चर्चा करा.
- (ii) ह्यूमचा संशयवाद सांगून त्याचे परीक्षण करा.
- (iii) अॅरिस्टॉटलच्या कारणविषयक उपपत्तीची चर्चा करा.
- (iv) अनुभवपूर्व संश्लेषणात्मक ज्ञानाची शक्यता याबद्दलचा कांटचा दृष्टीकोन सविस्तर स्पष्ट करा.
- (v) बर्कलेचा अभौतिकवाद याबद्दल विवेचन करा.

4. खालीलपैकी कोणत्याही एका प्रश्नाचे 500 शब्दात उत्तर लिहा : [20]

- (i) ज्ञान आणि मत यात प्लेटोने केलेला फरक विशद करून त्याचे तात्त्विक महत्व स्पष्ट करा.
- (ii) देकार्तचा बुद्धिवाद यावर सविस्तर निबंध लिहा.

Total No. of Questions—4]

[Total No. of Printed Pages—4

Seat No.	
---------------------	--

[4201]-281

S.Y. B.A. EXAMINATION, 2012

SOCIAL WORK

(General)

(I) Introduction : Fields of Social Work

(II) Population Education

(2008 PATTERN)

Time : Three Hours

Maximum Marks : 80

N.B. :— (i) *All* questions are compulsory.

(ii) Figures to the right indicate full marks.

1. Answer any *two* of the following questions in **50** words each : [10]

(i) Explain the approaches of tribal development in India.

(ii) Explain the present trends in population growth in India.

(iii) “Migration leads to population growth.” Discuss.

(iv) Define family and state the problems of family in modern days.

P.T.O.

- 2.** Answer any *four* of the following questions in **100** words each : [20]
- (i) Explain the methods of Population Education.
 - (ii) Discuss the causes of poor standard of living in urban slums.
 - (iii) Prepare a note on 'rural housing'.
 - (iv) Write a note on 'Welfare of Weaker Sections in India'.
 - (v) Explain the broad areas of fields of social work.
 - (vi) "Education plays a vital role in controlling the population growth."
Discuss.
- 3.** Answer any *three* questions in **200** to **250** words each : [30]
- (i) Explain the services for youth welfare in India.
 - (ii) Write a note on mortality and morbidity.
 - (iii) Explain the effects of population growth in the context of anti-social malpractices.
 - (iv) Prepare an action plan on Population Education to be given to the villagers.
 - (v) Explain the preventive measures for controlling the community health problems.
- 4.** Answer any *one* of the following questions in **500** words : [20]
- (i) Explain the determinants of population growth.
 - (ii) Write an essay on the effects of population growth on socio-economic development of society.

(मराठी रूपांतर)

वेळ : तीन तास

एकूण गुण : 80

सूचना :— (i) सर्व प्रश्न सोडविणे आवश्यक आहेत.

(ii) उजवीकडील अंक पूर्ण गुण दर्शवितात.

(iii) संदर्भासाठी मूळ इंग्रजी प्रश्नपत्रिका पहावी.

1. खालीलपैकी कोणत्याही दोन प्रश्नांची उत्तरे प्रत्येकी 50 शब्दापर्यंत लिहा : [10]

(i) भारतातील आदिवासी विकासाचे दृष्टीकोन (कार्यपद्धती) स्पष्ट करा.

(ii) भारतातील लोकसंख्या वाढीचे वर्तमान प्रवाह स्पष्ट करा.

(iii) “स्थलांतर लोकसंख्या वाढविते.” चर्चा करा.

(iv) कुटूंबाची व्याख्या करून आधुनिक काळातील कुटूंबाच्या समस्या सांगा.

2. खालीलपैकी कोणत्याही चार प्रश्नांची उत्तरे प्रत्येकी 100 शब्दापर्यंत लिहा : [20]

(i) लोकसंख्या शिक्षणाच्या पद्धती सांगा.

(ii) नागरी वस्त्यांमधील निकृष्ट राहणीमानाच्या दर्जाची कारणे स्पष्ट करा.

(iii) ‘ग्रामीण गृहनिर्माणावर’ टिपण लिहा.

(iv) ‘भारतातील दुर्बल घटकांचे कल्याण’ यावर टिपण लिहा.

(v) समाज कार्याची व्यापक क्षेत्रे स्पष्ट करा.

(vi) “लोकसंख्या वाढ नियंत्रित करण्यात शिक्षण महत्वाची भूमिका पार पाडते.” चर्चा करा.

3. खालीलपैकी कोणत्याही तीन प्रश्नांची उत्तरे प्रत्येकी 200 ते 250 शब्दापर्यंत लिहा : [30]

- (i) भारतातील युवक कल्याण सेवा स्पष्ट करा.
- (ii) मृत्यूदर आणि आजारपण यावर टिपण लिहा.
- (iii) समाज विघातक गैरकृत्याच्या संदर्भात लोकसंख्या वाढीचे परिणाम स्पष्ट करा.
- (iv) खेडूतांना लोकसंख्या शिक्षण देण्यासाठी कृती आराखडा तयार करा.
- (v) समुदायाच्या आरोग्य समस्या नियंत्रित करण्यासाठी प्रतिबंधात्मक उपाय स्पष्ट करा.

4. खालीलपैकी कोणत्याही एका प्रश्नाचे उत्तर 500 शब्दापर्यंत लिहा : [20]

- (i) लोकसंख्या वाढीचे घटक स्पष्ट करा.
- (ii) 'समाजाच्या सामाजिक-आर्थिक विकासावर लोकसंख्या वाढीचे परिणाम यावर' निबंध लिहा.

Total No. of Questions—4]

[Total No. of Printed Pages—4

Seat No.	
---------------------	--

[4201]-282

S.Y. B.A. EXAMINATION, 2012

PUBLIC ADMINISTRATION

General Paper II

(Theory of Public Administration)

(2008 PATTERN)

Time : Three Hours

Maximum Marks : 80

N.B. :— (i) *All* questions are compulsory.

(ii) Figures to the right indicate full marks.

1. Answer the following questions in **50** words each (any *two*) : [10]

(i) State the meaning of Public Administration.

(ii) Principle of span of control.

(iii) Leadership.

(iv) Importance of Training.

2. Write notes in **100** words each (any *four*) : [20]

(i) Write the historical approach of Public Administration.

P.T.O.

- (ii) State the functions of staff unit.
- (iii) State the benefits of Retirement.
- (iv) Administrative tribunals in India.
- (v) Benefits of promotion.
- (vi) State the types of Budgets.

3. Answer the following questions in **200** to **250** words each (any *three*) : [30]

- (i) State the differences between Public Administration and Private Administration.
- (ii) Explain the types of Line Unit.
- (iii) Write the bases of Organization.
- (iv) POSDCORB.
- (v) State Public Service Commission.

4. Answer any *one* question (**500** words) : [20]

- (i) State the meaning, nature and scope of Public Administration.
- (ii) Describe the various stages of Budgetary Process in India.

(मराठी रूपांतर)

वेळ : तीन तास

एकूण गुण : 80

सूचना :— (i) सर्व प्रश्न सोडविणे आवश्यक आहे.

(ii) उजवीकडील अंक पूर्ण गुण दर्शवितात.

1. खालील प्रश्नांची प्रत्येकी 50 शब्दांत उत्तरे लिहा (कोणतेही दोन) : [10]

(i) लोक प्रशासनाचा अर्थ सांगा.

(ii) नियंत्रण कक्षाचा सिद्धांत

(iii) नेतृत्व

(iv) प्रशिक्षणाचे महत्व.

2. प्रत्येकी 100 शब्दांत टिपा लिहा (कोणतेही चार) : [20]

(i) लोकप्रशासनाचा ऐतिहासिक दृष्टीकोन लिहा.

(ii) स्टाफ घटकाचे कार्ये सांगा.

(iii) सेवानिवृत्तीचे फायदे सांगा.

(iv) भारतातील प्रशासकीय न्यायालये.

(v) बढतीचे फायदे.

(vi) अंदाजपत्रकाचे प्रकार सांगा.

3. खालील प्रश्नांची प्रत्येकी 200 ते 250 शब्दांत उत्तरे लिहा (कोणतेही तीन) : [30]

(i) लोकप्रशासन आणि खाजगी प्रशासन यातील भेद सांगा.

- (ii) पंक्ती घटकाचे प्रकार स्पष्ट करा.
- (iii) संघटनेचे आधारभूत घटक लिहा.
- (iv) पोस्टकार्ड.
- (v) राज्य लोकसेवा आयोग.

4. खालीलपैकी कोणताही एक प्रश्न सोडवा (500 शब्दांत) : [20]

- (i) लोक प्रशासनाचा अर्थ, स्वरूप व व्याप्ती सांगा.
- (ii) भारतातील अर्थसंकल्पाच्या विविध अवस्थांचे वर्णन करा.

Total No. of Questions—4]

[Total No. of Printed Pages—4

Seat No.	
---------------------	--

[4201]-283

S.Y. B.A. EXAMINATION, 2012

PUBLIC ADMINISTRATION

Special Paper I

(Administrative Thinkers)

(2008 PATTERN)

Time : Three Hours

Maximum Marks : 80

N.B. :— (i) *All* questions are compulsory.

(ii) Figures to the right indicate full marks.

1. Answer the following questions in **50** words each (any *two*) : [10]

(i) Explain Kautilya's machinery of Administration.

(ii) Features of prismatic society suggested by Fred Riggs.

(iii) Mention Herbert Simon's views on Behaviourism.

(iv) State in brief Nehru's views on socialism.

2. Write notes in **100** words each (any *four*) : [20]

(i) Kautilya's views on Administrative corruption.

P.T.O.

- (ii) Simon's decision-making model.
- (iii) Nehru's views on Decentralization.
- (iv) Nature of 'Sala Model'.
- (v) Taylor's concept of scientific management.
- (vi) State Kautilya's nature of Rajdharm.

3. Answer the following questions in **200 to 250** words each (any *three*) : [30]

- (i) Describe Rigg's Ecological Approach.
- (ii) Evaluate Chester Barnard's theory of Authority.
- (iii) Explain Nehru's views on Bureaucracy.
- (iv) Explain Kautilya's views on Administrative Principles.
- (v) State Woodrow Wilson's views on Administration.

4. Answer any *one* of the following questions (**500** words) : [20]

- (i) Explain Max Weber's concept of Authority.
- (ii) Explain Herbert Simon's views on Traditional Administration.

(मराठी रूपांतर)

वेळ : तीन तास

एकूण गुण : 80

सूचना :— (i) सर्व प्रश्न सोडविणे आवश्यक आहे.

(ii) उजवीकडील अंक पूर्ण गुण दर्शवितात.

1. खालील प्रश्नांची प्रत्येकी 50 शब्दांत उत्तरे लिहा (कोणतेही दोन) : [10]

- (i) कौटिल्याची प्रशासकीय यंत्रणा स्पष्ट करा.
- (ii) फ्रेड रिग्जनी सुचविलेली समपाश्र्वीक समाजाची वैशिष्ट्ये.
- (iii) वर्तनवादावर हर्बर्ट सायमनची मते नमूद करा.
- (iv) समाजवादाविषयी नेहरूंची मते थोडक्यात सांगा.

2. प्रत्येकी 100 शब्दांत टिपा लिहा (कोणतेही चार) : [20]

- (i) कौटिल्याचे प्रशासकीय भ्रष्टाचाराबाबत मते.
- (ii) सायमनचे निर्णय प्रक्रिया प्रारूप.
- (iii) विकेंद्रीकरण संबंधी पंडित नेहरूंचे विचार.
- (iv) 'साला मॉडेल'चे प्रारूप.
- (v) टेलरची शास्त्रीय व्यवस्थापन संकल्पना.
- (vi) कौटिल्याचे राजधर्माचे स्वरूप सांगा.

3. खालील प्रश्नांची प्रत्येकी 200 ते 250 शब्दांत उत्तरे लिहा (कोणतेही तीन) : [30]

- (i) रिग्जचा वातावरणात्मक दृष्टीकोनाचे वर्णन करा.
- (ii) चेस्टर बर्नार्डच्या अधिकाराच्या सिद्धांतांचे मुल्यमापन करा.
- (iii) नोकरशाहीसंबंधी नेहरूंची मते स्पष्ट करा.
- (iv) कौटिल्याची प्रशासकीय तत्वे स्पष्ट करा.
- (v) वुड्रो विलसनची प्रशासनावरील मते सांगा.

4. खालीलपैकी कोणत्याही एका प्रश्नाचे उत्तर 500 शब्दांत लिहा : [20]

- (i) मॅक्स वेबरची अधिसत्तासंबंधीची संकल्पना स्पष्ट करा.
- (ii) परंपरागत प्रशासनासंबंधी हर्बर्ट सायमनची मते स्पष्ट करा.

Total No. of Questions—4]

[Total No. of Printed Pages—4

Seat No.	
---------------------	--

[4201]-284

S.Y. B.A. EXAMINATION, 2012

PUBLIC ADMINISTRATION

Special Paper II

(Institutions and Issues in Indian Administration)

(2008 PATTERN)

Time : Three Hours

Maximum Marks : 80

N.B. :— (i) *All* questions are compulsory.

(ii) Figures to the right indicate full marks.

1. Answer the following questions in **50** words each (any *two*) : [10]

(i) Central Services.

(ii) State the methods of Recruitment.

(iii) State the structure of Public Accounts Committee.

(iv) Explain the impacts of Privatization.

2. Write the notes in **100** words each (any *four*) : [20]

(i) Write the features of Civil Services.

P.T.O.

- (ii) Human Rights Commission.
- (iii) Globalization.
- (iv) State the objectives of Training.
- (v) Role of voluntary Organization.
- (vi) Importance of Reservation Policy.

3. Answer the following questions in **200 to 250** words each (any *three*) : [30]

- (i) Explain the functions of Union Public Service Commission.
- (ii) State the functions of Planning Commission.
- (iii) Describe the role of National Commission for Woman.
- (iv) Explain the functions of Department of Home affairs.
- (v) Explain the Budgetary process in India.

4. Answer any *one* of the following questions in **500** words : [20]

- (i) Evaluate the role of Human Rights Commission.
- (ii) Explain the relationship between Political and Executives.

(मराठी रूपांतर)

वेळ : तीन तास

एकूण गुण : 80

सूचना :— (i) सर्व प्रश्न सोडविणे आवश्यक आहे.

(ii) उजवीकडील अंक पूर्ण गुण दर्शवितात.

1. खालील प्रश्नांची प्रत्येकी 50 शब्दांत उत्तरे लिहा (कोणतेही दोन) : [10]

(i) केंद्रीय सेवा.

(ii) भरतीच्या पद्धती सांगा.

(iii) लोकलेखा समितीची रचना सांगा.

(iv) खाजगीकरणाचे परिणाम स्पष्ट करा.

2. प्रत्येकी 100 शब्दांत टिपा लिहा (कोणतेही चार) : [20]

(i) सनदी सेवेची वैशिष्ट्ये लिहा.

(ii) मानवी हक्क आयोग.

(iii) जागतिकीकरण.

(iv) प्रशिक्षणाचा हेतु सांगा.

(v) स्वयंसेवी संघटनेची भूमिका.

(vi) आरक्षण धोरणाचे महत्व.

3. खालील प्रश्नांची प्रत्येकी 200 ते 250 शब्दांत उत्तरे लिहा (कोणतेही तीन) : [30]

(i) केंद्रीय लोकसेवा आयोगाची कामे स्पष्ट करा.

(ii) नियोजन आयोगाची कामे सांगा.

(iii) राष्ट्रीय महिला आयोगाची भूमिका वर्णन करा.

(iv) गृहखात्याची कामे स्पष्ट करा.

(v) भारतातील अंदाजपत्रकाची प्रक्रिया स्पष्ट करा.

4. खालीलपैकी कोणत्याही एका प्रश्नाचे उत्तर 500 शब्दांत लिहा : [20]

(i) मानवी हक्क आयोगाच्या भूमिकेचे परिक्षण करा.

(ii) राजकीय कार्यकारी प्रमुख व प्रशासकीय कार्यकारी प्रमुख यांच्यातील संबंध स्पष्ट करा.

Total No. of Questions—4]

[Total No. of Printed Pages—4

Seat No.	
---------------------	--

[4201]-287

S.Y. B.A. EXAMINATION, 2012

PHYSICAL EDUCATION

(Theory)

(2008 PATTERN)

Time : Three Hours

Maximum Marks : 60

N.B. :— (i) *All* questions are compulsory.

(ii) Figures to the right indicate full marks.

(iii) Draw neat diagrams wherever necessary.

1. Answer the following in **two** sentences each (any *five*) : [10]

(i) What is the length, width and height of the Table Tennis ?

(ii) Explain 'Tidal Air'.

(iii) Name the *four* chambers of Heart.

(iv) Define 'First Aid'.

(v) State the height of the Badminton net from the ground.

(vi) In one day cricket tournament, one bowler, how many overs maximum he spells.

(vii) Classification of muscle fibers.

P.T.O.

2. Answer the following in **5** to **7** sentences each (any *two*) : [10]

(i) Effect of exercise on circulatory system.

(ii) Explain benefits of Lead-up game.

(iii) Explain Social Health.

3. Answer the following in **20** to **25** sentences each (any *two*) : [20]

(i) Describe the types of muscles and explain the effect of exercise on muscular system.

(ii) Draw a diagram of handball ground with measurements. List the **5** skills and **5** fouls in handball.

(iii) Define internal and external respiration. State effect of exercise on respiratory system.

4. Answer the following in detail (any *one*) : [20]

(i) Define physical fitness. Explain HRPF and SRPF components of physical fitness.

(ii) Define Health Education. Explain in detail about the factors of Health.

(मराठी रूपांतर)

वेळ : तीन तास

एकूण गुण : 60

सूचना :— (i) सर्व प्रश्न सोडविणे आवश्यक आहे.

(ii) उजवीकडील अंक पूर्ण गुण दर्शवितात.

(iii) आवश्यक तेथे सुबक आकृत्या काढा.

1. खालीलपैकी कोणत्याही पाच प्रश्नांची उत्तरे प्रत्येकी 2 वाक्यात लिहा : [10]

(i) टेबल टेनिसच्या टेबलची लांबी, रुंदी व उंची सांगा.

(ii) 'नित्यश्वसित' हवा म्हणजे काय ते सांगा.

(iii) हृदयाच्या चार कण्यांची नावे सांगा.

(iv) प्रथमोपचार म्हणजे काय ते सांगा.

(v) बॅडमिन्टनच्या नेटची जमीनीपासूनची उंची सांगा.

(vi) क्रिकेटमध्ये एक खेळाडू एकदिवसिय सामन्यात किती षटके टाकू शकतो ते सांगा ?

(vii) स्नायू तंतूचे वर्गीकरण सांगा.

2. खालीलपैकी कोणत्याही दोन प्रश्नांची उत्तरे प्रत्येकी 5 ते 7 वाक्यात लिहा : [10]

(i) व्यायामाचा रक्ताभिसरण संस्थेवर होणारा परिणाम लिहा.

(ii) पूरक खेळाचे होणारे फायदे सांगा.

(iii) सामाजिक आरोग्य म्हणजे काय ते सांगा.

3. खालीलपैकी कोणत्याही दोन प्रश्नांची उत्तरे प्रत्येकी 20 ते 25 वाक्यात लिहा : [20]

- (i) स्नायूचे प्रकार सांगून, स्नायूवर व्यायामाचा होणारा परिणाम स्पष्ट करा.
- (ii) हॅण्डबॉल खेळाच्या मैदानाची आकृती काढून त्यातील 5 कौशल्य व 5 प्रमाद लिहा.
- (iii) अंतःश्वसन व बाह्यश्वसन म्हणजे काय ते सांगून व्यायामाचा श्वसनावर होणारा परिणाम सांगा.

4. खालीलपैकी कोणत्याही एका प्रश्नाचे सविस्तर उत्तर लिहा : [20]

- (i) शारीरिक सुदृढता म्हणजे काय ते सांगून HRPF व SRPF चे घटक सविस्तर स्पष्ट करा.
- (ii) आरोग्य शिक्षणाची व्याख्या देवून एकसंघ आरोग्याचे विविध घटक सविस्तर स्पष्ट करा.

Seat No.	
---------------------	--

[4201]-288

S.Y. B.A. EXAMINATION, 2012

(Vocational Course)

COMPUTER APPLICATIONS

Course—III (Theory)

(RDBMS)

(2008 PATTERN)

Time : Two Hours

Maximum Marks : 40

N.B. :— (i) Question No. 1 is compulsory and solve any 5 from the remaining questions.

(ii) Draw a neat labelled diagram wherever necessary.

(iii) Figures to the right indicate full marks.

1. Define DBMS. Explain in brief the objectives of DBMS. [10]

2. Explain in brief the following terms with syntax and example : [6]

(a) Drop Table

(b) Create Table.

3. Explain in brief the concept of subqueries, with example. [6]

P.T.O.

4. Explain the following functions : [6]
- (a) Length()
 - (b) Round().
5. Explain in brief the following : [6]
- (a) Primary Key
 - (b) Foreign Key.
6. Explain the following with examples : [6]
- (a) Group by Clause
 - (b) Having Clause.
7. What is Normalisation ? Explain in detail. [6]

Total No. of Questions—7]

[Total No. of Printed Pages—2

Seat No.	
---------------------	--

[4201]-289

S.Y. B.A. EXAMINATION, 2012

(Vocational Course)

COMPUTER APPLICATIONS

Course-IV (Theory)

(Software Engineering)

(2008 PATTERN)

Time : Two Hours

Maximum Marks : 40

N.B. :— (i) Question No. 1 is compulsory and solve any 5 rest of the questions.

(ii) Draw a neat labelled diagram wherever necessary.

(iii) Figures to the right indicate full marks.

1. What is E-R Diagram ? State which symbols are used for E-R Diagram and Draw E-R diagram for Examination System in which Course, student, Exam, Subject are entities. [10]

2. What do you understand by word 'Integrated System' ? [6]

P.T.O.

3. Explain what is normalization and the different Forms of Normalisation. [6]

4. Explain the following : [6]
 - (a) Software Engineering.
 - (b) Feasibility Study.

5. Explain System Development Life Cycle with diagram. [6]

6. What is Flow-Charting ? Give example. [6]

7. Explain—Decision Tree and Decision Table. [6]

Total No. of Questions—5]

[Total No. of Printed Pages—4+2

Seat No.	
---------------------	--

[4201]-290

S.Y. B.A. EXAMINATION, 2012

FUNCTIONAL ENGLISH (VOCATIONAL STREAM)

Paper III

(Advanced Writing Skills and Introduction to Electronic Media)

(Theory)

(2008 PATTERN)

Time : Three Hours

Maximum Marks : 80

N.B. :— (i) *All* questions are compulsory.

(ii) Figures to the right indicate full marks.

1. (A) (i) Match the words from column A with their synonyms and antonyms given in columns B and C respectively : [5]

A	B	C
deep	transform	barren
fruitful	war	hard
change	submerged	peace
plastic	productive	retain
fight	soft	shallow

P.T.O.

Or

(ii) Find out the word from the given options, which is the closest in meaning to the words given below : [5]

(I) honorary :

(a) a person who is respected

(b) a person who is honest

(c) a person who works voluntarily

(II) decisive :

(a) appropriate

(b) crucial

(c) promising

(III) exclusive :

(a) comprehensive

(b) special

(c) rare

(IV) meticulous :

(a) honest

(b) sincere

(c) methodical

(V) prodigal :

(a) wasteful

(b) irresponsible

(c) insincere

(B) (i) Identify the register of the following paragraph and mention its markers. [5]

The organs of mass media are technological means of transmitting messages to large numbers of people. Indeed, they are much more than that. As they are very expensive media, (particularly the cinema, radio, TV, video, cable, computers and satellites) they have to be run by institutions like the Government or well financed private commercial bodies. They require a group of people to organize and administer, to produce, distribute and constantly maintain in working order the whole set up of, say, a studio, a transmitting centre, or a publishing house.

Or

(ii) Identify the style of each of the following sentences : [5]

(I) Menu card, please.

(II) The students are informed that they have to submit their examination forms on or before 25th February.

(III) Oh *yaar*, Tendulkar missed it even this time!

(IV) We are pleased to inform you that you are appointed as a lecturer in English.

(V) Silence, please.

2. (i) As the librarian of your college you have placed an order for some books with Modern Book Depot, Mumbai. You want to add some more newly published titles to the list. Write a letter to the manager providing the new list and requesting him to send all books at the earliest. Mention the Reference Number of the earlier letter. [5]

Or

- (ii) Prepare your biodata to be attached to your application for the post of a Radio Jockey (R.J.). [5]

3. (A) As a part of the social outreach, your college has started a Health Awareness Programme. As a secretary of it you undertook a survey of the health facilities available in your town. Prepare a survey report based on the following points :
- supply of clean drinking water, medical facilities, pollution-free environment, tree plantation etc. [10]

- (B) A University-level sports event was arranged in your college. Write a report of the event for a local newspaper. [10]
4. (A) Your department has arranged a function to felicitate a past student who is working in a reputed English newspaper and has recently received an Award of Merit. Write your script to anchor the programme. Include the following points : Introductory Speech by the HOD, Introduction of the guest, principal's address, speech by the guest-student etc. [10]
- (B) Answer any *two* of the following questions : [10]
- (i) Write a short note on the development of radio as a mass media.
- (ii) "Music is the soul of Radio." Comment.
- (iii) Which radio programmes are most popular according to you ? Why ?
- (C) Answer any *two* of the following questions : [10]
- (i) What role, do you think, can TV play in building public opinion ?
- (ii) What are the different types of TV programmes ?
- (iii) Who is your favourite TV anchor/news reader ? Why ?

5. Answer any *three* of the following questions : [15]

- (i) Do you think that radio and TV are the media of entertainment only ?
- (ii) Point out the difference between the language used for TV and radio news.
- (iii) Do you think that TV-ads are more effective than the radio-ads ? Why ?
- (iv) What are the similarities and differences between the “Programmes for select audience” on TV and radio ?
- (v) Do you prefer cricket commentary on radio to that on TV ? Why ?

Total No. of Questions—4]

[Total No. of Printed Pages—2

Seat No.	
---------------------	--

[4201]-291

S.Y. B.A. EXAMINATION, 2012

TRAVEL AND TOURISM MANAGEMENT

(Vocational Stream)

Paper III

(Tourism Marketing and Travel Agency Operation)

(2008 PATTERN)

Time : Three Hours

Maximum Marks : 80

N.B. :— (i) *All* questions are compulsory.

(ii) Figures to the right indicate full marks.

(iii) Draw neat diagrams and sketches wherever necessary.

(iv) Use of map stencil is allowed.

1. Explain any *two* in brief (Around **50 words) :** [10]

(i) Exchange rate

(ii) Check-in

(iii) Itinerary

(iv) International tourists.

P.T.O.

2. Write short notes on any *four* (Around **100** words) : [20]
- (i) Cruises
 - (ii) WTO
 - (iii) Out bound tourism
 - (iv) Passport
 - (v) Tour packaging
 - (vi) Importance of pamphlets.
3. Answer any *three* (**200–250** words) : [30]
- (i) Describe any *two* types of accommodations.
 - (ii) What are the functions of a travel agency ?
 - (iii) How does ITDC co-operate the tourism industry ?
 - (iv) What role does marketing play in tourism industry ?
 - (v) Explain luxurious transport mode with an example.
4. Answer in detail any *one* (Around **500** words) : [20]
- (i) Mention the linkage between tourism industry and domestic organization.
 - (ii) Explain the job opportunities in tourism industry.

Seat No.	
-------------	--

[4201]-292

S.Y. B.A. EXAMINATION, 2012

प्रयोजनमूलक हिंदी : वोकेशनल

(Functional Hindi : Vocational)

प्रश्नपत्र III

(राजभाषा हिंदी, हिंदी में पत्राचार, विज्ञापन, पत्रकारिता तथा अनुवाद-1)

(2008 PATTERN)

समय : 3 घंटे

पूर्णांक : 80

सूचनाएँ :— (i) सभी प्रश्न अनिवार्य हैं।

(ii) दाहिनी ओर लिखे गए अंक प्रश्न के पूर्णांक हैं।

(iii) विभाग 'अ' और विभाग 'ब' के उत्तर एक ही उत्तर-पुस्तिका में लिखिए।

विभाग 'अ'

1. (क) निम्नलिखित में से किन्हीं दो पर टिप्पणियाँ लिखिए : [10]

(i) राजभाषा अधिनियम 1976,

(ii) कार्यालयीन पत्राचार का स्वरूप,

(iii) अर्धसरकारी पत्र,

(iv) विज्ञापन के कार्य।

- (ख) 'महावीर इलेक्ट्रॉनिक कंपनी पुणे की ओर से 'एल. जी.' इलेक्ट्रॉनिक अहमदाबाद को वॉशिंग मशीनस् की पूछताछ करते हुए पत्र का नमूना तैयार कीजिए। [6]

अथवा

'महाराष्ट्र इलेक्ट्रॉनिक' पुणे की ओर से 'सॅमसन कंपनी इंदौर' को पचास लॅपटॉप के मूल्य पूछने के संबंध में पत्र लिखिए।

2. (ग) निम्नलिखित में से किन्हीं **तीन** प्रश्नों के उत्तर संक्षेप में लिखिए : [9]

- (i) उच्च न्यायालय की भाषा के बारे में राष्ट्रपति ने क्या आदेश दिया ?
(ii) 'क', 'ख', 'ग' क्षेत्र का सोदाहरण विवेचन कीजिए।
(iii) कार्यालयीन आदेश और अर्धसरकारी पत्र में क्या अन्तर है ?
(iv) परिपत्र की विशेषताएँ लिखिए।
(v) आदेशपत्र लिखते समय किन बातों की ओर ध्यान देना चाहिए ?

- (घ) निम्नलिखित में से किन्हीं **सात** विज्ञापन-वाक्यांशों/घोषवाक्यों के आगे उनके उत्पाद्य-वस्तु के नाम लिखिए : [7]

- (i) बाल बने सॉफ्ट, सुबह हो या शाम.....
(ii) बात सिर्फ पैसों की नहीं.....
(iii) कामयाबी की दास्तान लंबी होती है.....
(iv) जिंदगी के पिक्चर में इंटरवल नहीं होता.....
(v) करें चुटकी में चकाचक.....
(vi) आपने चाहा, हमने किया.....
(vii) कीटाणुओं काम तमाम.....
(viii) चमकते रहना.....

विभाग 'ब'

3. (च) निम्नलिखित अनुच्छेद का हिंदी में अनुवाद कीजिए : [7]

दोन दगड एकत्र जोडण्यास सिमेंट लागते. संयमाचे सिमेंट जर असेल, तरच जीवने जोडली जातील. प्रांत प्रांतास, राष्ट्र राष्ट्रास जोडले जाईल. परंतु अहंकार जर असेल तर हे साधणार नाही. एखाद्या प्रांताला उज्वल भूतकाळ असतो परंतु त्या उज्वल भूतकाळाच्या अहंकाराने आपण इतरांस जर पदोपदी तुच्छ मानू लागलो तर काय फायदा ? अशा वेळेस उज्वल भूतकाळ नसता तर बरे, असे वाटू लागते. ज्या इतिहासामुळे मी घमेंडखोर बनतो, मीच शहाणा, बाकी दगड असे मला वाटते, तो इतिहास नसलेला पत्करला. मला भूतकाळाच्या इतिहासापासून स्फूर्ती मिळावी, परंतु ती शेजारच्या भावास हिणविण्यासाठी नसावी.

(छ) प्रति-संशोधन के चिह्नों का प्रयोग करते हुए निम्नलिखित परिच्छेद को फिर से लिखिए : [7]

पि ताके वन में नारियल फल ता है, भाईके वन मे कैसैर फूलती है, प्रियके वनमें गुलाब खिल ता है। गुलाब के रंग से चुनरी रँगाऊँगी, पर चुनरी तो सबकुछ नही, छाया भी तो कुछ है और गहरी जड़ों से ऊपर तक खिंच कर आयाहुआ संचित रसभीतोकुछ है। पीता का वन ऐसाही वन है। वह नारियल का वन है। ऊपर बडा संयंत और कंठोर भीतर से आँद्र। ऐसा स्नहे पिता का होता है और भाई का स्नेह एक सुरभि हो ता है, जो रंगभि होता है। माथेपर लगता है तो माथा दमकता है और मेहेकता भी है। प्रीय का प्यार एक एक गहरा रंग भी होता है।

4. (ज) आपके महाविद्यालय में 'युवा-चेतना' दिन आयोजित किया जा रहा है—इस संदर्भ में प्रेस-विज्ञप्ति तैयार कीजिए। [6]

(झ) (I) निम्नलिखित में से किन्हीं पाँच के हिंदी पारिभाषिक शब्द लिखिए : [5]

(i) Account Payee

(ii) Borrowing

- (iii) Credit Balance
- (iv) Above Par
- (v) Annual Verification
- (vi) Buzzer
- (vii) Tariff
- (viii) Level Crossing.

(II) निम्नलिखित में से किन्हीं पाँच के अंग्रेजी पारिभाषिक शब्द लिखिए : [5]

- (i) चालू खाता
- (ii) बैंक प्रत्याभूति
- (iii) नकद बट्टा
- (iv) न्यायपीठ
- (v) ग्रहणाधिकार
- (vi) क्षेत्रीय पास
- (vii) राहत गाड़ी
- (viii) ऊपरी पुल.

5. निम्नलिखित में से किन्हीं तीन पर टिप्पणियाँ लिखिए :

[18]

- (i) अनुवाद के प्रकार,
- (ii) प्रतिसंशोधन की आवश्यकता,
- (iii) पत्रकारिता के छह 'क' कार,
- (iv) मायक्रोसॉफ्ट एक्सेल का महत्त्व,
- (v) मायक्रोसॉफ्ट वर्ड के लाभ।